

Dell™ B2375dfw Mono MFP
Dell™ B2375dnf Mono MFP
Manual del usuario



Manual de usuario de la Impresora multifunción en monocromo Dell™ B2375dfw/B2375dnf

Haga clic en los enlaces de la izquierda para obtener información sobre características, opciones y funcionamiento de la impresora. Para obtener información sobre otra documentación incluida con la impresora, consulte "Búsqueda de información".

Para pedir cartuchos de tóner o consumibles de repuesto de Dell:

- 1 Haga doble clic en el icono de la **Utilidad de pedidos de consumibles de la Impresora multifunción monocromo Dell B2375dnf** o de la **Utilidad de pedidos de consumibles de la impresora multifunción monocromo Dell B2375dfw** de su escritorio.



O bien

- 2 Visite el sitio web de Dell.
<http://www.dell.com/supplies>

Cómo contactar con Dell



NOTA: Si no posee una conexión activa a Internet, puede encontrar la información de contacto en la factura de compra, el albarán, el recibo o el catálogo de productos Dell.

Dell ofrece diversas opciones de servicio y atención telefónica. La disponibilidad varía según el país y el producto, y es posible que algunos servicios no estén disponibles en su área. Para ponerse en contacto con Dell para ventas, soporte técnico o asuntos del servicio de atención al cliente:

- 1 Visite www.dell.com/support
- 2 Verifique su país o región en el menú de la lista desplegable **Choose A Country/Region** que se encuentra en la parte inferior de la página.
- 3 Haga clic en **Contáctenos** en la parte izquierda de la página.

- 4 Seleccione el enlace de soporte o servicio apropiado según sus necesidades.
- 5 Seleccione el método de contacto con Dell que le resulte más conveniente.

Notas, avisos y precauciones



NOTA: Una NOTA indica información importante que le ayuda a utilizar mejor su impresora.



AVISO: Un AVISO indica que se pueden producir daños en el hardware o pérdida de datos y le explica cómo evitar el problema.



PRECAUCIÓN: Una Precaución indica que pueden producirse daños materiales o personales o un accidente mortal.

La información que aparece en este documento está sujeta a cambios sin previo aviso.
© 2013 Dell Inc. Todos los derechos reservados.

Queda estrictamente prohibida la reproducción de estos materiales de cualquier forma sin la autorización por escrito de Dell Inc.

Marcas comerciales utilizadas en este texto: Dell, el logotipo de DELL, Inspiron, Dell Precision, Dimension, OptiPlex,

Latitude, PowerEdge, PowerVault, PowerApp, Dell OpenManage y el logotipo YOURS IS HERE son marcas comerciales de Dell Inc.; Intel, Pentium y Celeron son marcas comerciales registradas de Intel Corporation en los Estados Unidos y en otros países; Microsoft, Windows, Windows Server, MS-DOS, Windows Vista, Windows 7, Windows8 son marcas comerciales o marcas comerciales registradas de Microsoft Corporation en los Estados Unidos y/o en otros países.

El resto de marcas y nombres comerciales pueden utilizarse en este documento para referirse a las entidades que poseen la titularidad de dichas marcas y de los nombres de sus productos. Dell Inc. renuncia a cualquier interés sobre la propiedad de marcas y nombres comerciales que no sean los suyos.

Google Cloud Print es una marca comercial de Google Inc.

Google, Picasa, Google Docs, Android y Gmail son marcas comerciales registradas o marcas comerciales de Google Inc.

iPad, iPhone, iPod touch, Mac y Mac OS son marcas comerciales de Apple Inc., registradas en los EE. UU. y en otros países.





Wi-Fi Direct™, Wi-Fi Protected Setup™ y el logotipo de WPA2™ son marcas comerciales de Wi-Fi Alliance.



El resto de las marcas o nombres de productos son marcas comerciales de sus respectivas empresas u organizaciones.

Consulte el archivo "LICENSE.txt" en el CD-ROM suministrado para obtener información sobre la licencia de código abierto.

Rev. 3.00

Búsqueda de información

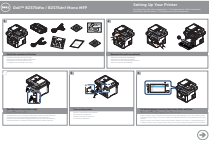
¿Qué está buscando?	Lo encontrará aquí
<ul style="list-style-type: none">• Controladores para mi impresora• Mi Manual del Usuario	<p>CD de controladores y documentación</p>  <p>Puede utilizar el CD de controladores y documentación para instalar, desinstalar o reinstalar controladores y utilidades, así como para acceder al Manual del usuario. Para obtener más información, consulte "Software".</p> <p>Es posible que el CD Controladores y documentación incorpore archivos Léame con información de última hora acerca de modificaciones técnicas de la impresora o material técnico avanzado de referencia para técnicos o usuarios experimentados.</p>
<ul style="list-style-type: none">• Cómo utilizar la impresora	<p>Guía de referencia rápida</p>  <p> PRECAUCIÓN: Lea y siga todas las instrucciones de seguridad contenidas en la Información importante antes de instalar y poner en marcha la impresora.</p> <p> NOTA: Es posible que la Guía de referencia rápida no se suministre junto con el producto en algunos países.</p>

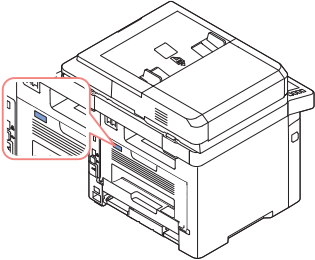
¿Qué está buscando?	Lo encontrará aquí
<ul style="list-style-type: none"> • Cómo configurar la impresora 	<p>Diagrama de instalación</p> 
<ul style="list-style-type: none"> • Información sobre seguridad • Información de garantía • Aviso sobre normativa 	<p>Información importante</p> 
<p>Código de servicio rápido y Etiqueta de servicio</p>	<p>Código de servicio rápido y Etiqueta de servicio</p>  <p>Identificar su impresora cuando se ponga en contacto con www.dell.com/support o con el soporte técnico.</p> <p>Introduzca el Código de servicio rápido y la Etiqueta de servicio para agilizar la llamada cuando se ponga en contacto con el servicio técnico. El Código de servicio rápido no está disponible en todos los países.</p>

¿Qué está buscando?	Lo encontrará aquí
<ul style="list-style-type: none"> • Controladores más recientes para la impresora • Respuesta a preguntas de servicio técnico o atención al cliente • Documentación para la impresora 	<p>Sitio web del Servicio de atención al cliente de Dell: www.dell.com/support</p> <p>El sitio web del Servicio de atención al cliente de Dell proporciona diferentes herramientas en línea, entre ellas:</p> <ul style="list-style-type: none"> • Soluciones: sugerencias y consejos para la solución de problemas, artículos técnicos y cursos de formación a través de Internet. • Actualizaciones: información sobre actualizaciones de componentes, como la memoria. • Atención al cliente: información de contacto, estado del pedido, garantía y reparaciones. • Descargas: controladores. • Referencia: documentación de la impresora y especificaciones sobre productos. <p>Puede acceder al Servicio al cliente de Dell desde www.dell.com/support. Seleccione su región en la página WELCOME TO DELL SUPPORT y proporcione la información solicitada para acceder a las herramientas de ayuda y a la información.</p>

Contenido

Manual de usuario de la Impresora multifunción en monocromo Dell™ B2375dfw/B2375dnf	1
Cómo contactar con Dell	1
Búsqueda de información	4
Acerca de	20
Desempaquetar la impresora	21
Acerca de la impresora	23
Vista frontal	23
Vista posterior	24
Funciones de los botones del panel de operación	25
Introducción a la pantalla de inicio	27
Modo pantalla de inicio	27
Modo de pantalla Todas las aplicaciones	30
Edición de la pantalla de inicio	31
Búsqueda de aplicación para una entrada	32
Descripción general del teclado	32
Perfil usuario	33
Iniciar sesión	33
Configuración de la gestión de trabajos	34
Fuentes internas	34
Impresión de la Lista de fuentes PCL	34
Impresión de la Lista de fuentes PS3	34
Configurando el hardware	35
Instalación del cartucho de tóner	36
Carga de papel	39
Cómo establecer conexiones	43
Conexión de la línea telefónica	43
Conexión del cable de impresora	46
Puesta en marcha de la impresora	48

Configuración de la secuencia de arranque del fax.	49
Uso del dispositivo de memoria USB	50
Acerca de la memoria USB	50
Conexión de una llave de memoria USB	50
USB directo	51
Escanear a USB	52
Cambio de configuración de la función de escaneado	53
Gestión de la memoria USB	54
Eliminación de un archivo de imagen	54
Impresión desde un dispositivo de memoria USB	54
Visualizar el estado de la memoria USB.	55
Importar (solo administrador)	55
Exportar (solo administrador)	56
Configuración de la Agenda	57
Almacenamiento de direcciones individuales.	57
Uso de los números de marcación rápida.	57
Almacenamiento de direcciones de grupo	58
Edición de números de marcación por grupo	58
Búsqueda de una entrada en la Agenda	58
Exportación de la agenda (solo administrador)	58
Importación de la agenda (solo administrador)	59
Impresión de la agenda	60
Uso del menú Favorito (solo administrador)	60
Creación del menú Favorito	60
Configuración del correo electrónico (solo administrador)	61
Configuración del correo electrónico	61
Descripción general de los menús	62
Funciones del menú de Dell™ B2375dfw/B2375dnf Mono MFP	63
Impresión de la configuración de impresora y la configuración del	
menú del panel de operaciones	65
Impresión de la configuración de impresora	65
Impresión de la configuración del menú del panel de operaciones	65
Acceder a Google Drive	65
Escanear a Google Drive	66

Imprimir desde Google Drive	66	
Digitalizar a SharePoint Online	67	
Digitalizar a SharePoint® Online	67	
Mis archivos.	68	
Creación de Mis archivos.	68	
Uso de Mis archivos	68	
Mis formularios.	69	
Escaneado de un formulario	69	
Examinar para imprimir	69	
Mi calendario	71	
Conf. equipo	72	
Configuración del ID del equipo (solo administrador).	72	
Cambio del idioma de la pantalla (solo administrador).	72	
Selección del país (solo administrador).	72	
Ajuste del horario de verano (solo administrador).	72	
Modo de ahorro de energía (solo administrador).	73	
Configuración de fecha y hora (solo administrador).	73	
Configuración del modo del reloj (solo administrador).	73	
Configuración del sonido/volumen (solo administrador).	74	
Configuración de la opción de tiempo de espera (solo administrador)	74	
Configuración del modo de ahorro de tóner (solo administrador)	75	
Configuración del tiempo de alerta de estado de tóner (solo	administrador)	75
Ignorar páginas en blanco (solo administrador).	75	
Ignorar el mensaje de tóner bajo (solo para fax) (solo administrador)	76	
Configuración del idioma (solo administrador).	76	
Configuración de la marcación rápida (solo administrador).	76	
Configuración de la sobrescritura de medios (solo administrador)	77	
Cambio de la contraseña de administración (solo administrador)	77	
Configuración de la seguridad (solo administrador).	77	
Configuración del ajuste de altitud (solo administrador).	79	
Comprobación de la versión del firmware (solo administrador)	80	
Informes	80	
Configuración de la gestión de aplicaciones (solo administrador)	82	
Restablecimiento de fábrica (solo administrador).	82	

Software	83
Descripción general del software	84
Instalación de software en el sistema operativo Microsoft® Windows® 85	
Instalación del software Dell para la impresión local.	86
Acceder a las herramientas de administración	88
Utilidad de actualización de firmware	88
Uso de la Utilidad de pedidos de consumibles Dell	89
Utilización de Dell Printer Manager	90
Descripción de Dell Printer Manager	90
Descripción de la interfaz de usuario de configuración avanzada	92
Uso de Estado de la impresora Dell	94
Descripción general de Estado de la impresora Dell	94
Utilización de Utilidad de configuración inalámbrica	96
Desinstalación de software	97
Servicio web integrado	98
Servicio web integrado	99
En qué consiste el Servicio web integrado	99
Requisitos de navegador web	99
Inicio de sesión en Servicio web integrado	100
Descripción general del Servicio web integrado	100
Ficha Información	100
Ficha Agenda	102
Ficha Configuración	105
Ficha Ajustes de red	112
Ficha Seguridad	124
Ficha Mantenimiento	137
Gestión del papel	139
Normas de uso del material de impresión	140

Papel	140
Transparencias	145
Sobres	145
Etiquetas	147
Tarjetas	147
Almacenamiento del material de impresión	148
Identificación de las fuentes de material de impresión y especificaciones	148
Selección de una ubicación de salida	153
Impresión a través de la bandeja de salida (cara de impresión hacia abajo)	154
Impresión a través de la puerta trasera (cara de impresión hacia arriba)	155
Carga del material de impresión en la bandeja de papel	156
Utilización del MPF (alimentador multiusos)	157
Ajuste del tamaño de papel	160
Ajuste del tipo de papel	160
Configuración del margen del papel	160
Configuración de la bandeja de papel	161
Configuración de la combinación de bandejas	161
Bandeja de sustitución	161
Configuración de la bandeja predeterminada	161
Configuración del flujo de alimentación del papel	162
Configuración de la alimentación automática del papel	162
.....	162
Configurar MPF	163
Modo especial	163
Modo de bandeja	163
Impresión	164
Impresión de un documento	165
Cancelación de un trabajo de impresión	165
Cómo abrir las preferencias de impresión	166
Ficha Básico	167

Ficha Papel	168
Ficha Gráficos	171
Ficha Dell	178
Uso de una configuración Favorita.	178
Uso de la Ayuda.	179
Impresión de varias páginas en una sola hoja de papel	179
Cambio de la la proporción del documento	181
Impresión de pósters	182
Impresión de folletos	184
Impresión por las dos caras del papel.	185
Utilización de marcas de agua	187
Uso de una marca de agua existente	187
Creación de una marca de agua	188
Modificación de una marca de agua	188
Eliminación de una marca de agua	188
Uso de superposiciones	189
Definición de superposición	189
Creación de una nueva superposición de páginas	189
Uso de la superposición de páginas.	192
Eliminación de una superposición de página.	193
Copia	194
Carga de papel para copiar	195
Selección de la bandeja de papel.	195
Preparación de un documento.	195
Cómo cargar un documento original	196
Realización de copias	199
Uso de las opciones de copia y configuración	200
Número de copias.	200
Doble cara	200
Zoom.	201
Oscuridad.	201
Tamaño original.	201

Tipo original	201
Bandeja	202
Disposición	202
Clasificación	208
Sello	209
Marcas de agua	209
Copia Eco	209
Cambio de la configuración predeterminada	210
Digitalización	211
Descripción del proceso de digitalización	212
Esc. a Email	213
Configurar una cuenta de correo electrónico	213
Digitalizar y enviar correo electrónico	213
Escanear a PC/PC en red	214
Digitalizar a carpeta de red/servidor FTP	215
Configuración de una carpeta de red/servidor FTP	215
Digitalización y envío al servidor SMB/FTP	216
Digitalización a un servidor de fax	217
Digitalizar a WSD	218
Instalación de un controlador de impresora WSD	218
Digitalizar con la función WSD	219
Correo electrónico y fax	220
Digitalización desde un programa de edición de imágenes	221
Escaneado con el controlador WIA	222
Redes	223
Configuración de la red (solo administrador)	224
Programas de red útiles	225
Herramienta web de configuración de impresoras Dell	225
Configuración de red con cable SetIP	225
Impresión del informe de configuración de red	225

Impresión en red	226
Configuración de direcciones IP	226
Configuración IPv4 mediante el uso de SetIP.	226
Instalación del controlador a través de la red	227
Configuración de IPv6	231
En el panel de control	231
Activación de IPv6	231
Configuración de direcciones IPv6	232
Configuración de red inalámbrica (solo Dell B2375dfw)	233
Introducción	233
Introducción a los métodos de configuración inalámbrica	234
Utilización del botón WPS (solo Dell B2375dfw Mono MFP)	235
Elementos que debe preparar	236
Selección de su tipo	236
Utilización del botón de menú	238
Configuración con Windows (solo Dell B2375dfw Mono MFP)	239
Instalación Wi-Fi sencilla de la impresora Dell	239
Punto de acceso a través de cable USB en Windows	243
Ad hoc a través de cable USB en Windows	248
Uso de un cable de red	252
Activación y desactivación de la red Wi-Fi (solo Dell B2375dfw Mono MFP)	253
Configuración de Wi-Fi Direct para impresión móvil	254
Configuración de la conexión Wi-Fi Direct	254
Configuración del dispositivo móvil	255
Solución de problemas para redes inalámbricas	256
Otros problemas	257
Impresión móvil	259
Android™ OS	259
Apple® iOS	259
AirPrint	259
Configuración de AirPrint	260
Impresión a través de AirPrint	260
Google Cloud Print™	261

Registro de su cuenta de Google en la impresora	261
Impresión con Google Cloud Print™	262

Fax 263

Configuración del ID de impresora 264

Configuración del sistema de fax 264

Modificación de las opciones de configuración de fax	264
Opciones predeterminadas de fax disponibles	264
Prueba de la conexión de la línea de fax	265

Envío de un fax 266

Ajuste de oscuridad del documento	266
Ajuste de calidad del documento	266
Envío de un fax	267
Marcación rápida de fax	268
Marcación por grupo de fax	269
Marcación manual	270
Confirmación de transmisión	270
Rellamada automática	271
Rellamada a un número de fax	271

Cómo recibir un fax 272

Información sobre los modos de recepción	272
Carga de papel para recibir faxes	272
Recepción automática en modo Fax	272
Recepción automática en modo Contest./Fax	272
Recepción manual mediante un teléfono auxiliar	272
Recepción de faxes con el modo DRPD	273
Recepción de un fax en la memoria	274

Marcación automática 274

Marcación rápida	274
Grupo	276

Otras formas de enviar un fax 277

Envío de un fax desde el ordenador	277
Envío de un fax diferido	277
Reenvío de fax a direcciones de correo electrónico	278

Características adicionales 279

Modo de ahorro de llamada (solo administrador)	279
Utilización del modo de recepción de seguridad (solo administrador) 280	
Uso de los ajustes de fax avanzados	281

Mac 286

Instalación del software para Mac 287

Instalación del controlador de impresora	287
Reinstalación del controlador de impresora	288
Instalación del controlador a través de la red	288

Impresión 290

Impresión de un documento	290
Cambio de las configuraciones de la impresora	290
Impresión de varias páginas en una hoja	290
Impresión por las dos caras del papel	290

Digitalización 292

Configurar la red inalámbrica 293

Punto de acceso a través de cable USB en Mac	293
Ad hoc a través de cable USB en Mac	294

Linux 298

Cómo comenzar 299

Instalación del controlador de la impresora multifunción 299

Requisitos del sistema	299
Instalación del controlador de la impresora multifunción	300
Reinstalación del controlador de la impresora multifunción	300

Instalación del controlador a través de la red 301

Instalar el controlador de Linux y agregar una impresora de red	301
Agregar una impresora de red	301

Uso de Unified Driver Configurator 302

Configuración de impresoras	303
Configuración de los puertos MFP	305

Impresión de un documento 306

Impresión desde aplicaciones	306
--	-----

Impresión de archivos	306
Configuración de propiedades de impresión	307
Digitalización de un documento	308
Edición de una imagen con Image Manager	310
Unix	311
Instalación del controlador a través de la red	312
Requisitos del sistema	312
Instalar el controlador de Unix y agregar una impresora de red ..	312
Desinstalación del controlador de impresión	313
Configuración de la impresora	313
Impresión de un documento	314
Cambio de los ajustes del equipo	314
Ficha General	315
Ficha Image	315
Ficha Text	315
Ficha Margins	315
Ficha Printer-Specific Settings	315
Mantenimiento	316
Borrado de la memoria NVRAM de la impresora	317
Realizar copias de seguridad de datos	318
Realizar copias de seguridad de datos	318
Restaurar datos	318
Limpieza de la impresora	319
Limpieza del exterior	319
Limpieza del interior	319
Limpieza del escáner	321
Mantenimiento del cartucho de tóner	322
Almacenamiento del cartucho de tóner	322
Redistribución del tóner	322
Sustitución del cartucho de tóner	324
Limpieza del tambor	325

Piezas de repuesto	326
Adquisición de consumibles	327
Solución de problemas	329
Eliminación de atascos en el DADF	330
Eliminación de atascos en la bandeja de papel	334
Atasco en la alimentación del papel (bandeja 1)	335
Atasco en la alimentación del papel (bandeja opcional 2)	336
Atasco en el MPF	337
Atasco en la zona del fusor	338
Atasco en la salida de papel	339
Atasco duplex	342
Consejos para evitar atascos de papel	344
Solución de los mensajes de error de la pantalla LCD	344
Solución de problemas	349
Problemas con la alimentación del papel	349
Problemas de impresión	351
Problemas con la calidad de la impresión	354
Problemas de fax	360
Problemas de copia	363
Problemas de digitalización	364
Problemas de la dirección global	366
Problemas más comunes en Windows	367
Problemas más comunes de Linux	368
Problemas comunes en Mac	372
Solución de problemas de errores de PostScript (PS)	373
Instalación de accesorios	374
Instalación de accesorios de la impresora	375
Instalación de una bandeja opcional 2	375
Especificaciones	379
Especificaciones generales	380

China únicamente 381
Política de asistencia técnica de Dell 382
Cómo contactar con Dell..... 382
Garantía y política de devolución 383

Acerca de

[Desempaquetar la impresora](#)

[Acerca de la impresora](#)

[Introducción a la pantalla de inicio](#)

[Fuentes internas](#)

[Configurando el hardware](#)

[Instalación del cartucho de tóner](#)

[Carga de papel](#)

[Cómo establecer conexiones](#)

[Puesta en marcha de la impresora](#)

[Uso del dispositivo de memoria USB](#)

[Gestión de la memoria USB](#)

[Configuración de la Agenda](#)

[Uso del menú Favorito \(solo administrador\)](#)

[Configuración del correo electrónico \(solo administrador\)](#)

Desempaquetar la impresora

1 Seleccione una ubicación para la impresora.



PRECAUCIÓN: La impresora requiere al menos dos personas para levantarla con seguridad.

- Deje espacio suficiente para abrir la bandeja, cubiertas, puertas y otras opciones. Además, es muy importante que deje suficiente espacio alrededor de la impresora para permitir una ventilación correcta.
- Coloque la impresora en un lugar adecuado:
 - Una superficie firme y horizontal.
 - Un sitio alejado de corrientes de aire directas, aparatos de aire acondicionado, salidas de calefacción o ventiladores.
 - Un sitio alejado de luz solar directa, humedad extrema o grandes variaciones de temperatura.
 - Un lugar limpio, seco y sin polvo.
 - Seleccione un lugar estable y plano que disponga del espacio suficiente para que el aire circule. Consulte "[Configurando el hardware](#)".
 - No coloque la impresora cerca del borde del escritorio o de la mesa.



NOTA: Deje la impresora dentro de la caja hasta que esté a punto de instalarla.

2 Además de la impresora **Dell B2375dfw Mono MFP** o **Dell B2375dnf Mono MFP**, asegúrese de que la caja contenga los siguientes elementos. Si faltase alguno, contacte con Dell:

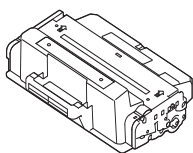

Cartucho de tóner

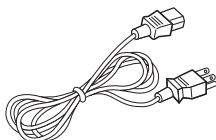

Cable de corriente^a



CD de controladores y documentación^b



Guía de referencia rápida^c

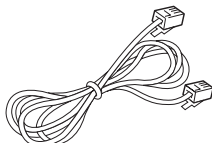

Cable de línea telefónica^a



Diagrama de instalación



Información importante

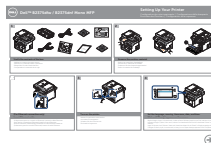
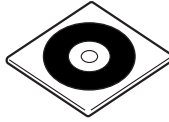

CD de
PaperPort14

- a El cable de alimentación y el de la línea telefónica pueden ser diferentes dependiendo de las especificaciones de cada país.
- b El CD Controladores y documentación contiene controladores de impresora Dell, controladores de escaneado, la Utilidad de configuración de impresora, SetIP, controlador Mac, controlador Linux, Dell Toner Management System y un Manual del usuario.
- c Es posible que la Guía de referencia rápida no se suministre junto con el producto en algunos países.



NOTA: Utilice el cable telefónico suministrado con la impresora. Si desea utilizar un cable distinto, utilice uno de calibre 26 AWG o inferior con una longitud máxima de 250 cm.



NOTA: El cable de corriente debe estar conectado a una toma de corriente con conexión a tierra.

- 3 Guarde la caja y el material de embalaje por si acaso la impresora debe empaquetarse de nuevo.
- 4 Despegue la cinta adhesiva de la parte frontal, posterior y de los laterales de la impresora.

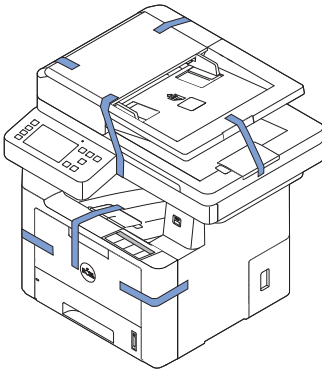

Acerca de la impresora

A continuación se muestran los principales componentes de la impresora. Las siguientes ilustraciones muestran la impresora **Dell B2375dfw Mono MFP** o **Dell B2375dnf Mono MFP** estándar y una bandeja opcional 2 conectada:

Vista frontal

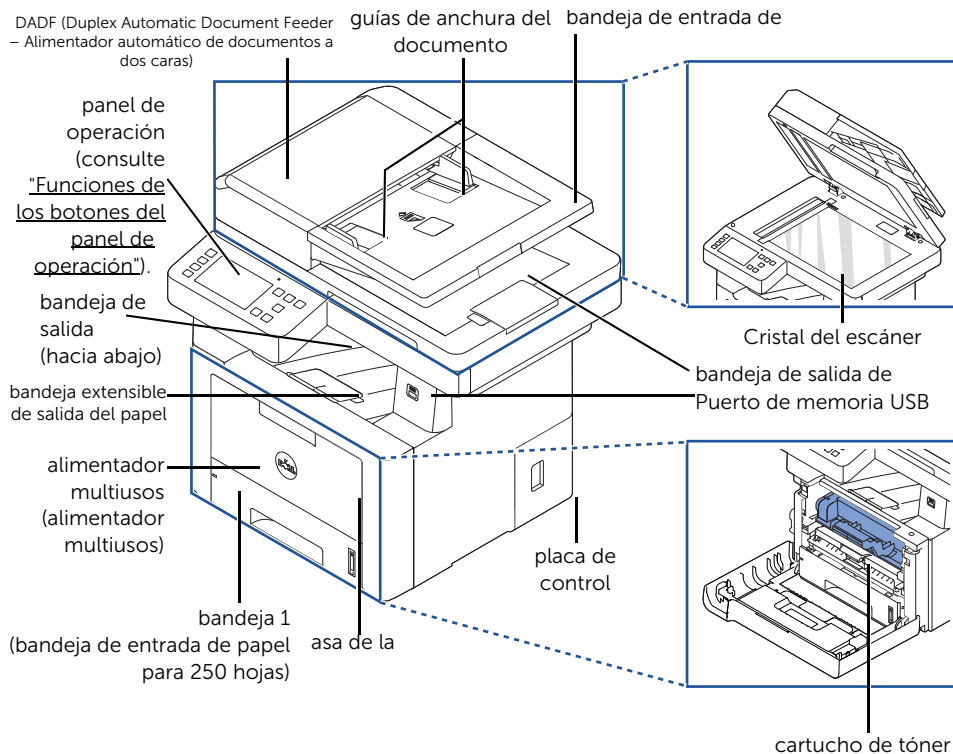



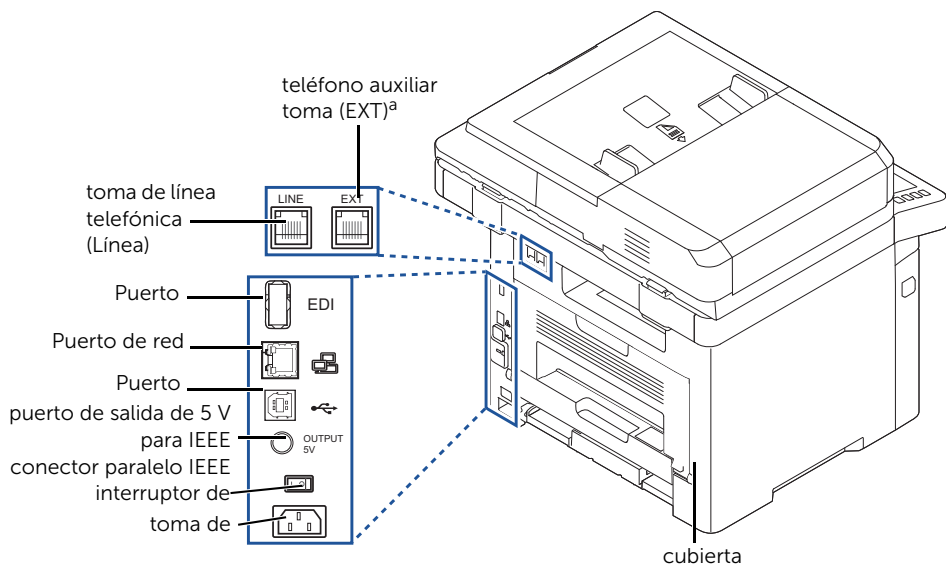





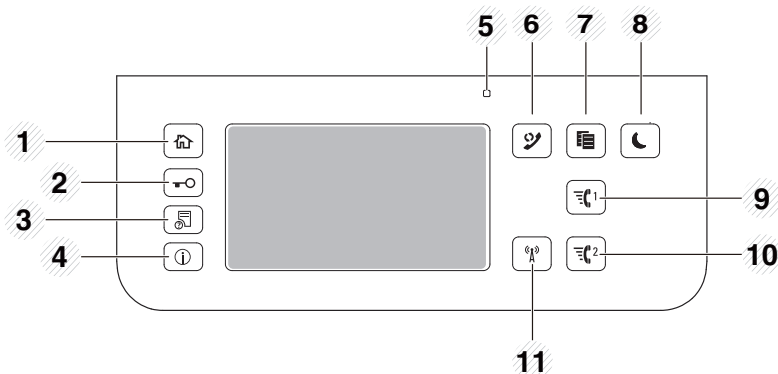

Vista posterior



^a Si desea conectar un teléfono de extensión o un contestador automático, consulte "Cómo establece

Funciones de los botones del panel de operación



Pulse:	Para:
1 Inicio 	Acceder a la pantalla de inicio.
2 Iniciar/cerrar sesión 	Permite al usuario iniciar sesión o cerrar sesión.
3 Estado de tarea 	Estado de tarea muestra los trabajos que se están ejecutando actualmente y los que están en cola.
4 Info 	Ofrece información detallada sobre información de la máquina, una guía de funciones del producto, informes, una guía de solución de problemas y una guía de referencia rápida.
5 LED de estado	Los LED de estado informan del estado de la impresora.
6 Rellamada 	Vuelve a marcar el número de fax recientemente enviado o el ID de llamada recibida en el modo listo.
7 Copiar 	Inicia el trabajo de copia utilizando la configuración de copia predeterminada, sea cual sea la pantalla en la que se encuentre el usuario.
8 Ahorro de energía 	Permite acceder al modo Ahorro de energía o salir de él.
9 Marcación rápida 1 	Envía por fax la imagen al destino almacenado en el número de marcación rápida 1.
10 Marcación rápida 2 	Envía por fax la imagen al destino almacenado en el número de marcación rápida 2.
11 Wi-Fi/WPS  (solo Dell B2375dfw Mono MFP)	Configura la conexión de red inalámbrica de forma sencilla sin utilizar un ordenador.

Descripción del LED de estado

Cuando ocurre un problema, el indicador de estado muestra el problema de la impresora mediante el color y la acción de la luz.

LED	Estado		Descripción
Estado	Apagado		<ul style="list-style-type: none"> • La impresora no está conectada. • El dispositivo está en el modo de ahorro de energía. Cuando se reciben datos o cuando se pulsa cualquier botón, se conecta automáticamente.
	Verde	Intermite nte	La máquina está calentando o está preparada para recibir datos.
		Encendi do	La impresora está en línea y lista para ser utilizada.
	Naranja	Intermite nte	<ul style="list-style-type: none"> • Ha sucedido un error menor y la impresora está esperando que se solucione. Compruebe el mensaje de la pantalla. Cuando se soluciona el problema, la impresora reanuda su funcionamiento. • El nivel del cartucho de tóner es bajo. Solicite un nuevo cartucho de tóner. Para mejorar la calidad de impresión temporalmente, redistribuya el tóner. • El cartucho de tóner está completamente vacío. Retire el cartucho de tóner usado e instale uno nuevo. • Se ha producido un atasco de papel. • No hay papel en la bandeja. Cargue papel en la bandeja. • La impresora se ha detenido a causa de un error grave. Compruebe el mensaje de la pantalla.
Inalámbrica	Azul	Intermite nte	• La impresora se está conectando a una red inalámbrica.
		Encendi do	• La impresora está conectada a una red inalámbrica.
		Apagado	<ul style="list-style-type: none"> • La impresora está desconectada de una red inalámbrica. • El dispositivo está en el modo de ahorro de energía. • El modo de funcionamiento de la impresora es el modo ad-hoc.

Introducción a la pantalla de inicio

Modo pantalla de inicio

La pantalla de inicio del panel de control permite que el dispositivo sea fácil de usar. Cuando pulsa el icono de inicio (🏠) en la pantalla, se muestra la pantalla de inicio.

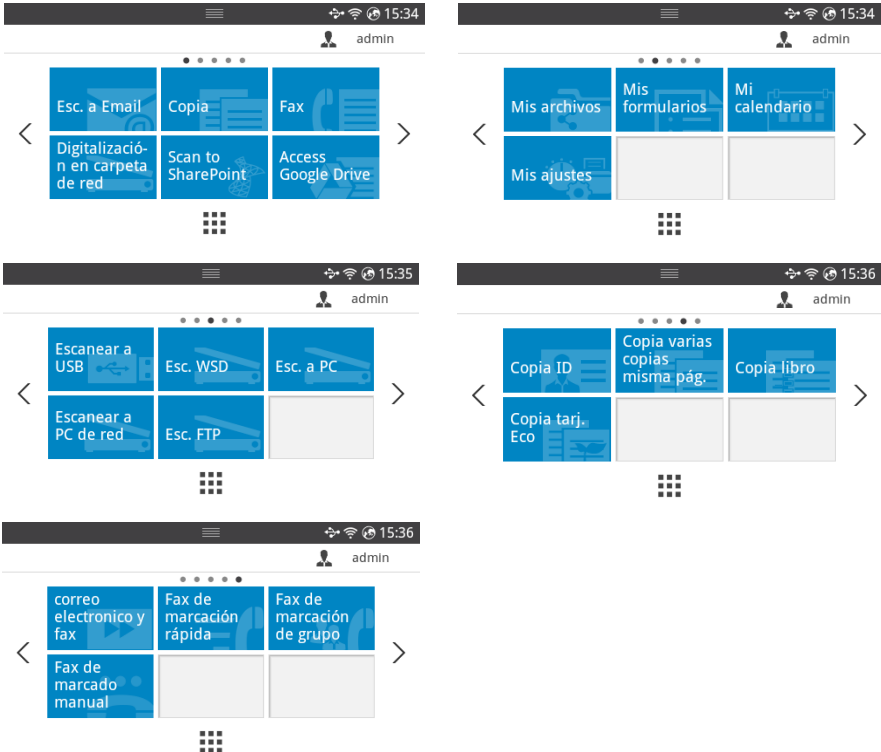

- **Escan. Email:** permite enviar una imagen escaneada desde su cuenta de correo electrónico. Consulte "[Esc. a Email](#)"
- **Copiar:** permite utilizar la función Copiar. Consulte "[Copia](#)"
- **Fax:** permite utilizar la función Fax. Consulte "[Fax](#)"
- **Escan. a carpeta de red:** permite guardar la imagen escaneada en una carpeta de red. Consulte "[Digitalizar a carpeta de red/servidor FTP](#)"
- **Digitalizar a SharePoint Online:** permite escanear un documento en su cuenta de Microsoft SharePoint Online. Consulte "[Digitalizar a SharePoint Online](#)"
- **Acceder a Google Drive:** permite escanear o imprimir desde su cuenta de Google Drive. Consulte "[Acceder a Google Drive](#)"

- **Mis archivos:** podrá acceder a, escanear a o imprimir desde este almacenamiento interno. Consulte "[Mis archivos](#)"
- **Mis formularios:** permite escanear formularios o imprimir plantillas de formularios previamente establecidos desde el almacenamiento interno o externo. Consulte "[Mis formularios](#)"
- **Mi calendario:** permite imprimir el calendario de su cuenta de Google Calendar. Consulte "[Mi calendario](#)"
- **Mi configuración:** puede examinar los ajustes del equipo actuales o cambiar los valores del equipo.
- **Escanear a USB:** permite guardar la imagen escaneada en un dispositivo de memoria USB. Consulte "[Escanear a USB](#)"
- **Digitalizar a WSD:** permite guardar la imagen escaneada en un WSD. Consulte "[Digitalizar a WSD](#)"
- **Esc. a PC:** permite guardar la imagen escaneada en un PC. Consulte "[Escanear a PC/PC en red](#)"
- **Esc. a PC en red:** permite guardar la imagen escaneada en un PC en red. Consulte "[Escanear a PC/PC en red](#)"
- **Escanear a FTP:** permite guardar la imagen escaneada en un FTP. Consulte "[Configuración de una carpeta de red/servidor FTP](#)"
- **Copia tarj.ID:** permite utilizar la función de copia de identificación. Consulte "[Copia de ID](#)"
- **Copia de varias páginas:** permite utilizar la función de copia de varias páginas. Consulte "[Copia de 2 o 4 páginas por hoja \(N-up\)](#)"
- **Copia libro:** permite utilizar la función de copia de libro. Consulte "[Copia de libros](#)"
- **Copia Eco:** permite utilizar la función de copia Eco. Consulte "[Copia Eco](#)"
- **Correo electrónico y fax:** permite enviar la imagen escaneada por fax y correo electrónico en una misma operación. Consulte "[Correo electrónico y fax](#)"
- **Marcación rápida de fax:** permite enviar un fax utilizando la marcación rápida. Consulte "[Marcación rápida de fax](#)"
- **Marcación por grupo de fax:** permite enviar un fax utilizando la marcación de grupo. Consulte "[Marcación por grupo de fax](#)"
- **Marcación manual:** permite enviar un fax utilizando la marcación manual. Consulte "[Marcación manual](#)"
- < , > : Pulse las flechas izquierda/derecha para ir a la página anterior/siguiente.
- **Todas las aplicaciones** () : muestra todas las aplicaciones.

- **Barra de notificaciones:** pulse la barra negra que aparece en la parte superior de la pantalla. Aparecerá la siguiente pantalla:

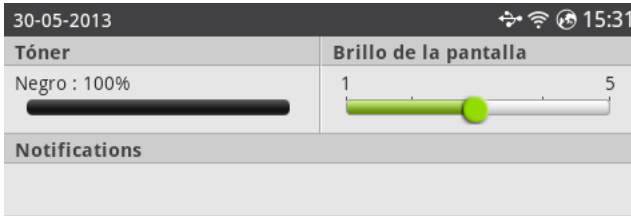

Si desea cerrar la **Barra de notificaciones**, pulse de nuevo la barra de color negro.

- **Tóner:** muestra la cantidad de capacidad de tóner restante.
- **Brillo de la pantalla:** regula el brillo de la pantalla.
- **Notificaciones:** muestra la información de estado de la impresora.

Modo de pantalla Todas las aplicaciones

Pulse **Todas las aplicaciones** (☰) en la pantalla de inicio y se mostrará la pantalla de aplicaciones.

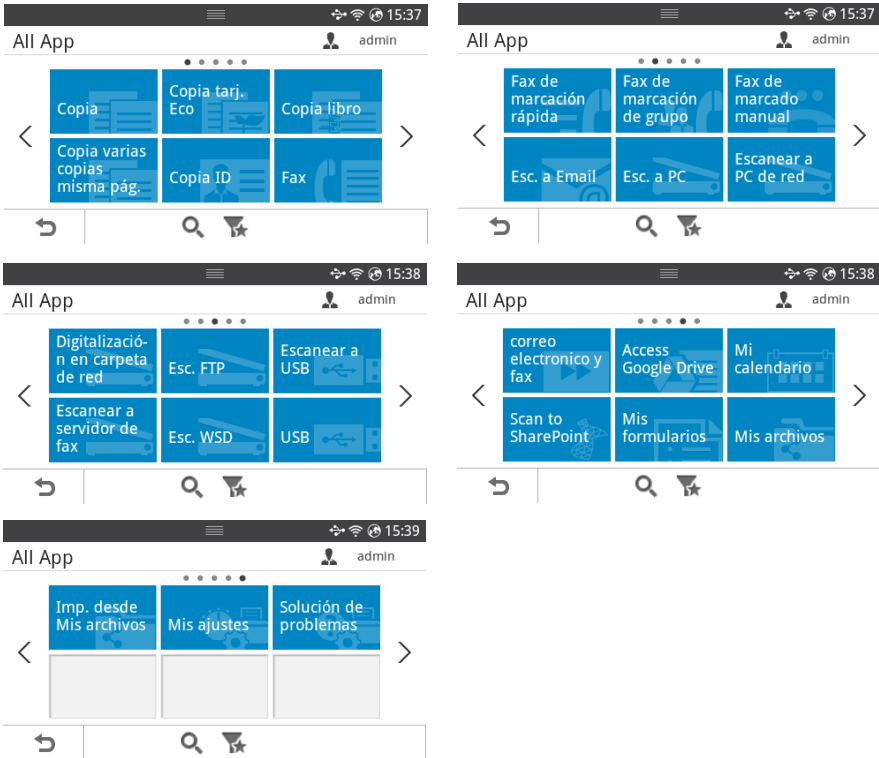

- **USB:** permite conectar a USB.
- **Escanear a servidor de fax:** permite guardar la imagen escaneada en un servidor de fax.
- **Escan. a carpeta de red:** permite guardar la imagen escaneada en una carpeta de red.
- **Imprimir desde Mis archivos:** permite imprimir desde Mis archivos.
- **Solución de problemas:** información útil sobre qué debe hacer si detecta un error.
- **Buscar** (🔍): le permite buscar aplicaciones.
- **Categoría** (📁): muestra la lista de aplicaciones utilizadas con más frecuencia.

Edición de la pantalla de inicio

Es posible editar las aplicaciones de la pantalla de inicio utilizando el **Modo de edición** y la función Favorito.

Modo de edición

Mantenga pulsada el área de la pantalla de inicio (sin incluir el icono) hasta que aparezca **Modo de edición**.



NOTA: Para poder usar esta función deberá iniciar sesión.

- **Añadir aplicaciones:** le permite añadir aplicaciones. Pulse las flechas izquierda/derecha para seleccionar la pantalla y hacer clic en la aplicación que desee añadir.
- **Quitar aplicaciones:** seleccione las aplicaciones que desee quitar.
- **Mover aplicaciones:** le permite mover aplicaciones a otra pantalla. Pulse las flechas izquierda/derecha para mover la aplicación.

Uso de Favorito

Esta opción permite establecer en la pantalla de inicio aplicaciones que utiliza con frecuencia.



NOTA: Para poder usar esta función deberá iniciar sesión.

Pulse el botón **Favorito** (★) en cada aplicación que desee.

Por ejemplo:

Si desea establecer Copia de ID como favorito, proceda de la siguiente forma:

- 1 Pulse **Copia de ID** en la pantalla de inicio.

O bien



Pulse **Todas las aplicaciones** (☰) → **Copia de ID** desde la pantalla de inicio.





- 2 Pulse el botón **Favorito** (★).



- 3 Seleccione el ajuste que desee añadir a la pantalla de inicio.
 - **Cambiar color del título:** seleccione el color del título.
 - **Cambiar color del mosaico:** seleccione el color del mosaico.
 - **Definir título:** establezca el texto del título.
- 4 Pulse **Comprobar** () en la pantalla.
- 5 Verá que aparece un menú de acceso directo a Copia de ID en la pantalla de inicio.

Búsqueda de aplicación para una entrada

Puede realizar la búsqueda utilizando **Buscar** (), **Categoría** ().





- 1 Pulse **Todas las aplicaciones** () en la pantalla de inicio.
 - Pulse **Buscar** () en la pantalla: Escriba el nombre de la aplicación en el campo con el teclado emergente.
 - Pulse **Categoría** () en la pantalla
 - **Aplicación favorita:** muestra las aplicaciones favoritas.
 - **Copiar:** muestra aplicaciones relacionadas con la copia.
 - **Fax:** muestra aplicaciones relacionadas con el fax.
 - **Digitalizar:** muestra aplicaciones relacionadas con la digitalización.
 - **USB:** muestra aplicaciones relacionadas con el USB.
- 2 Pulse el icono de inicio () para volver a la pantalla de inicio.

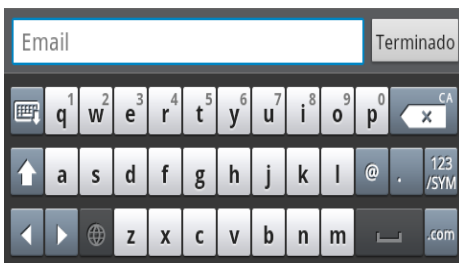

Descripción general del teclado

El teclado permite introducir caracteres alfabéticos, números, marcas diacríticas y símbolos especiales. El teclado fue diseñado especialmente como un teclado normal para que resulte fácil de usar.

Toque el área de introducción de datos donde debe introducir los caracteres, números, marcas diacríticas y símbolos especiales para que aparezca el teclado en la pantalla.





-  : Ocultar el teclado emergente.
-  : Elimina los caracteres del área de entrada.
-  : Mueve el cursor entre los caracteres del área de entrada.
-  : Pasa de minúsculas a mayúsculas, y viceversa.

- : Pasa del teclado alfanumérico al teclado de números o de símbolos especiales.
- : Barra espaciadora.

Perfil usuario

El administrador puede registrar un máximo de 20 usuarios. Los usuarios convencionales pueden registrarse a sí mismos.

Creación de ID

- 1 Pulse **Mi configuración** → **Conf. equipo** → **Perfil usuario** → **Añadir** () en la pantalla de inicio.
- 2 Introduzca los valores que desee en los campos **ID**, **Contraseña**, **Confirmar contraseña**.
- 3 Pulse **Comprobar** () en la pantalla.



Eliminación de ID

Un usuario solo puede eliminar su ID. Si desea eliminar otro usuario, deberá iniciar sesión como administrador.

- 1 Pulse **Mi configuración** → **Conf. equipo** → **Perfil usuario** → **Eliminar** () en la pantalla de inicio.
- 2 Pulse **Inicio** en la pantalla.

Cambiar clave

Un usuario solo puede cambiar su contraseña. Si desea eliminar otro usuario, deberá iniciar sesión como administrador.

- 1 Pulse **Mi configuración** → **Conf. equipo** → **Perfil usuario** → Compruebe su ID → **Cambiar contraseña** () en la pantalla de inicio.
- 2 Introduzca los valores que desee en los campos **Contraseña**, **Confirmar contraseña**.
- 3 Pulse **Comprobar** () en la pantalla.

Iniciar sesión

En función de los ajustes de autenticación que haya seleccionado, es posible que deba iniciar sesión como administrador o usuario con permisos para acceder a algunas opciones del menú Conf. equipo.

- 1 Pulse **Mi configuración** en la pantalla principal.
- 2 Seleccione la opción que desee. Si la opción está disponible para el administrador o el usuario con permisos, aparecerá la página de inicio de sesión.
- 3 Introduzca el **ID**, la **Contraseña** y el **Dominio** utilizando el teclado emergente que aparece cuando pulsa cada campo.

- También puede utilizar el botón **Usuarios recientes** para encontrar los **ID** usados recientemente y el botón **Lista dominios** para encontrar el dominio en la lista almacenada en el dispositivo.
 - Cuando inicie sesión, puede ver el identificador del usuario conectado en la pantalla.
- 4 Pulse **Comprobar** () en la pantalla.

Configuración de la gestión de trabajos

- 1 Pulse **Mi configuración** → **Conf. equipo** → **Gestión de trabajos** en la pantalla de inicio.
 - 2 Defina los valores de cada opción.
 - **Trabajo impresión almacenado**: imprime los trabajos guardados actualmente en el disco RAM.
 - **Impresión recep. segura**: imprime los trabajos de recepción segura guardados actualmente en el disco RAM.
- Pulse el icono de inicio () para volver a la pantalla de inicio.

Fuentes internas

La impresora láser **Dell B2375dfw Mono MFP** o **Dell B2375dnf Mono MFP** es compatible con fuentes PCL y PS. Si desea consultar la lista de fuentes PCL y PS, siga estos pasos:

Impresión de la Lista de fuentes PCL

- 1 Pulse **Mi configuración** → **Conf. equipo** → **Informes** → **Lista de fuentes PCL** en la pantalla de inicio.
- 2 Pulse el botón **Inicio** (▶).
- 3 Impresión de las páginas de la Lista de fuentes PCL.

Impresión de la Lista de fuentes PS3

- 1 Pulse **Mi configuración** → **Conf. equipo** → **Informes** → **Lista de fuentes PS** en la pantalla de inicio.
- 2 Pulse el botón **Inicio** (▶).
- 3 Impresión de las páginas de la Lista de fuentes PS.



NOTA: Puede agregar fuentes PCL y PS adicionales en la **Utilidad de configuración de impresora**. Consulte "[Uso de la Utilidad de pedidos de consumibles Dell](#)".

Configurando el hardware

En esta sección, se indican los pasos necesarios para configurar el hardware explicado en la tarjeta de instrucciones. No olvide leer la tarjeta de instrucciones y siga estos pasos:

1 Seleccione una ubicación estable.

Seleccione un lugar estable y plano que disponga del espacio suficiente para que el aire circule. Deje espacio suficiente para abrir las cubiertas y las bandejas.

Esta zona debe estar bien ventilada y alejada de la luz solar directa o de cualquier fuente de calor, frío y humedad. No coloque la impresora cerca del borde del escritorio o de la mesa.

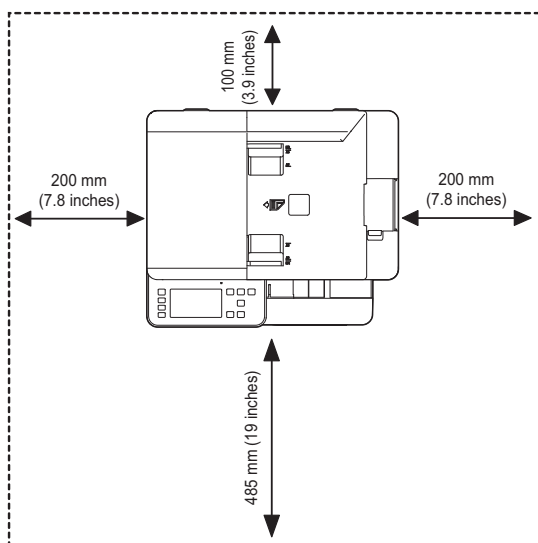

Coloque el dispositivo sobre una superficie plana y estable, cuya inclinación no supere los 2 mm. En caso contrario, la calidad de la impresión puede verse afectada.

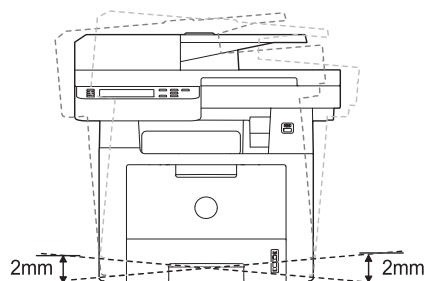

2 Abra la caja del dispositivo y revise todos los elementos suministrados.

3 Retire la cinta de embalaje del dispositivo.

- 4 Instale un cartucho de impresión.
- 5 Cargue papel. Consulte "Carga de papel".
- 6 Compruebe que la impresora tenga todos los cables conectados.
- 7 Encienda la impresora.

 **NOTA:** Al mover la impresora no la incline ni la dé vuelta. De lo contrario, es posible que el interior de la impresora se ensucie de tóner, lo que podría llegar a dañarla o deteriorar la calidad de impresión.

Instalación del cartucho de tóner

- 1 Abra la cubierta frontal.

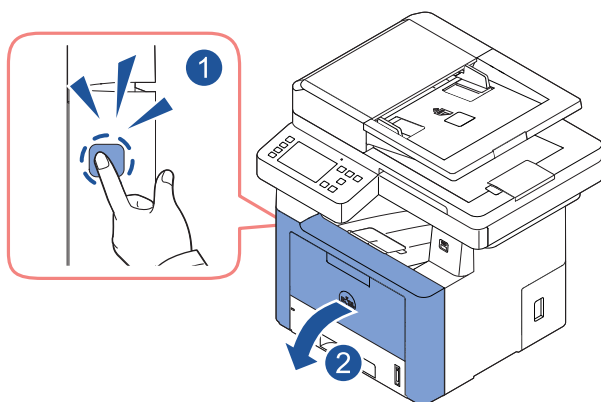

 **PRECAUCIÓN:** Para evitar daños, no exponga el cartucho de tóner a la luz durante un período prolongado.

 **PRECAUCIÓN:** No toque la parte inferior verde del cartucho de tóner. Use el asa del cartucho para evitar tocar esta zona.

2 Retire y deseche la espuma de embalaje.

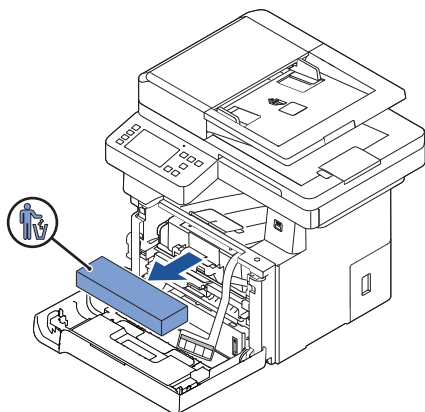

3 Tire del cartucho de t nner en vertical para extraerlo.

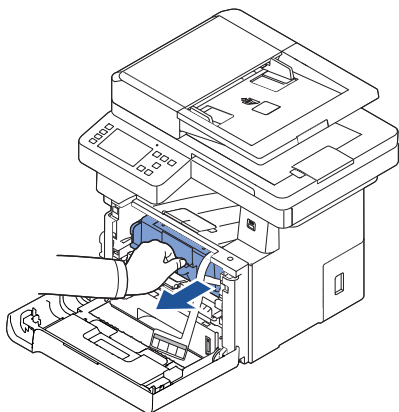

4 Quite la etiqueta y la pel cula protectora del cartucho de t nner.

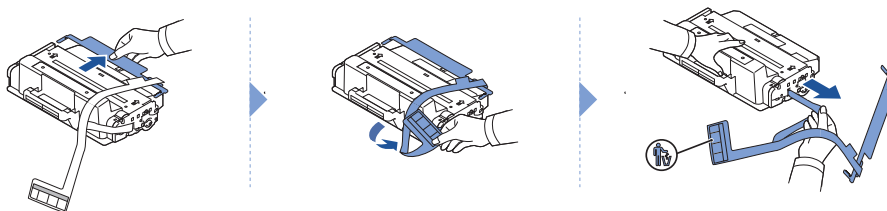

- 5 Agite el cartucho de un lado a otro para distribuir el t nner del interior del cartucho de forma uniforme.

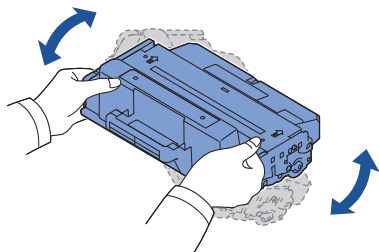

 **NOTA:** Si el t nner entra en contacto con la ropa, l mpielo con un trapo seco y lave la ropa con agua fr a. El agua caliente fija el t nner en los tejidos.

- 6 Agarrando el cartucho de t nner por el asa, col quelo en la impresora hasta que quede encajado en su lugar.

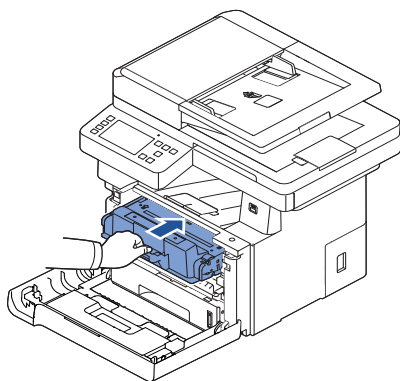

- 7 Cierre la cubierta frontal.

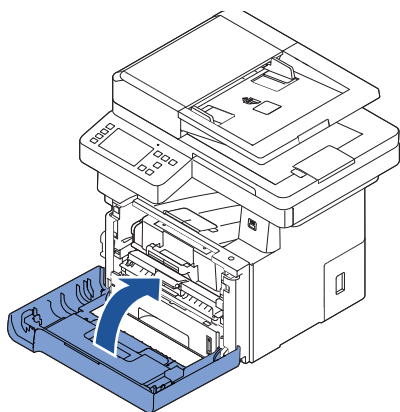

Carga de papel

Cargue un máximo de 250 hojas de papel normal de (80 g/m²) en la bandeja de papel.

-  **NOTA:** Ajuste el tipo y tamaño del papel después de cargarlo en la bandeja. Consulte "[Ajuste del tipo de papel](#)" y "[Ajuste del tamaño de papel](#)" para obtener información sobre el papel utilizado en la copia y el fax, o "[Ficha Papel](#)" para obtener información sobre la impresión en el ordenador.

Cargue el papel:

- 1 Extraiga la bandeja de papel de la impresora.

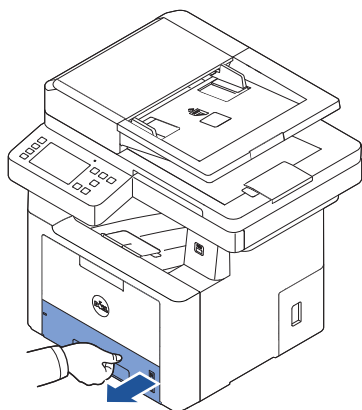

- 2 Si carga un papel más largo que el tamaño estándar (Letter o A4), como un papel Legal, presione el cierre de las guías para abrirlo y tire de la guía de longitud del papel deslizándola completamente para ampliar la bandeja de papel a la longitud máxima.

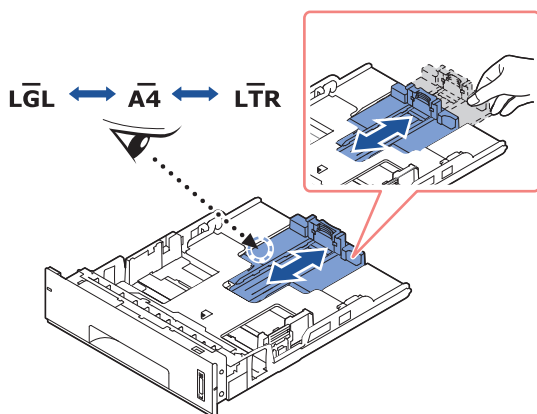

- 3** Deslice la guía de longitud del papel hasta que se apoye en el extremo de la pila de papel.

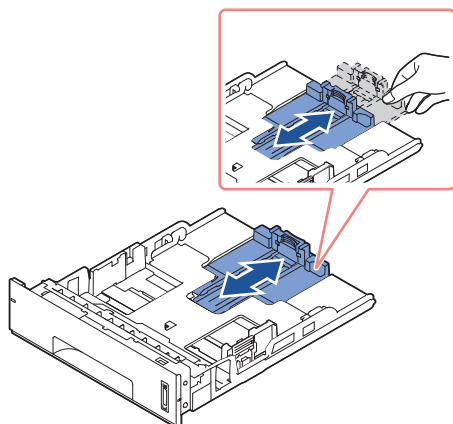

Para un papel más pequeño que el tamaño Carta, ajuste la guía de longitud posterior del panel para que toque ligeramente la pila de papel.

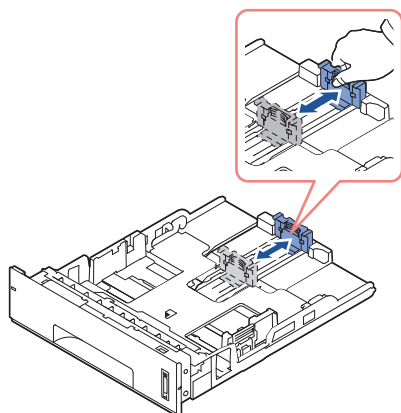

- 4** Apriete la guía de ancho del papel y desplácela hacia la pila de papel hasta que toque el borde de la pila de papel.

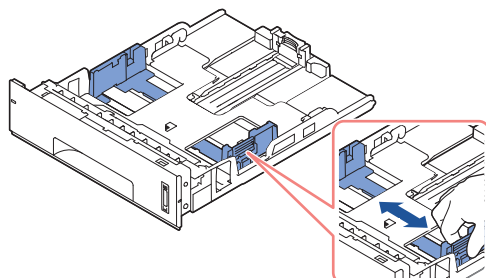

- 5 Flexione las hojas a ambos lados para que queden sueltas. No doble o arrugue el material de impresión. Alinee los extremos en una superficie plana.

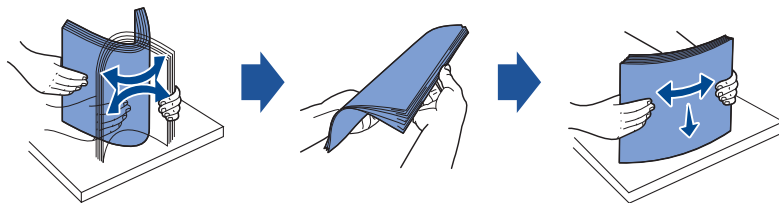

- 6 Introduzca la pila de papel en la bandeja de papel con la cara de impresión hacia abajo.

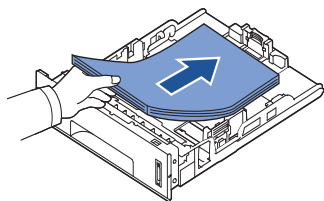

- 7 No supere la altura de pila máxima indicada con las marcas de límite de papel en las dos paredes interiores de la bandeja.

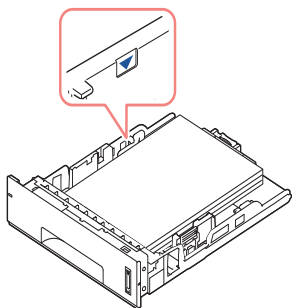

 **NOTA:** Si se sobrecarga la bandeja de papel, se pueden producir atascos de papel.

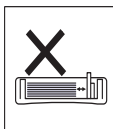
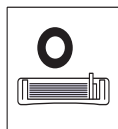

 **NOTA:** Un ajuste incorrecto de las guías de papel puede producir atascos de papel.

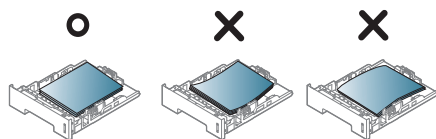

8 Coloque de nuevo la bandeja de papel en la impresora.

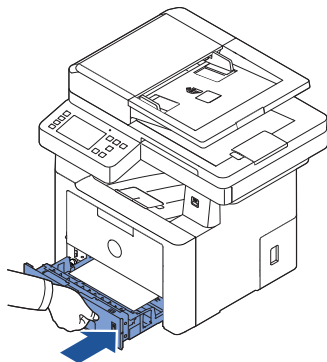

9 Ajuste el tipo y tamaño del papel. Para obtener información más detallada, consulte ["Ajuste del tipo de papel"](#) y ["Ajuste del tamaño de papel"](#).

Cómo establecer conexiones

Conexión de la línea telefónica

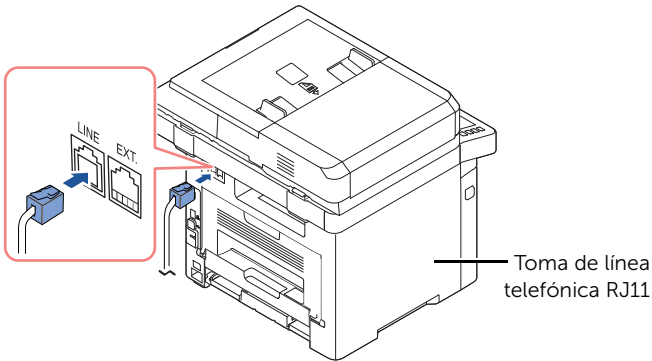

A la toma de

- 1 Conecte un extremo del cable de la línea telefónica a la toma de línea telefónica RJ11 (FAX) y el otro extremo a un conector de la pared activo.

Si desea conectar un teléfono o un contestador automático a la impresora, quite el conector de la toma de teléfono de extensión (EXT.) (☎) y conecte el teléfono o el contestador automático a la toma de teléfono de extensión (EXT.).

- 2 Configuración alternativa de fax conectado a la toma de la pared y un teléfono externo o contestador (TAD).

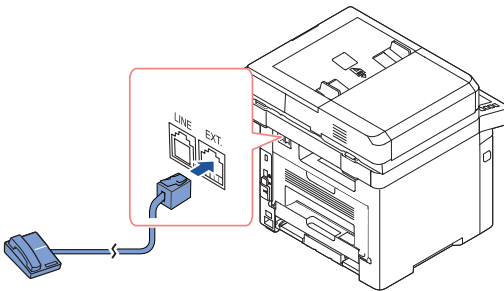

USA

Si se conecta un FAX con un contestador automático o un contestador (TAD):

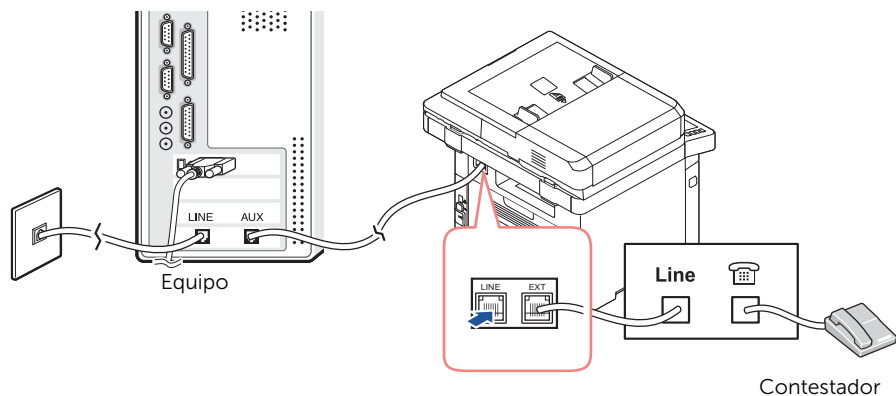

NOTA: Configure el número de tonos a un dígito superior al ajuste de "Uso de un contestador automático" para el contestador (TAD).

Si se conecta un FAX con un módem de ordenador:

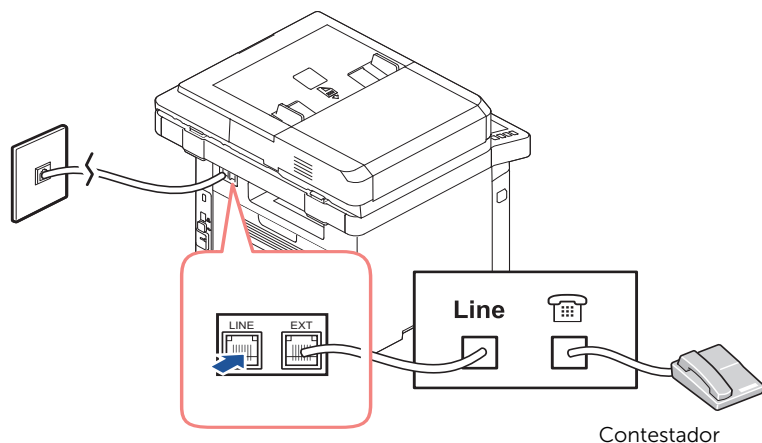

NOTA: Configure el número de tonos a un dígito superior al ajuste de "Uso de un contestador automático" para el contestador (TAD).

NOTA: Si desea obtener información adicional, consulte "Uso de un contestador automático" o "Uso de un módem".

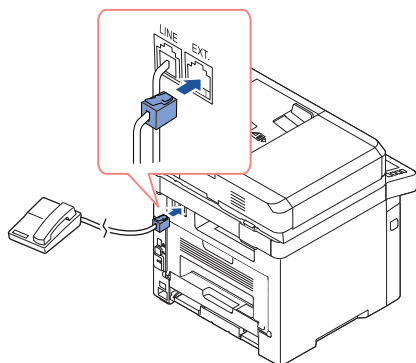

USA

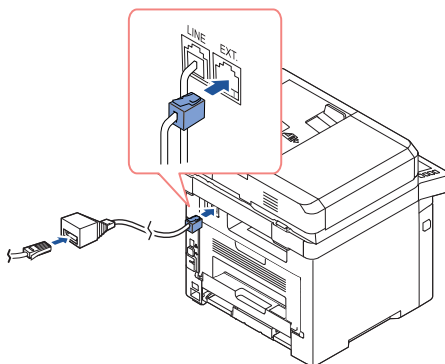

UK



NOTA: Adaptador telefónico no incluido para el Reino Unido. Le recomendamos que lo compre en una tienda de su localidad.

Si en su país se utiliza un sistema de comunicación telefónica en serie (como en Alemania, Suecia, Dinamarca, Austria, Bélgica, Italia, Francia y Suiza), conecte el teléfono o el contestador tal y como se indica en la siguiente ilustración.

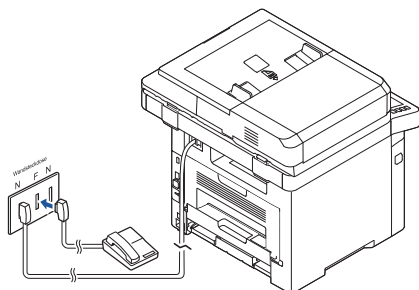

Deutschland

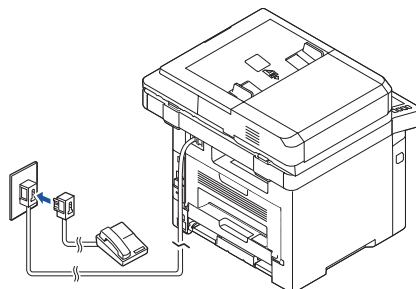



France

Conexión del cable de impresora

Conexión local de la impresora

Una impresora local hace referencia a una impresora conectada al ordenador mediante un cable USB. Si la impresora está conectada a una red en vez de a su ordenador, omita este paso y vaya a "[Conexión de la impresora a la red](#)".

 **NOTA:** Los cables USB se venden por separado. Contacte con Dell para adquirir un cable USB.

 **NOTA:** Para conectar la impresora al puerto USB del ordenador, es necesario contar con un cable USB certificado. Es necesario adquirir un cable compatible con USB 2.0 de aproximadamente 3 m de largo.

- 1 Asegúrese de que la impresora, el ordenador y cualquier otro dispositivo conectados estén apagados y desconectados.
- 2 Conecte un cable USB al puerto USB de la impresora.

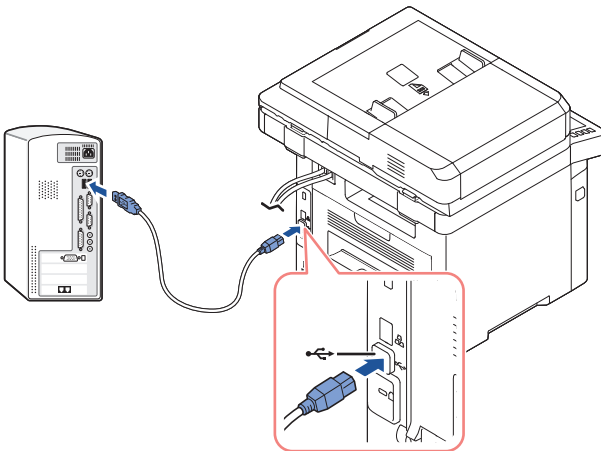

- 3 Conecte el otro extremo del cable a un puerto USB disponible en el ordenador, no al teclado USB.

Conexión de la impresora a la red

- 1 Asegúrese de que la impresora, el ordenador y cualquier otro dispositivo conectados estén apagados y desconectados.
- 2 Conecte un extremo de un cable de red de par trenzado no apantallado (UTP) estándar de categoría 5 a un concentrador de LAN y el otro extremo al puerto de red Ethernet en la parte posterior de la impresora. La impresora ajusta automáticamente la velocidad de red.

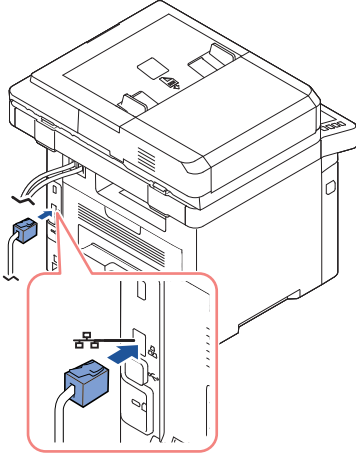

NOTA: Después de conectar la impresora, es necesario configurar los parámetros de red en el panel del operador. Consulte "[Configuración de los parámetros de red en el Panel de operación](#)".

Puesta en marcha de la impresora

⚠ PRECAUCIÓN: La zona de fusión en el interior de la parte trasera de la impresora se calienta al encender la impresora.

⚠ PRECAUCIÓN: Tenga cuidado de no quemarse al acceder a esta área.

⚠ PRECAUCIÓN: No desmonte la impresora cuando esté conectada. Si lo hiciera, podría sufrir una descarga eléctrica.



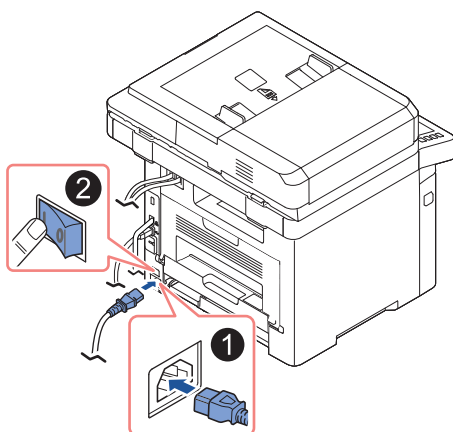

Para encender la impresora:

- 1 Conecte un extremo del cable de alimentación en el conector de alimentación de la parte trasera de la impresora y el otro extremo en una toma de tierra.
- 2 Pulse el interruptor de alimentación para encender la impresora. Aparece la pantalla de inicio indicando que la impresora está encendida.



✍ NOTA: Si se enciende la impresora por primera vez, se debe configurar el idioma, la fecha, la hora, el país y la secuencia de configuración del fax. Estas configuraciones también pueden ser necesarias después de la actualización del firmware o después de restablecer la impresora.

Configuración de la secuencia de arranque del fax

- 1 Configure el idioma. Consulte "[Cambio del idioma de la pantalla \(solo administrador\)](#)".
- 2 Seleccione el país. Consulte "[Selección del país \(solo administrador\)](#)".
- 3 Ajuste de la fecha y la hora. Consulte "[Configuración de fecha y hora \(solo administrador\)](#)".
- 4 Cuando aparezca la **ventana de confirmación de configuración de fax**, seleccione  o .
Si selecciona , la impresora restaura la configuración de fax predeterminada.
Si seleccionó **Comprobar** ():
 - a introduzca el ID del equipo. Consulte "[Configuración del ID de impresora](#)".
 - b Seleccione el modo de recepción y el número de tonos. Consulte "[Configuración del sistema de fax](#)".
 - c Pruebe la línea de fax. Consulte "[Prueba de la conexión de la línea de fax](#)".
- 5 La impresora volverá a la pantalla de inicio.

Uso del dispositivo de memoria USB

En este capítulo se explica cómo utilizar un dispositivo de memoria USB en la impresora.

Acerca de la memoria USB

Los dispositivos de memoria USB tienen distintas capacidades de memoria que proporcionan espacio suficiente para almacenar documentos, presentaciones, música y vídeos descargados, fotografías de alta resolución o cualquier otro archivo que desee almacenar o mover.

Puede realizar las siguientes funciones utilizando una memoria USB opcional:

- Digitalizar documentos y guardarlos en la memoria USB.
- Imprimir datos almacenados en una memoria USB.
- Restablecer los archivos de seguridad a la memoria de la impresora.
- Formatear la memoria USB.
- Comprobar el espacio disponible en la memoria.

Conexión de una llave de memoria USB

El puerto para memoria USB situado en la parte delantera de la impresora está diseñado para unidades de memoria USB V1.1 y USB V2.0. El equipo es compatible con dispositivos de memoria USB con formato de archivos FAT16/FAT32 y un tamaño de sector de 512 bytes.

Compruebe el sistema de archivos del dispositivo de memoria USB de su distribuidor.

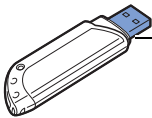

Utilice únicamente la llave de memoria USB de

Inserte una llave de memoria USB en el puerto de memoria USB en la parte delantera de la impresora.

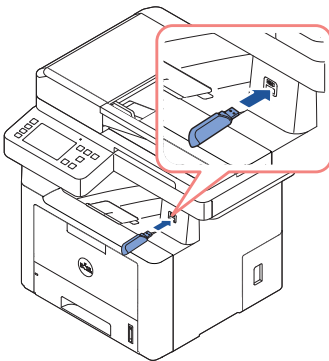

 **PRECAUCIÓN:** No extraiga la memoria USB mientras la impresora está en funcionamiento, escribiendo o leyendo la memoria USB. La garantía del dispositivo no cubre los daños causados por el mal uso por parte del usuario.

 **PRECAUCIÓN:** Si el dispositivo de memoria USB tiene determinadas funciones, como ajustes de seguridad y contraseña, es posible que la impresora no lo detecte automáticamente. Si desea obtener información detallada sobre estas funciones, consulte el Manual del usuario del dispositivo de memoria USB.

USB directo

- 1 Inserte un dispositivo de memoria USB en el puerto de memoria USB de la parte frontal de la impresora.

 **NOTA:** Inserte la llave de memoria USB cuando aparezca la ventana emergente.

Elemento	Descripción
Imprimir desde USB	Puede imprimir archivos directamente desde un dispositivo de memoria USB.
Escanear a USB	Tiene la posibilidad de escanear un documento y guardar la imagen escaneada en un dispositivo de memoria USB.
Admin. archivos	Se pueden eliminar los archivos de imagen almacenados en la unidad de memoria USB.
Tamaño de carpeta	Puede comprobar la cantidad de espacio disponible en la memoria para guardar documentos.
Importar	Es posible restaurar un archivo de copia de seguridad al equipo.
Exportar	Podrá realizar una copia de seguridad de los archivos de Datos de configuración y Agenda en la memoria USB.

Escanear a USB

1 Inserte un dispositivo de memoria USB en el puerto de memoria USB de la parte frontal de la impresora.

2 Cargue los documentos en el DADF con la cara de impresión hacia arriba.

O bien

Coloque un solo documento sobre el cristal de exposición con la cara de impresión hacia abajo.

Para obtener información detallada sobre la carga de documentos, consulte "[Cómo cargar un documento original](#)".

3 Pulse **Todas las aplicaciones** () → **Escanear a USB** en la pantalla de inicio.

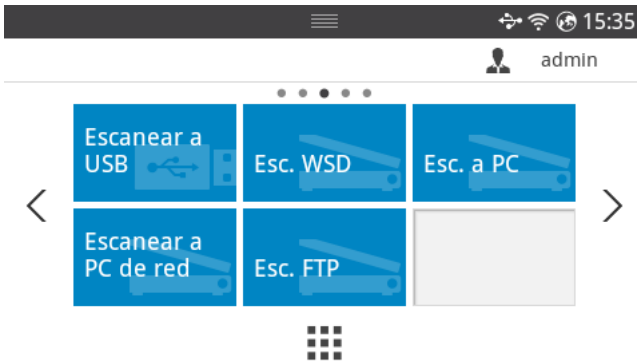

4 En caso de ser necesario, personalice los ajustes de escaneado, como son la resolución de escaneado, el color de escaneado, el formato de escaneado, el cifrado de PDF, doble cara, tamaño del original y tipo de original utilizando **Ajuste** () en la pantalla.

5 Pulse **Inicio** () en la pantalla.

La impresora empezará a digitalizar el documento y lo guardará en la memoria USB.

6 Una vez que haya finalizado la digitalización, podrá desconectar el dispositivo de memoria USB de la impresora.

Cambio de configuración de la función de escaneado

La tabla siguiente muestra las opciones que puede seleccionar.

Tipo original	Tamaño original	Resolución	Color	Formato	Doble cara
Texto Texto y fotografía, fotografía	DADF: Letter, A4, A5, JIS B5, Legal, Folio, Oficio, Executive Cristal de exposición: Letter, A4, A5, JIS B5, Executive, Statement	100, 200, 300, 600	Color, Gris, Monocromo	JPEG, BMP, TIFF, PDF, PDF independiente, TIFF de varias páginas, XPS, XPS de varias páginas	Desactivado, Margen corto, Margen largo

- 1 Pulse **Mi configuración** → **Conf. equipo** → **Ajuste predeterminado** → **Predeterminado escáner** → **Escanear a USB**
- 2 Haga clic en **Opciones** para ajustar la configuración de cada escaneado.
 - **Tipo original:** establece el tipo de original.
 - **Tamaño original:** establece el tamaño de la imagen.
 - **Resolución:** establece la resolución de la imagen.
 - **Color:** establece el modo de color. Si selecciona Mono en esta opción, no puede seleccionar JPEG en Formato escan., y viceversa.
 - **Formato:** puede seleccionar el formato de archivo antes de continuar con el trabajo de digitalización. Si selecciona **Mono** en **Formato escan.**, no seleccione **JPEG**. En función del tipo de digitalización seleccionado, esta opción podría no aparecer.
 - **Dúplex:** esta función se utiliza especialmente cuando los documentos originales que desea escanear son de doble cara.
 - **Pol. arch.:** puede seleccionar la política para generar el nombre del archivo antes de realizar el escaneado mediante USB. Si al escribir un nuevo nombre de archivo la memoria USB ya contiene ese mismo nombre, puede cambiarlo, sobrescribirlo o cancelarlo.
- 3 Pulse el icono de inicio () para volver a la pantalla de inicio.

Gestión de la memoria USB

Se pueden eliminar los archivos de imagen almacenados en la unidad de memoria USB.



Eliminación de un archivo de imagen

Para eliminar un archivo de imagen que digitalizó y guardó en la tarjeta de memoria USB.

- 1 Inserte la llave de memoria USB en el puerto de memoria USB de la impresora.



NOTA: Inserte la llave de memoria USB cuando aparezca la ventana emergente.

O bien

Pulse **Todas las aplicaciones** () → **USB** en la pantalla de inicio.

- 2 Pulse **Admin. archivos**.
- 3 Pulse la marca que aparece junto al archivo que desee eliminar.
- 4 Pulse **Aceptar** cuando aparezca la ventana de confirmación.
- 5 Pulse  para ir al menú superior.

Impresión desde un dispositivo de memoria USB

Puede imprimir archivos directamente desde un dispositivo de memoria USB.

El archivo es compatible con la opción Impresión directa.

- PRN: Solo son compatibles los archivos creados mediante el controlador proporcionado con la impresora.



NOTA: Si imprime archivos PRN creados en otro equipo, la impresión será diferente.

- TIFF
- JPEG: JPEG Línea base
- PDF: PDF 1.7 o una versión inferior.

- 1 Inserte la llave de memoria USB en el puerto de memoria USB de la impresora.



NOTA: Inserte la llave de memoria USB cuando aparezca la ventana emergente.

O bien

Pulse **Todas las aplicaciones** () → **USB** en la pantalla de inicio.

- 2 Pulse **Imprimir desde USB**.
- 3 Pulse las flechas arriba/abajo para seleccionar la carpeta o el archivo que desee.
- 4 Seleccione el número de copias que desea imprimir o introduzca el número.
- 5 Pulse **Inicio** (▶) en la pantalla.
Comienza la impresión.
- 6 Pulse **OK** cuando aparezca **Sí** si desea imprimir otro trabajo y repita el proceso desde el paso 2. Pulse la flecha izquierda/derecha para seleccionar **No** y pulse **OK**.
- 7 Pulse ↶ para ir al menú superior.

Visualizar el estado de la memoria USB

Puede comprobar la cantidad de espacio disponible en la memoria para escanear y guardar documentos.

- 1 Inserte la llave de memoria USB en el puerto de memoria USB de la impresora.



NOTA: Inserte la llave de memoria USB cuando aparezca la ventana emergente.

O bien

Pulse **Todas las aplicaciones** () → **USB** en la pantalla de inicio.

- 2 Pulse **Mostrar espacio**.
El espacio disponible en la memoria aparecerá en la pantalla.
- 3 Pulse ↶ para ir al menú superior.

Importar (solo administrador)

- 1 Inserte la memoria USB en la que ha guardado la copia de seguridad de los datos en el puerto de memoria USB.



NOTA: Inserte la llave de memoria USB cuando aparezca la ventana emergente.



O bien

Pulse **Todas las aplicaciones** () → **USB** en la pantalla de inicio.

- 2 Pulse **Importar**.
- 3 Seleccione **Datos de configuración, Agenda** y pulse **OK**.
- 4 Seleccione el archivo que desea restablecer y pulse **Aceptar**.

- 5 Pulse **OK** cuando aparezca **Sí** para restaurar el archivo de copia de seguridad en el dispositivo.
- 6 Pulse ↶ para ir al menú superior.







Exportar (solo administrador)

- 1 Inserte un dispositivo de memoria USB en el puerto de memoria USB de la parte frontal de la impresora.
 **NOTA:** Inserte la llave de memoria USB cuando aparezca la ventana emergente.
O bien
Pulse **Todas las aplicaciones** () → **USB** en la pantalla de inicio.
- 2 Pulse **Exportar**.
- 3 Seleccione **Datos de configuración, Agenda** y pulse **OK**.
- 4 Seleccione el archivo que desea restablecer y pulse **Aceptar**.
- 5 Pulse **OK** cuando aparezca **Sí** para restaurar el archivo de copia de seguridad en el dispositivo.
- 6 Pulse ↶ para ir al menú superior.

Configuración de la Agenda





Puede configurar la agenda para las direcciones de correo electrónico que utiliza habitualmente con el **Servicio web integrado** y luego puede introducir fácil y cómodamente las direcciones de correo electrónico escribiendo los números de ubicación asignados a las direcciones en la agenda.

Almacenamiento de direcciones individuales





- 1 Pulse **Mi configuración** → **Agenda** → **Agenda** en la pantalla de inicio.
- 2 Pulse el icono **Añadir** () .
- 3 Pulse **Nuevo individual**.
- 4 Introduzca el nombre, la dirección de correo electrónico y el número de teléfono en cada campo con el teclado emergente. A continuación, pulse las flechas izquierda/derecha para seleccionar el número de marcación rápida.
 **NOTA:** Marque el icono **Favorito** () en las direcciones que utilice con más frecuencia. Puede encontrarlas fácilmente en los resultados de búsqueda.
- 5 Pulse **Comprobar** () en la pantalla.
 **NOTA:** Pulse el icono de inicio () para volver a la pantalla de inicio.

Uso de los números de marcación rápida



Cuando se le solicita que introduzca un número de destino al enviar un fax, introduzca el número de marcación rápida en el que ha almacenado el número que desea.

-  **NOTA:** Para un número de marcación rápida de un dígito (0 – 9), mantenga pulsado el botón del dígito correspondiente en el teclado numérico durante más de dos segundos.
-  **NOTA:** Para un número de marcación rápida de dos o tres dígitos, pulse el botón del primer dígito (y del segundo, si corresponde), y mantenga pulsado el botón del último dígito durante más de dos segundos.
-  **NOTA:** Podrá imprimir la lista de la agenda seleccionando **Mi configuración** → **Agenda** → **Imprimir** → **Inicio** () en la pantalla de inicio.
o bien
Pulse **Mi configuración** → **Conf. equipo** → **Informes** → **Agenda** → **Inicio** () en la pantalla de inicio.



Almacenamiento de direcciones de grupo





- 1 Pulse **Mi configuración** → **Agenda** → **Agenda** en la pantalla de inicio.
- 2 Pulse el icono **Añadir** () .
- 3 Pulse **Nuevo grupo**.
- 4 Introduzca el nombre del grupo y, a continuación, pulse el icono **Agregar** () en la pantalla.
- 5 Seleccione en la lista la dirección de correo electrónico que desee.
- 6 Pulse **Comprobar** () en la pantalla.
- 7 Pulse el icono de inicio () para volver a la pantalla de inicio.

Edición de números de marcación por grupo

- 1 **Mi configuración** → **Agenda** → **Agenda** en la pantalla de inicio.
- 2 Seleccione el grupo que desee.
- 3 Puede editar el **Nombre del grupo** y añadir o eliminar miembros.
- 4 Pulse **Comprobar** () en la pantalla.
- 5 Pulse el icono de inicio () para volver a la pantalla de inicio.

Búsqueda de una entrada en la Agenda

Puede realizar la búsqueda utilizando **Buscar** () , **Categoría** () .

- 1 Pulse **Mi configuración** → **Agenda** → **Agenda** en la pantalla de inicio.
 - Pulse **Buscar** () en la pantalla: Escriba la dirección de correo electrónico, el número de teléfono o el nombre en el campo con el teclado emergente.
 - Pulse **Categoría** () en la pantalla y se mostrarán las direcciones utilizadas con frecuencia.
 - Pulse **Servidor** () en la pantalla de inicio, y se mostrarán las direcciones almacenadas en el servidor **LDAP**.
- 2 Pulse el icono de inicio () para volver a la pantalla de inicio.

Exportación de la agenda (solo administrador)

Puede editar la agenda exportada en formato de archivo CSV y enviarla al dispositivo exportándola desde el ordenador.

- 1 Acceda al **Servicio web integrado**. Consulte "[Servicio web integrado](#)".
- 2 Haga clic en **Agenda** → **Exportar** en la lista desplegable **tarea**.
- 3 Defina la opción deseada y haga clic en el botón **Exportar**.
Se guardará el archivo de la agenda en el ordenador.

- **BOM**: exporta la lista de direcciones con información BOM (Marca de orden de byte).
- **Cifrado**
 - **Sin cifrado**: exporta la lista de direcciones sin cifrado.
 - **Sin cifrado sin confidencial**: exporta la lista de direcciones sin cifrado y que no son confidenciales.
 - **Cifrado**: exporta la lista de direcciones cifradas.

Importación de la agenda (solo administrador)

Puede importar la agenda que está guardada en el dispositivo al ordenador en formato de archivo CSV utilizando **Servicio web integrado**.



- Los archivos CSV protegidos con contraseña o con seguridad mejorada no podrán editarse.
- El archivo CSV debe guardarse en el programa Notepad en UTF-8.
- No cambie la primera fila (nombre del modelo, versión, campo de título).
- Utilice la coma (,) como separador.
- Cuando importe en el dispositivo los datos de la agenda desde un ordenador, se eliminarán los datos de la agenda existente.
- Asegúrese de introducir datos válidos. Si introduce datos no válidos, podrían producirse errores inesperados. Consulte las siguientes reglas para introducir datos válidos.
 - **Marcación rápida**: debe introducir un nombre en cada dirección. No puede utilizar números duplicados. Solo se permiten números.
 - **Nombre de usuario**: este campo no es obligatorio. Puede introducir hasta 64 bytes en UTF-8. No se permiten los caracteres <, >, \.
 - **Fax**: este campo no es obligatorio. Puede introducir hasta 40 bytes utilizando números (0-9) y caracteres especiales (#, *, -).
 - **Email**: este campo no es obligatorio. Puede introducir hasta 128 bytes en formato de dirección de correo electrónico (p. ej.: impresora@dominio.com).

1 Acceda al **Servicio web integrado**. Consulte "[Servicio web integrado](#)".

2 Haga clic en **Agenda → Importar** en el área **tarea**.

3 Seleccione **Examinar** y seleccione el archivo almacenado.

4 Defina la opción deseada y haga clic en el botón **Importar**.

- **Descifrado**
 - **Sin descifrado**: importa la lista de direcciones sin descifrado.
 - **Sin descifrado sin confidencial**: importa la lista de direcciones sin descifrado y que no son confidenciales.
 - **Descifrado**: importa la lista de direcciones descifradas.

Impresión de la agenda

Puede consultar la lista de agenda de correo electrónico imprimiéndola en formato papel.

- 1 Pulse **Mi configuración** → **Agenda** → **Imprimir** en la pantalla de inicio.
- 2 Pulse **Inicio** (▶) en la pantalla.

La impresora empieza a imprimir.

Uso del menú Favorito (solo administrador)

Esta opción permite establecer en la pantalla de inicio aplicaciones que utiliza con frecuencia.

Creación del menú Favorito

- 1 Pulse **Mi configuración** → **Conf. equipo** → **Config. de correo** en la pantalla de inicio.
- 2 Pulse las flechas arriba/abajo para seleccionar el elemento de menú que desee.
- 3 En caso de ser necesario, pulse las flechas izquierda/derecha hasta que aparezca el elemento de submenú.
- 4 Introduzca la información necesaria o seleccione el estado deseado.
- 5 Pulse el icono de inicio () para volver a la pantalla de inicio.

Configuración del correo electrónico (solo administrador)

Para utilizar funciones de correo electrónico tales como Esc. a Email y Reenvío de fax a direcciones de correo electrónico, primero debe configurar los ajustes del servidor SMTP en la configuración de red. Consulte "[Configuración de la red \(solo administrador\)](#)" para obtener información sobre los parámetros de red.

Configuración del correo electrónico

- 1 Pulse **Mi configuración** → **Conf. equipo** → **Config. de correo** en la pantalla de inicio.
- 2 Pulse las flechas arriba/abajo para seleccionar el elemento de menú que desee.
- 3 En caso de ser necesario, pulse las flechas izquierda/derecha hasta que aparezca el elemento de submenú.
- 4 Introduzca la información necesaria o seleccione el estado deseado.
- 5 Pulse el icono de inicio () para volver a la pantalla de inicio.

Opciones disponibles para la configuración de la cuenta de correo electrónico

Opción	Descripción
Servidor SMTP^a	Puede configurar la impresora para acceder a un servidor SMTP para el correo saliente. <ul style="list-style-type: none">• Servidor SMTP: Le permite introducir la dirección IP o el nombre de host del servidor SMTP. Puede proporcionarse el dato en forma de notación decimal o como nombre de dominio. (por ejemplo, 111. 121. 211. 211 o smtp.xyz.com)• Tam máx correo: Le permite especificar el tamaño máximo de correo que puede enviarse.
Enviar a sí mismo	Puede definir si el correo electrónico saliente se enviará a su cuenta de correo electrónico.
Destinatario pred. Dirección	Permite definir la dirección de correo electrónico predeterminada que aparece en la pantalla (máx. 9).
Remite pred. Dirección	Permite definir la dirección de correo electrónico predeterminada que aparece en la pantalla (máx. 1).
Asunto predeterminado	Puede definir el asunto predeterminado en los mensajes de correo electrónico.

^a Si desea utilizar el nombre de host en el servidor SMTP, primero debe configurar el servidor DNS.

Descripción general de los menús

Funciones del menú de Dell™ B2375dfw/B2375dnf
Mono MFP

Impresión de la configuración de impresora y la
configuración del menú del panel de operaciones

Acceder a Google Drive

Digitalizar a SharePoint Online

Mis archivos

Mis formularios

Mi calendario

Conf. equipo

Funciones del menú de Dell™ B2375dfw/B2375dnf Mono MFP

El panel de control permite acceder a los diferentes menús para configurar el dispositivo o utilizar sus funciones. Para acceder a los menús, púselos en la pantalla.



NOTA: Algunos menús pueden no aparecer en la pantalla en función de las opciones o de la configuración.

Consulte la tabla siguiente:

Copiar	Escanear	Fax
Copiar	Escan. Email	Fax
Copia Eco	Digitalizar a PC	Marcación rápida de fax
Copia libro	Esc. a PC en red	Marcación por grupo de fax
Copia ID	Escan. a carpeta de red	Marcación manual
Copia de varias páginas	Escanear a FTP	
	Escanear a USB	
	Digitalización a un servidor de fax	
	Digitalizar a WSD	
	Correo electrónico y fax	

Acceder a Google Drive
Digitalizar a SharePoint Online:
Mis archivos

Mis formularios	
Mi calendario	
Mi configuración	
USB	
Imprimir desde Mis archivos	
Solución de problemas	
Conf. equipo	Conf. predeterminada Conf. papel Comportamiento de la bandeja Informes Config. Fax Conf. correo Config. Red Seguridad Perfil usuario Conf. inicial Conf. marcación rápida Restablecer opciones Restablecimiento fábrica Gestión de trabajos Sello Gestión aplicaciones

Impresión de la configuración de impresora y la configuración del menú del panel de operaciones



NOTA: Esto será útil para los usuarios al realizar operaciones en la configuración del panel de operaciones y el árbol al cambiar los valores predeterminados.

Impresión de la configuración de impresora

- 1 Pulse **Mi configuración** → **Conf. equipo** → **Informes** → **Config. impresora** en la pantalla de inicio.
- 2 Pulse **Inicio** (▶) en la pantalla.
- 3 Se imprimirá la página **Config. impresora**.

Impresión de la configuración del menú del panel de operaciones

- 1 Pulse **Mi configuración** → **Conf. equipo** → **Informes** → **Estruc. men. pan. OP** en la pantalla de inicio.
- 2 Pulse **Inicio** (▶) en la pantalla.
- 3 Se imprimirá la **Estruc. men. pan. OP**.

Acceder a Google Drive

Para poder utilizar esta función deberá disponer de una cuenta de Google registrada.

Acceder a Google Drive sigue la política de inicio de sesión de **Google**.

- 1 Pulse **Acceder a Google Drive** en la pantalla de inicio.

O bien

Pulse **Todas las aplicaciones** (☰) → **Acceder a Google Drive** desde la pantalla de inicio.

- 2 Introduzca los valores en los campos **Id. correo** y **Contraseña**.

Si desea iniciar sesión de forma automática, marque la opción **Recordarme**. Cuando aparezca el menú emergente, haga clic en **Sí**. Si desea iniciar sesión con otra cuenta de Google, pulse **Cerrar sesión** en la pantalla **Acceder a Google Drive** e inicie sesión de nuevo.

- 3 Pulse **Iniciar sesión** en la pantalla.
 - Icono **Volver** (↶): cierra **Acceder a Google Drive**.
 - **Buscar** (🔍): permite buscar archivos.
 - Botón **Favorito** (★): permite definir el elemento como Favorito. Consulte "[Uso del menú Favorito \(solo administrador\)](#)".
 - **Opciones**: permite definir las opciones.
 - **Vista previa**: muestra una vista previa.
 - **Cerrar sesión**: cierra la sesión de **Acceder a Google Drive**.



PRECAUCIÓN: Si no cierra sesión otras personas podrán utilizar su ID,

Escanear a Google Drive

- 1 Cargue los documentos en el DADF con la cara de impresión hacia arriba.
O bien
Coloque un solo documento sobre el cristal de exposición con la cara de impresión hacia abajo. Para obtener información detallada sobre la carga de documentos, consulte "[Cómo cargar un documento original](#)".
- 2 Pulse **Acceder a Google Drive** → **Escanear a Google Drive** en la pantalla de inicio.
O bien
Pulse **Todas las aplicaciones** (☰) **Acceder a Google Drive** → **Escanear a Google Drive** en la pantalla de inicio.
- 3 Seleccione la carpeta que desee.
En caso de ser necesario, personalice la configuración de escaneado, incluido los valores de **Resolución**, **Color**, **Formato**, **Tamaño original**, **Tipo original**, **Doble cara**, **Cifrado de PDF**, **Nombre de archivo**, **Conversión de archivo** y **Crear carpeta** pulsando **Ajuste** (⚙️) en la pantalla.
- 4 Pulse **Inicio** (▶) en la pantalla.

Imprimir desde Google Drive

- 1 Pulse **Acceder a Google Drive** → **Imprimir desde Google Drive** en la pantalla de inicio.
O bien
Pulse **Todas las aplicaciones** (☰) **Acceder a Google Drive** → **Imprimir desde Google Drive** en la pantalla de inicio.
En caso de ser necesario, personalice la configuración de impresión, con ajustes tales como **Número de copias**, **Ajuste aut.**, **Doble cara** y **Bandeja** pulsando **Opciones**.
- 2 Seleccione el archivo que desee imprimir.
- 3 Pulse **Inicio** (▶) en la pantalla.

Digitalizar a SharePoint Online

Es posible utilizar la opción **Digitalizar a SharePoint Online** del dispositivo. Para poder utilizar esta función deberá disponer de una cuenta de **Microsoft Office 365**. **Digitalizar a SharePoint Online** sigue la política de inicio de sesión de **Microsoft**.

- 1 Pulse **Digitalizar a SharePoint Online** en la pantalla de inicio.
O bien
Pulse **Todas las aplicaciones** () → **Digitalizar a SharePoint Online** en la pantalla de inicio.
- 2 Introduzca los valores de **URL**, **ID usuario** y **Contraseña**.
Si desea iniciar sesión de forma automática, marque la opción **Recordarme**. Cuando aparezca el menú emergente, haga clic en **Sí**. La próxima vez que acceda no tendrá que iniciar sesión. Si desea iniciar sesión con otra cuenta de **Microsoft Office 365**, pulse **Cerrar sesión** en la pantalla **Digitalizar a SharePoint Online** e inicie sesión de nuevo.
- 3 Pulse **Comprobar** () en la pantalla.
- 4 También podrá añadir la URL a la lista de **Digitalizar a SharePoint Online**. Desde **Servicio web integrado**, seleccione la ficha **Configuración** → **Configuración de la solución** → **Digitalizar a SharePoint Online** → **General**.
 - Icono **Volver** () : cierra **Digitalizar a SharePoint Online**.
 - **Buscar**: permite buscar archivos.
 - **Opciones**: permite definir las opciones.
 - **Vista previa**: muestra una vista previa.
 - **Cerrar sesión**: cierra la sesión de **Digitalizar a SharePoint Online**.

 **PRECAUCIÓN:** Si no cierra sesión otras personas podrán utilizar su ID,

Digitalizar a SharePoint® Online

- 1 Cargue los documentos en el DADF con la cara de impresión hacia arriba.
O bien
Coloque un solo documento sobre el cristal de exposición con la cara de impresión hacia abajo. Para obtener información detallada sobre la carga de documentos, consulte "[Cómo cargar un documento original](#)".
- 2 Pulse **Digitalizar a SharePoint® Online** en la pantalla de inicio.
O bien
Pulse **Todas las aplicaciones** () → **Digitalizar a SharePoint® Online** en la pantalla de inicio.

3 Seleccione la carpeta que desee.

En caso de ser necesario, personalice la configuración de escaneo, incluido los valores de **Resolución**, **Color**, **Formato**, **Tamaño original**, **Tipo original**, **Doble cara**, **Cifrado de PDF**, **Nombre de archivo**, **Conversión de archivo** y **Crear carpeta** pulsando **Ajuste** () en la pantalla.

4 Pulse **Inicio** () en la pantalla.

Mis archivos

Esta función le permite utilizar la memoria del dispositivo como si fuera **Mis archivos**. La ventaja que tiene utilizar esta función es que puede utilizar cómodamente la carpeta compartida a través de la ventana de su ordenador.

Creación de Mis archivos

- 1 Abra el Explorador de Windows en el ordenador.
- 2 Introduzca la dirección IP de la impresora `\\[dirección ip]` (ejemplo: `\\169.254.133.42`) en el campo de direcciones y pulse la tecla Intro o haga clic en **Ir**.

Uso de Mis archivos

Puede utilizar **Mis archivos** exactamente de la misma forma en la que utiliza el ordenador convencional. Cree, edite y elimine la carpeta o el archivo como si fuera una carpeta normal de Windows. También puede almacenar los datos escaneados directamente en **Mis archivos**. Puede imprimir directamente los archivos almacenados en **Mis archivos**. Puede imprimir archivos TIFF, PDF, JPEG, PRN, PDF y PCL.

- Pulse **Mis archivos** en la pantalla principal.

O bien

Pulse **Todas las aplicaciones** () **Mis archivos** en la pantalla de inicio.

- a Escanear a Mis archivos:** escanea y guarda en **Mis archivos**.
- b Imprimir desde Mis archivos:** imprime los archivos en **Mis archivos**.
- c Admin. archivos:** crea carpetas, elimina carpetas y archivos.
- d Tamaño de carpeta:** muestra información del disco duro.



NOTA: Los archivos almacenados en Mis archivos no se cifran y pueden acceder a ellos todos los usuarios.

Mis formularios

Esta función le permite utilizar el escaneado en **Mis archivos**, **Carpeta de red**, **FTP** e imprimir desde **Mis archivos**, Ubicación de red (**HTTP**, **HTTPS**, **Carpeta de red**, **FTP**) y también gestionar **Mis archivos**.

Escaneado de un formulario

- 1 Cargue los documentos en el DADF con la cara de impresión hacia arriba.

O bien

Coloque un solo documento sobre el cristal de exposición con la cara de impresión hacia abajo. Para obtener información detallada sobre la carga de documentos, consulte "[Cómo cargar un documento original](#)".

- 2 Pulse **Mi configuración** → **Escanear un formulario** en la pantalla principal.



O bien

Pulse **Todas las aplicaciones** () → **Mis formularios** → **Escanear un formulario** en la pantalla de inicio.

- 3 Seleccione la carpeta que desee.

- **Mis archivos**: escanea a **Mis archivos**.
- **Carpeta de red**: escanea a **Carpeta de red**.
- **FTP**: escanea a **FTP**.

En caso de ser necesario, personalice la configuración de escaneado, incluidos los valores de **Resolución**, **Color**, **Formato**, **Tamaño original**, **Tipo original**, **Doble cara**, **Cifrado de PDF**, **Nombre de archivo** y **Sobrescribir** pulsando **Ajuste** () en la pantalla.

- **Buscar** (): busca archivos y carpetas.
- **Añadir marcador** (): permite añadir un marcador.
- **Vista previa** (): permite obtener la vista previa de un documento.

- 4 Pulse **Inicio** () en la pantalla.

Examinar para imprimir

Examinar desde Mis archivos



Puede imprimir los documentos almacenados en **Mis archivos**.

- 1 Pulse **Mis formularios** → **Examinar para imprimir** → **Examinar desde Mis archivos** desde la pantalla de inicio.

O bien

Pulse **Todas las aplicaciones** () → **Mis formularios** → **Examinar para imprimir** → **Examinar desde Mis archivos** en la pantalla de inicio.

En caso de ser necesario, imprima la configuración, con ajustes tales como **Número de copias**, **Ajuste aut.**, **Doble cara** y **Bandeja** pulsando **Ajuste** () en la pantalla.

- **Buscar** (): permite buscar archivos y carpetas.
- **Añadir marcador** (): permite añadir un marcador.
- **Vista previa** (): permite obtener la vista previa de un documento.

2 Seleccione el archivo que desee imprimir.

Pulse **Inicio** () en la pantalla.

Imprimir desde ubicación de red



Es posible imprimir desde una ubicación de red (**HTTP**, **HTTPs**, **Carpeta de red**, **FTP**).

1 Pulse **Mis formularios** → **Examinar para imprimir** → **Seleccionar de ubicación de red** desde la pantalla de inicio.

O bien

Pulse **Todas las aplicaciones** () → **Mis formularios** → **Examinar para imprimir** → **Seleccionar de ubicación de red** en la pantalla de inicio.

En caso de ser necesario, imprima la configuración, con ajustes tales como **Número de copias**, **Ajuste aut.**, **Doble cara** y **Bandeja** pulsando **Ajuste** () en la pantalla.

- **Añadir marcador** (): permite añadir un marcador.
- **Guardar** (): guarda los formularios.
- **Vista previa** (): permite obtener la vista previa de un documento (solo en formato JPEG).

2 Seleccione **Tipo** e introduzca la **Ruta de acceso**.

- **Tipo**: permite elegir el protocolo (admite la función de navegación solo en FTP).
- **Ruta de acceso**: introduzca la ruta de acceso de la ubicación de red.

Pulse **Inicio** () en la pantalla.

Gestión de Mis archivos



Es posible buscar, añadir y eliminar los archivos y carpetas de **Mis archivos**.

1 Pulse **Mis formularios** → **Gestionar mis archivos** en la pantalla de inicio.

O bien

Pulse **Todas las aplicaciones** () → **Mis formularios** → **Gestionar mis archivos** en la pantalla de inicio.

2 Es posible añadir carpetas y eliminar tanto archivos como carpetas.

- **Añadir carpeta** (): añada una carpeta.
- **Eliminar** (): elimina archivos y carpetas.

Mi calendario

Para poder utilizar esta función deberá disponer de una cuenta de Google Calendar™. **Mi calendario** sigue la política de inicio de sesión de **Google**.

- 1 Pulse **Mi calendario** en la pantalla de inicio.



O bien

Pulse **Todas las aplicaciones** () → **Mi calendario** en la pantalla de inicio.

- 2 Introduzca el valor de **Correo electrónico** y **contraseña** y pulse **Iniciar sesión** en la pantalla.

Si desea iniciar sesión de forma automática, marque la opción **Recordarme**. Cuando aparezca el menú emergente, haga clic en **Sí**. La próxima vez que acceda no tendrá que iniciar sesión. Si desea iniciar sesión con otra cuenta de Google, pulse **Iniciar/cerrar sesión** () en el panel de control de **Mi calendario** e inicie sesión de nuevo.

- 3 En caso de ser necesario, personalice la configuración de impresión, incluido **Número de copias**, **Bandeja** pulsando **Opciones** () en la pantalla.

- Botón **Favorito** (): permite definir el elemento como Favorito. Consulte "[Uso del menú Favorito \(solo administrador\)](#)"
- **Cerrar sesión**: cierra la sesión de **Mi calendario**.
- Icono **Volver** (): cierra **Mi calendario**.
- **Opciones**: permite definir las opciones.
- Icono **Inicio** (): imprime el rango de calendario seleccionado.



PRECAUCIÓN: Si no cierra sesión otras personas podrán utilizar su ID, Si no cierra sesión otras personas podrán utilizar su ID,

- 4 Seleccione el calendario que desee.

Pulse **Inicio** () en la pantalla.

Conf. equipo

Configuración del ID del equipo (solo administrador)

Puede ajustar el ID del dispositivo y el número de fax que se imprimirán en la parte superior de cada página. Si ha instalado el kit de fax multilinea, debe seleccionar primero una línea. Siga los pasos indicados a continuación:

- 1 Pulse **Mi configuración** → **Conf. equipo** → **Conf. inicial** → **ID del equipo y número de fax** en la pantalla de inicio.
- 2 Escriba el **Fax** y el **ID** con el teclado que se muestra en pantalla. Consulte "[Descripción general del teclado](#)" para obtener más información sobre el uso del teclado.
- 3 Pulse **OK** y, a continuación, el icono de inicio () para volver a la pantalla de inicio.

Cambio del idioma de la pantalla (solo administrador)

Para cambiar el idioma visualizado en el panel de operación, siga estos pasos:

- 1 Pulse **Mi configuración** → **Conf. equipo** → **Conf. inicial** → **Idioma** en la pantalla de inicio.
- 2 Pulse el idioma que desee.
- 3 Pulse el icono de inicio () para volver a la pantalla de inicio.

Selección del país (solo administrador)

Para cambiar el país que aparece en el panel de operación, siga estos pasos:

- 1 Pulse **Mi configuración** → **Conf. equipo** → **Conf. inicial** → **Seleccionar país** en la pantalla de inicio.
- 2 Pulse el país que desee.
- 3 Pulse el icono de inicio () para volver a la pantalla de inicio.

Ajuste del horario de verano (solo administrador)

Si su país cambia la hora al horario de verano cada año, utilice este procedimiento para cambiar automáticamente del horario normal al de verano y viceversa.

- 1 Pulse **Mi configuración** → **Conf. equipo** → **Conf. inicial** → **Ahorro de luz solar** en la pantalla de inicio.
- 2 Pulse las flechas izquierda/derecha para seleccionar **Manual**.
- 3 Seleccione los valores de **Fecha inicio**, **Hora inicio**, **Fecha fin** y **Hora fin** con las flechas arriba/abajo.
- 4 Si selecciona **Sí**, el sistema se reiniciará inmediatamente.

Modo de ahorro de energía (solo administrador)

Si su país cambia la hora al horario de verano cada año, utilice este procedimiento para cambiar automáticamente del horario normal al de verano y viceversa.

- 1 Pulse **Mi configuración** → **Conf. equipo** → **Conf. inicial** → **Ahorro energía** en la pantalla de inicio.
- 2 Pulse las flecha izquierda/derecha para seleccionar la configuración de hora que desee.
- 3 Pulse el icono de inicio () para volver a la pantalla de inicio.



NOTA: El rango de ajuste disponible oscila entre 1 minuto y 120 minutos, y también puede acceder a este modo desde el Servicio web integrado (**Config. impresora** → **Config. impresión** → **Menú configuración** y seleccionar **Ahorro energía impresión**).

Configuración de fecha y hora (solo administrador)

La fecha y la hora se imprimen en todos los faxes.



NOTA: Puede ser necesario volver a ajustar la hora y la fecha correctas si se produce un error de alimentación en la impresora.

Para ajustar la fecha y la hora:

- 1 Pulse **Mi configuración** → **Conf. equipo** → **Conf. inicial** → **Fecha y hora** en la pantalla de inicio.
- 2 Introduzca la fecha y la hora con las flechas arriba/abajo.
Día= 01-31
Mes= 01-12
Año = 2000 - 2036
Hora = 01 - 12 (modo de 12 horas)
00-23 (modo de 24 horas)
Minuto= 00 ~ 59
- 3 Pulse el icono de inicio () para volver a la pantalla de inicio.



Configuración del modo del reloj (solo administrador)

Para configurar el modo de reloj:

- 1 Pulse **Mi configuración** → **Conf. equipo** → **Conf. inicial** → **Modo reloj** en la pantalla de inicio.
- 2 Pulse las flechas izquierda/derecha para seleccionar la opción que desee.
Hora = 01 - 12 (modo de 12 horas)
00-23 (modo de 24 horas)
- 3 Pulse el icono de inicio () para volver a la pantalla de inicio.



Configuración del sonido/volumen (solo administrador)

Puede configurar el volumen para sonidos de teclas, sonidos de alarmas y el sonido que se produce durante una tarea de fax.

- 1 Pulse **Mi configuración** → **Conf. equipo** → **Conf. inicial** → **Sonido/volumen** en la pantalla de inicio.
- 2 Pulse la opción que desee.
 - **Sonido teclas**: permite definir el volumen del sonido de tecla que se emite al pulsar el botón. Podrá seleccionar **Silencio**, 1 (bajo), 2 (medio) y 3 (alto)
 - **Sonido alarma**: permite definir el volumen del sonido de alarma. Podrá seleccionar **Silencio**, 1 (bajo), 2 (medio) y 3 (alto)
 - **Sonido fax**
 - **Volumen del altavoz** (solo en comunicaciones): puede seleccionar **Silencio** o una opción de 1 (bajo) a 7 (alto). Sonidos de la línea telefónica que se emiten por el altavoz, como el tono de marcación o el tono de fax. Con esta opción en Com. que significa "Común", el altavoz está encendido hasta que responde el contestador remoto.
 - **Volumen de timbre**: ajusta el volumen del timbre. Para el volumen del timbre puede seleccionar entre **Silencio** y de 1 (bajo) a 7 (alto).
 - **Vol. tono llamado**: ajusta el volumen del tono de marcado. Para el volumen del tono de marcado puede seleccionar entre **Silencio** y de 1 (bajo) a 7 (alto).
- 3 Pulse **Comprobar** () y, a continuación, el icono de inicio () para volver a la pantalla de inicio.

Configuración de la opción de tiempo de espera (solo administrador)

Puede especificar el tiempo durante el cual la impresora esperará antes de restaurar la configuración de copia o fax predeterminados, si no inicia el proceso de copia o fax tras modificar los ajustes en el panel de operaciones.

- 1 Pulse **Mi configuración** → **Conf. equipo** → **Conf. inicial** → **Tiempo de espera** en la pantalla de inicio.
- 2 Pulse las flecha izquierda/derecha para seleccionar activado o desactivado.
- 3 Introduzca el valor de tiempo de espera con las flechas arriba o abajo, o realice la introducción de forma directa utilizando el teclado emergente.
- 4 Pulse **Comprobar** () y, a continuación, el icono de inicio () para volver a la pantalla de inicio.

Configuración del modo de ahorro de tóner (solo administrador)

El modo de ahorro de tóner permite que la impresora utilice una cantidad menor de tóner al imprimir cada página. Al activar este modo, aumenta la vida útil del cartucho de tóner más de lo que cabe esperar con el modo normal, pero disminuye la calidad de impresión.

- 1 Pulse **Mi configuración** → **Conf. equipo** → **Conf. inicial** → **Ahorro tóner** en la pantalla de inicio.
- 2 Pulse las flechas izquierda/derecha para seleccionar **Activado**.
- 3 Pulse el icono de inicio () para volver a la pantalla de inicio.

Configuración del tiempo de alerta de estado de tóner (solo administrador)

Puede personalizar el nivel para avisar de la falta de tóner o de tóner casi vacío. Si la cantidad actual del tóner baja del nivel configurado, la impresora mostrará un mensaje de advertencia en el panel de operación.

- 1 Pulse **Mi configuración** → **Conf. equipo** → **Conf. inicial** → **Alerta estado tóner** en la pantalla de inicio.
- 2 Pulse la opción que desee.
- 3 Pulse las flechas izquierda/derecha para seleccionar la opción en **Nivel advertencia y Alerta en panel**.
- 4 Pulse el icono de inicio () para volver a la pantalla de inicio.

Ignorar páginas en blanco (solo administrador)

La impresora detecta los datos de impresión del equipo si una página está vacía o no incluye ningún dato. Para omitir las páginas en blanco al imprimir el documento, siga estos pasos:

- 1 Pulse **Mi configuración** → **Conf. equipo** → **Conf. inicial** → **Imprimir páginas en blanco** en la pantalla de inicio.
- 2 Pulse las flechas izquierda/derecha para seleccionar **Activado**.
- 3 Pulse el icono de inicio () para volver a la pantalla de inicio.

Ignorar el mensaje de tóner bajo (solo para fax) (solo administrador)

Cuando el cartucho de tóner está a punto de agotarse, la impresora muestra el mensaje de tóner vacío y sigue imprimiendo, a excepción de los faxes entrantes. En ese caso, los faxes entrantes se guardarán en la memoria. Sin embargo, es posible configurar el equipo para que imprima los faxes entrantes, aunque la calidad de impresión no será óptima.

- 1 Pulse **Mi configuración** → **Conf. equipo** → **Conf. inicial** → **Permitir tóner bajo** en la pantalla de inicio.
- 2 Pulse las flechas izquierda/derecha para seleccionar **Activado**.
- 3 Pulse el icono de inicio () para volver a la pantalla de inicio.







Configuración del idioma (solo administrador)

Establece el idioma del texto que aparece en la pantalla del panel de control.

- 1 Pulse **Mi configuración** → **Conf. equipo** → **Conf. inicial** → **Idioma** en la pantalla de inicio.
O bien:
Pulse **Mi configuración** → **Idioma** en la pantalla de inicio.
- 2 Seleccione el idioma que desee.
- 3 Pulse ↶ y el icono de inicio () para volver a la pantalla de inicio.

Configuración de la marcación rápida (solo administrador)

Establezca los números de marcación rápida.

- 1 Pulse **Mi configuración** → **Conf. equipo** → **Config. marcación rápida** en la pantalla de inicio.
O bien:
Mantenga pulsado el botón **Marcación rápida 1** () o **Marcación rápida 2** () del panel de control durante menos de 2 segundos.
- 2 Seleccione el número que desee.
- 3 Elija la opción correspondiente.
 - Añadir () número de marcación rápida 1: almacenado en marcación rápida 1.
 - Añadir () número de marcación rápida 2: almacenado en marcación rápida 2.
 - Eliminar () número de marcación rápida: eliminar el número de marcación rápida.
- 4 Pulse ↶ y el icono de inicio () para volver a la pantalla de inicio.

Configuración de la sobrescritura de medios (solo administrador)



Puede seleccionar el método para sobrescribir la memoria no volátil segura (disco duro).

- 1 Pulse **Mi configuración** → **Conf. equipo** → **Conf. inicial** → **Sobresc. soporte** en la pantalla de inicio.
- 2 Seleccione la opción que desee.
 - **DoD 5220.28M**: permite sobrescribir la memoria tres veces. Al sobrescribir tres veces, se utilizan patrones 0x35, 0xCA, 0x97 para sobrescribir el contenido del disco. Este método de sobrescritura del disco se especifica mediante US DoD.
 - **ACSI 33 australiano**: permite sobrescribir la memoria cinco veces. Al sobrescribir cinco veces, se utilizan el carácter "C" y sus complementos alternativamente para sobrescribir el disco. Después de la segunda vez, hay una validación obligatoria. Para la quinta vez, se utilizan datos aleatorios.
 - **VSITR alemán**: permite sobrescribir la memoria siete veces. Al sobrescribir seis veces, se utilizan 0x00 y 0xff alternos para sobrescribir el disco, y la séptima vez, se escribe el disco con 0xAA.
 - **Personalizado**: permite determinar el número de veces que se sobrescribe la memoria. El disco duro se sobrescribirá tantas veces como seleccione.
- 3 Pulse **Inicio** (▶) en la pantalla.

Si selecciona Sí, se eliminarán todos los trabajos y el sistema se reiniciará de forma inmediata.

Cambio de la contraseña de administración (solo administrador)

Permite cambiar la contraseña de administrador.

- 1 Pulse **Mi configuración** → **Conf. equipo** → **Conf. inicial** → **Cambiar contraseña admin.** en la pantalla de inicio.
- 2 Introduzca la nueva contraseña y la contraseña de confirmación.
Pulse **Comprobar** () y, a continuación, el icono de inicio () para volver a la pantalla de inicio.

Configuración de la seguridad (solo administrador)

Autenticación

Esta función permite seleccionar el método de autenticación de los usuarios.

- 1 Pulse **Mi configuración** → **Conf. equipo** → **Seguridad** → **Autenticación** en la pantalla de inicio.
- 2 Seleccione el **Modo**.

- **Modo del dispositivo:** permite activar la autenticación del dispositivo. La autenticación del dispositivo solicita que un usuario inicie la sesión antes de poder utilizar el dispositivo. Los usuarios no pueden utilizar ninguna aplicación sin iniciar la sesión.
- **Modo de aplicación:** permite activar la autenticación de aplicaciones. Un administrador puede seleccionar las aplicaciones que requieran que el usuario inicie la sesión para utilizarlas. Los usuarios no podrán usar las aplicaciones seleccionadas sin iniciar sesión. Pulse Modo de aplicación para habilitar la autenticación.
- **Modo básico:** permite activar la autenticación básica. Se pide a los usuarios que inicien la sesión si seleccionan opciones que solo están disponibles para los administradores.

3 Seleccione el **Método**.

- **Autenticación local:** Ejecuta el proceso de autenticación en función de la información de usuario almacenada en el disco duro del dispositivo.
- **Autenticación Kerberos:** Ejecuta el proceso de autenticación basándose en la información almacenada en el servidor kerberos.
- **Autenticación SMB:** Ejecuta el proceso de autenticación basándose en la información almacenada en el servidor smb.
- **Autenticación LDAP:** Ejecuta el proceso de autenticación basándose en la información almacenada en el servidor LDAP.
- **Solo cuenta estándar:** Permite a los usuarios iniciar sesión introduciendo Id. y contraseña.

4 Pulse ↶ y el icono de inicio (🏠) para volver a la pantalla de inicio.

Cuenta

Puede establecer límites de uso para cada usuario para utilizar cada función si se escoge el método de contabilidad Estándar.

- 1 Pulse **Mi configuración** → **Conf. equipo** → **Seguridad** → **Cuenta** en la pantalla de inicio.
- 2 Seleccione la opción de cuenta adecuada.
 - **Sin cuenta:** seleccione no emplear esta función.
 - **Cuenta estándar:** seleccione utilizar el método de contabilidad de trabajos instalado.
- 3 Pulse ↶ y el icono de inicio (🏠) para volver a la pantalla de inicio.

Configuración del ajuste de altitud (solo administrador)

Puede seleccionar la altitud del lugar donde esté ubicado el dispositivo. La calidad de impresión se ve afectada por la presión atmosférica, la cual está determinada por la altitud a la que se encuentra el dispositivo con respecto al nivel del mar. Por tanto, es muy importante configurar la altitud correcta.

- 1 Pulse **Mi configuración** → **Conf. equipo** → **Conf. inicial** → **Ajuste altitud** en la pantalla de inicio.
- 2 Pulse las flechas izquierda/derecha para seleccionar la altitud a la que se encuentra el equipo.

Pulse ↶ y el icono de inicio (🏠) para volver a la pantalla de inicio.

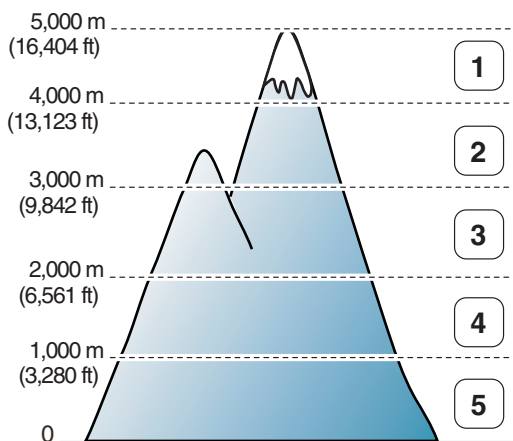

- 1 **Alto 4**
- 2 **Alto 3**
- 3 **Alto 2**
- 4 **Alto 1**
- 5 **Normal**

Comprobación de la versión del firmware (solo administrador)

Puede comprobar la versión del firmware utilizada en el dispositivo.

- 1 Pulse **Mi configuración** → **Conf. equipo** → **Conf. inicial** → **Versión de firmware** en la pantalla de inicio.
- 2 Puede comprobar la versión del firmware utilizada en el dispositivo.

Informes

Están disponibles los siguientes informes:

Informe Config. impresora

Esta lista muestra el estado de las opciones que el usuario puede seleccionar. Puede imprimir esta lista para confirmar las modificaciones que ha realizado a las distintas opciones.

Informe Estruct. men. pan. OP

Este informe muestra la información sobre el menú de la lista de funciones.

Informe Agenda

Este informe muestra información sobre la lista de la Agenda.

Informe Fax saliente

Este informe muestra información sobre los faxes que ha enviado recientemente.

Informe Fax entrante

Este informe muestra información sobre los faxes que ha recibido recientemente.

Informe Trabajos programados

Esta lista muestra los documentos guardados para las tareas de fax retardado o de ahorro de tarifa telefónica. La lista indica la hora de inicio y el tipo de operación.

Informe Msj. confirm

Este informe muestra el número de fax, el número de páginas, el tiempo transcurrido de la operación, el modo de comunicación y los resultados de la comunicación.

Informe Fax no des

Esta lista muestra hasta 10 números de fax especificados como "números de fax no deseados" mediante el menú Conf. fx no des; consulte "[Uso de los ajustes de fax avanzados](#)". Cuando la función Conf. fax no des. está activada, se bloquearán los faxes provenientes de esos números.

Esta función reconoce los 6 últimos dígitos del número de fax definido como ID de la máquina remota.

Informe Página demo

Imprime una página de demostración para garantizar que la impresora está funcionando correctamente.

Informe Lista fuentes PCL o Lista fuentes PS

Este informe muestra las Fuentes PCL o PS.

Informe Configuración de red

Este informe muestra el estado de las opciones de red. Puede imprimir esta lista para confirmar las modificaciones que ha realizado a las distintas opciones.

Informe Correo enviado

Este informe muestra información sobre los correos electrónicos que envió recientemente.

Impresión de un informe

- 1 Pulse **Mi configuración** → **Conf. equipo** en la pantalla principal.
- 2 Seleccione **Informes**.
- 3 Seleccione los informes que desee y pulse **Inicio** (▶) en la pantalla.
 - **Configuración impr.:** lista de la configuración de la impresora
 - **Configuración de red:** lista de configuración de red
 - **Agenda:** lista individual/grupo
 - **Fax saliente:** informe de fax enviado
 - **Fax entrante:** informe de fax recibido
 - **Trab. programados:** información de trabajos programados
 - **Mensaje confirmac.:** confirmación de mensaje
 - **Lista fax basura:** lista de números de fax no deseados
 - **Correo enviado:** informe de correo enviado
 - **Estruc. men. pan. OP:** lista del árbol de menús
 - **Pág. demo:** página de demostración
 - **Fuentes PCL:** fuentes PCL
 - **Lista fuentes PS:** lista fuentes PS



Se imprimirá la información seleccionada.

Configuración de la gestión de aplicaciones (solo administrador)

Es posible añadir, eliminar, habilitar y deshabilitar aplicaciones, pero no es posible añadir ni eliminar funciones de OOB.

Agregar una aplicación

Le permite añadir aplicaciones.

- 1 Pulse **Mi configuración** → **Conf. equipo** → **Gestión de aplicaciones**
- 2 Haga clic en el icono **Instalar** ().
- 3 Busque el archivo de la aplicación introduciendo la URL en **Entrada manual (URL)** o con la **unidad de memoria USB**.
- 4 Pulse **Inicio** () en la pantalla.

Eliminar una aplicación

Le permite eliminar aplicaciones.

- 1 Pulse **Mi configuración** → **Conf. equipo** → **Gestión de aplicaciones**
- 2 Seleccione la aplicación que desee.
- 3 Haga clic en el icono **Desinstalar** ().
- 4 Pulse **Sí**.

Desactivar una aplicación

Puede activar o desactivar las aplicaciones.

- 1 Pulse **Mi configuración** → **Conf. equipo** → **Gestión de aplicaciones**
- 2 Seleccione la aplicación.
- 3 Haga clic en el botón **Activada**, y cambiará a **Desactivada**.
- 4 Pulse el icono de inicio () para volver a la pantalla de inicio.

Confirmar información de la aplicación

Es posible consultar la información detallada de cada aplicación.

- 1 Pulse **Mi configuración** → **Conf. equipo** → **Gestión de aplicaciones**
- 2 Seleccione la aplicación.
- 3 Haga clic en el icono **Detalle** ().

Restablecimiento de fábrica (solo administrador)

Borra todos los datos almacenados en la memoria y restablece todos los ajustes a los valores predeterminados.

- 1 Pulse **Mi configuración** → **Conf. equipo** → **Restablecimiento de fábrica**
- 2 Pulse **Inicio** () en la pantalla.
- 3 Tras el restablecimiento de fábrica, el dispositivo se reiniciará automáticamente.

Software

[Descripción general del software](#)

[Instalación de software en el sistema operativo
Microsoft® Windows®](#)

[Acceder a las herramientas de administración](#)

[Utilidad de actualización de firmware](#)

[Uso de la Utilidad de pedidos de consumibles Dell](#)

[Utilización de Dell Printer Manager](#)

[Uso de Estado de la impresora Dell](#)

[Utilización de Utilidad de configuración inalámbrica](#)

[Desinstalación de software](#)

Descripción general del software

Tras configurar la impresora y conectarla al ordenador deberá instalar los controladores y las utilidades incluidas en el CD "Instalación de software en el sistema operativo Microsoft® Windows®" incluido con la impresora. Si compró un equipo Dell™ y la impresora al mismo tiempo, los controladores y utilidades se instalarán automáticamente. No necesita instalarlos. El CD "Instalación de software en el sistema operativo Microsoft® Windows®" contiene lo siguiente:

- **Controlador PCL de impresora Dell:** permite que el ordenador se comunique con la impresora. Para utilizar la impresora como una impresora en Windows, debe instalar los controladores de impresora. Para obtener información sobre cómo instalar los controladores de la impresora en Windows, consulte "[Instalación de software en el sistema operativo Microsoft® Windows®](#)".
- **Controlador PS:** archivo de Descripción de impresora PostScript (PPD). Puede utilizar el controlador PostScript para imprimir documentos.
- **Utilidad de actualización de firmware:** utilice este programa para actualizar el firmware de la impresora. Consulte "[Utilidad de actualización de firmware](#)".
- **Servicio web integrado:** le permite supervisar el estado de su impresora de red sin moverse de su escritorio.
- **Utilidad de pedidos de consumibles Dell:** le permite encargar cartuchos de tóner o consumibles a Dell.
- **Utilidad de configuración de impresora:** le permite configurar una lista de teléfonos de fax y otras opciones de la impresora desde el escritorio del ordenador.
- **SetIP:** utilice este programa para establecer las direcciones TCP/IP de la impresora.
- **Dell Printer Manager:** Dell Printer Manager es una aplicación que reúne la configuración de la impresora Dell en una única ubicación.
- **Estado de impresora Dell:** este programa permite controlar el estado de la impresora y recibir alertas cuando se produce un error durante la impresión.
- **Controlador de escaneado:** los controladores TWAIN o de adquisición de imágenes de Windows (WIA) están disponibles para escanear documentos en la impresora multifunción.
- **Manual del usuario:** la documentación proporcionada en formato PDF contiene información detallada sobre el uso de la impresora.
- **LDAP:** le permite almacenar direcciones de correo electrónico en el servidor (LDAP). Además, ofrece un método de protección de la comunicación LDAP mediante SSL. En el **Servicio web integrado** puede configurar los atributos del servidor LDAP.

Instalación de software en el sistema operativo Microsoft® Windows®

Antes de comenzar, asegúrese de que el sistema cumpla con los "Requisitos mínimos".



NOTA: En los sistemas operativos Microsoft Windows® XP, Windows Server® 2003 Server® 2008, Windows Vista®, Windows 7 y Windows Server® 2008 R2 y Windows 8 el administrador del sistema deberá realizar la instalación del software Dell.

Sistemas operativos compatibles

- Windows XP Home edition o Professional
- Windows Server 2003, Windows Server 2008, Windows Server 2008 R2
- Windows Vista
- Windows 7
- Windows 8

Requisitos mínimos

- Espacio en disco: Windows XP/Server 2003/Server 2008/Vista: 1 GB
Windows 7: 16 GB
Windows 8: 16 GB
Windows Server 2008 R2: 10 GB
- Memoria: Windows XP/Server 2003: 128 MB
Windows Vista/Server 2008: 512 MB
Windows 7: 1 GB
Windows 8: 1 GB (2 GB)
Windows Server 2008 R2: 512 MB (2048 MB)
- CPU: Windows XP/Server 2003/Server 2008/Vista: Pentium III 933 MHz o superior
Windows 7: Procesador Pentium IV a 1 GHz o superior, de 32 o 64 bits
Windows 8: Procesador Pentium IV a 1 GHz o superior, de 32 o 64 bits
Windows Server 2008 R2: Procesadores Pentium IV a 1 GHz (x86) o a 1,4 GHz (x64) (2 GHz o superior)
- Software necesario: Internet Explorer 6.0 o superior

Instalación del software Dell para la impresión local

Una impresora local es una impresora conectada al equipo con un cable USB. Si la impresora está conectada a una red en vez de al equipo, omita este paso y vaya a ["Instalación del software Dell para la impresión en red" en la página 39.](#)

Un controlador de impresora es un software que permite al equipo comunicarse con la impresora. El procedimiento para instalar controladores depende del sistema operativo que utilice.

 **NOTA:** Si conecta un cable de impresora USB mientras la impresora y el equipo estén conectados, se inicia automáticamente el **Asistente para hardware nuevo encontrado**. Haga clic en **Cancelar** en la pantalla y utilice el CD "Instalación de software en el sistema operativo Microsoft® Windows®" para instalar el software de Dell.

- 1 Asegúrese de que el dispositivo esté encendido y conectado al ordenador.
- 2 Inserte el CD de software suministrado en la unidad de CD-ROM. Si la ventana de instalación no aparece, haga clic en **Inicio → Todos los programas → Accesorios → Ejecutar**.
- 3 X:\Setup.exe sustituyendo "X" por la letra que represente su unidad de CDROM y haga clic en **Aceptar**.
 - En Windows 8, si la ventana de instalación no aparece, desde **Accesos**, seleccione **Buscar → Aplicaciones** y busque **Ejecutar**. Escriba X:\Setup.exe, sustituyendo "X" por la letra que representa su unidad de CD-ROM y haga clic en **Aceptar**. Si aparece la ventana emergente "**Pulse para elegir qué desea hacer con este disco**", haga clic en la ventana y seleccione **Ejecutar Setup.exe**.
- 4 Seleccione **Configuración...**

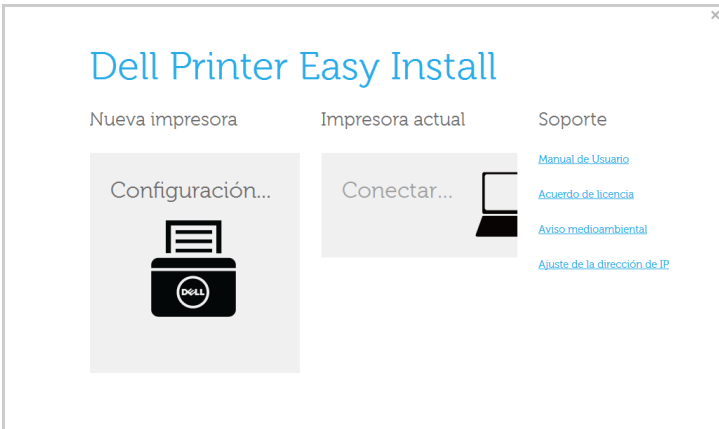

5 Seleccione **USB** en **Seleccione un método de conexión**.

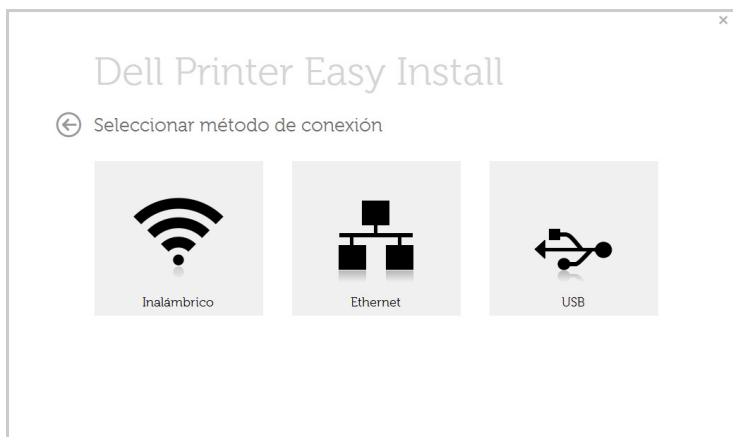

6 Siga las instrucciones de la ventana de instalación.

Acceder a las herramientas de administración

Dell ofrece diversas herramientas de administración para las impresoras Dell.

- 1 Asegúrese de que el dispositivo esté encendido y conectado al ordenador.
- 2 En el menú **Inicio**, seleccione **Programas** o **Todos los programas**.
 - En Windows 8, desde **Accesos**, seleccione **Buscar** → **Aplicaciones**.
- 3 Busque **Dell** → **Impresoras Dell** → **Dell B2375dfw Mono MFP** o **Dell B2375dnf Mono MFP**
- 4 Podrá ver las herramientas de administración instaladas.
- 5 Haga clic en la herramienta de administración que desee utilizar.

Utilidad de actualización de firmware

Puede actualizar el firmware de la impresora a través de la **Utilidad de actualización de firmware**.

- 1 Desde el menú **Inicio**, seleccione **Programas** → **Impresoras Dell** → **Dell B2375dfw Mono MFP** o **Dell B2375dnf Mono MFP** → **Utilidad de actualización de firmware**.
- 2 Descargue el firmware más reciente. Haga clic en www.dell.com/support



- 3 Si su impresora está conectada con un cable USB, haga clic en **USB Impresora conectada**.
- 4 Haga clic en **Examinar** y seleccione el archivo de firmware descargado.
- 5 Haga clic en **Actualizar firmware**.

Uso de la Utilidad de pedidos de consumibles Dell

Para pedir cartuchos de tóner o consumibles de repuesto de Dell:

 **NOTA:** Disponible solo para usuarios de sistemas operativos Windows o Mac.

- 1 Haga doble clic en el icono **Utilidad de pedidos de consumibles Dell** del escritorio.



O bien

Desde el menú **Inicio**, seleccione **Programas** → **Impresoras Dell** → **Dell B2375dfw Mono MFP** o **Dell B2375dnf Mono MFP** → **Utilidad de pedidos de consumibles Dell**.

 **NOTA:** En Mac,

Abra la carpeta **Aplicaciones** → carpeta **Dell** → **Utilidad de pedidos de consumibles Dell**.

- 2 Se abrirá la ventana **Utilidad de pedidos de consumibles Dell**.

Haga clic para pedir cartuchos de tóner de repuesto a

Seleccione su ubicación. Muestra el número de

Podrá obtener más información sobre



Muestra el nivel de tóner

Utilización de Dell Printer Manager



- Disponible solo para usuarios de Windows y Mac.
- En Windows, Internet Explorer 6.0 o superior es el requisito mínimo para Dell Printer Manager.

Dell Printer Manager es una aplicación que reúne la configuración de la impresora Dell en una única ubicación. Dell Printer Manager combina la configuración del dispositivo y de los entornos de impresión, configuración/acciones y ejecución. Todas estas funciones ofrecen una puerta de enlace ideal que le permiten utilizar cómodamente su impresora Dell. Dell Printer Manager ofrece dos interfaces de usuario diferentes entre las que podrá elegir el usuario: la interfaz de usuario básica y la interfaz de usuario avanzada. Cambiar entre una información y otra es muy sencillo:

basta con hacer clic en un botón.

Descripción de Dell Printer Manager

Para abrir el programa:

En Windows,

Seleccione **Inicio** → **Programas** o **Todos los programas** → **Impresoras Dell** → **Dell B2375dnf Mono MFP** o **Dell B2375dfw Mono MFP** → **Dell Printer Manager**.





- En Windows 8, desde **Accesos**, seleccione **Buscar** → **Aplicaciones** → **Impresoras Dell** → **Dell B2375dnf Mono MFP** o **Dell B2375dfw Mono MFP** → **Dell Printer Manager**.
- En Mac, abra la carpeta **Aplicaciones** carpeta → **Dell** → **Dell Printer Manager**.

La interfaz de Dell Printer Manager está compuesta por diversas secciones básicas, tal y como se describe en la tabla que se muestra a continuación:

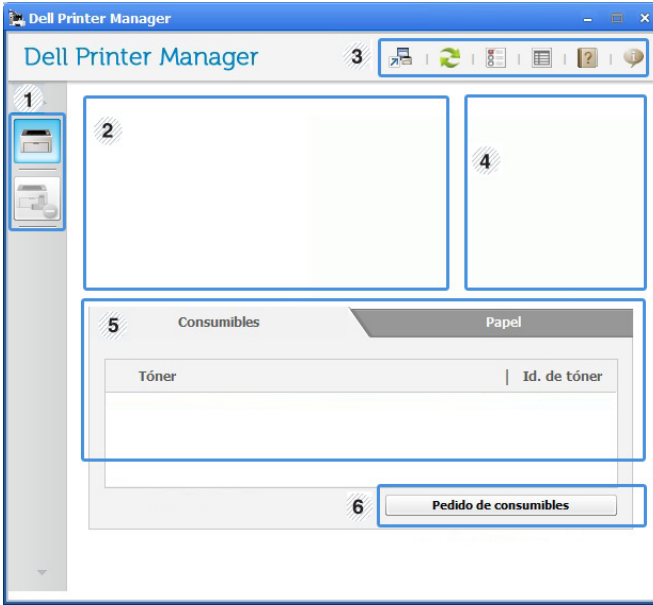

NOTA: La captura de pantalla puede diferir en función del sistema operativo que utilice.



1	Lista de impresoras	La Lista de impresoras muestra las impresoras instaladas en su ordenador, así como las impresoras de red añadidas por la detección de red (solo Windows).
2	Impresora información	Este área contiene información general acerca del dispositivo. Podrá comprobar información como, por ejemplo, nombre de modelo de la impresora, dirección IP (o nombre de puerto) y el estado de la impresora.  NOTA: Puede ver el Manual del usuario a través de Internet.
3	Información sobre aplicación	Incluye enlaces para la modificación de ajustes avanzados, preferencias, ayuda y acerca de.  NOTA: El botón  se utiliza para cambiar la interfaz de usuario a la interfaz de usuario de configuración avanzada. Consulte " Servicio web integrado ".
4	Enlaces rápidos	Muestra Enlaces rápidos a funciones específicas de la impresora. Esta sección incluye también enlaces a aplicaciones de la configuración avanzada.  NOTA: Si conecta el equipo a una red, se activará el icono de Servicio web integrado.

5	Área Contenido	Muestra información sobre la impresora seleccionada, el nivel de tóner restante y el papel. La información variará en función de la impresora seleccionada. Algunas impresoras no admiten esta función.
6	Pedido de consumibles	Haga clic en el botón Ordenar desde la ventana de pedido de solicitud de consumibles. Puede solicitar cartuchos de tóner de repuesto en la web.

Descripción de la interfaz de usuario de configuración avanzada

La interfaz de usuario avanzada está diseñada para que la utilice la persona responsable de la gestión de la red y las impresoras.



NOTA: Algunos menús pueden no aparecer en la pantalla en función de las opciones o modelos de los que disponga. En ese caso, dichas opciones no están disponibles.

Ajustes del dispositivo

En esta sección podrá configurar diversos ajustes del equipo, como por ejemplo la configuración del equipo, el papel, la disposición, la emulación, la red y la información de impresión.

Ajustes de digitalización a PC

Este menú incluye una configuración para crear o eliminar perfiles de digitalización a PC.

- **Activación de digitalización:** determina si la digitalización está habilitada o no en el dispositivo.
- **Perfil:** muestra los perfiles de digitalización que están almacenados en el dispositivo seleccionado.
- **Ficha Básica:** contiene ajustes generales relacionados con la digitalización y ajustes del dispositivo.
- **Ficha Imagen:** contiene ajustes relacionados con la modificación de la imagen.

Ajustes de fax a PC

Este menú incluye ajustes relacionados con la función básica de fax del dispositivo seleccionado.

- **Desactivar:** si Desactivar está establecido en Si, este dispositivo no recibirá los faxes entrantes.
- **Activar recepción de fax desde el dispositivo:** activa los faxes en el dispositivo y permite establecer más opciones.

Configuración de alertas (solo Windows)

Este menú incluye ajustes relacionados con la generación de alertas de error.

- **Alertas de la impresora:** contiene ajustes relacionados con el momento en el que van a recibirse las alertas.
- **Alerta de correo electrónico:** contiene opciones relacionadas con la recepción de alertas por medio de correo electrónico.
- **Historial de alertas:** contiene un historial de las alertas relacionadas con el dispositivo y con el tóner.

Uso de Estado de la impresora Dell

Estado de la impresora Dell es un programa que controla el estado de la impresora e informa sobre el mismo.



- La ventana de Estado de la impresora Dell y el contenido que aparece en este manual del usuario pueden variar según la impresora o sistema operativo en uso.
- Disponible solo para usuarios de Windows.

Descripción general de Estado de la impresora Dell

Si se produce un error durante el funcionamiento, podrá comprobar el error en Estado de la impresora Dell. Estado de la impresora Dell se instala automáticamente con el software del dispositivo.

También puede iniciar Estado de la impresora Dell de forma manual. Diríjase a las **Preferencias de impresión**, haga clic en la ficha **Básico** → botón **Estado de la impresora**.

Aparecerán los siguientes iconos en la barra de tareas de Windows:

Icono	Significado	Descripción
	Normal	La impresora está en el modo preparada y no presenta ni errores ni advertencias.
	Advertencia	La impresora presenta un estado que indica que puede ocurrir un error en el futuro. Por ejemplo, podría presentar un estado de nivel de tóner bajo que podría conducir al estado de tóner vacío.
	Error	La impresora tiene al menos un error.



1	Nivel de tóner	Permite ver el nivel de tóner restante en cada cartucho de tóner. El dispositivo y la cantidad de cartuchos de tóner que se muestran en el gráfico anterior pueden variar según la impresora en uso. Algunas impresoras no admiten esta función.
2	Opción	Puede definir los ajustes relacionados con la alerta del trabajo de impresión.
3	Pedido de consumibles	Puede solicitar cartuchos de tóner de repuesto en la web.
4	Manual del usuario	Puede ver el Manual del usuario a través de Internet.
5	Cerrar	Cierre la ventana.

Utilización de Utilidad de configuración inalámbrica

La finalidad de este programa es ajustar la configuración inalámbrica.

 **NOTA:** Sólo puede utilizar el programa **SetIP** cuando su impresora está conectada a una red.

- 1 Conecte el cable USB a la máquina.
- 2 Imprima la página de configuración de red de la impresora para ver la configuración de red actual.
- 3 En el menú **Inicio**, seleccione **Programas** → **Impresoras Dell** → **Dell B2375dfw Mono MFP** → **Utilidad de configuración inalámbrica**.



- 4 Siga las instrucciones de la ventana de instalación.

Desinstalación de software

Si actualiza el software o si falla la instalación del controlador, debe eliminar los controladores de la impresora. Podrá desinstalar el software utilizando el CD "Instalación de software en el sistema operativo Microsoft® Windows®" o mediante la opción de desinstalación de Windows.

 **NOTA:** Cierre todos los programas antes de desinstalar el software y reinicie el ordenador cuando lo haya desinstalado.

- 1 Desde el menú **Inicio**, seleccione **Programas → Impresoras Dell → Dell B2375dnf Mono MFP o Dell B2375dfw Mono MFP → Desinstalar**.

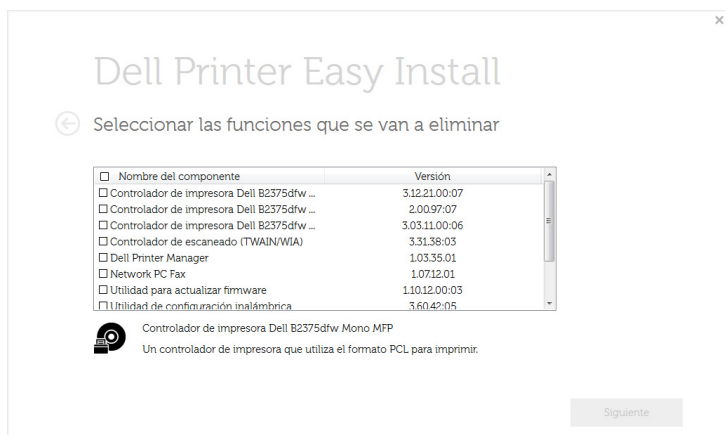

- 2 Seleccione el software que desee desinstalar. Haga clic en **Siguiente**. Se eliminarán del ordenador el controlador de la impresora seleccionado y todos sus componentes.
- 3 Una vez eliminado el software, haga clic en **Finalizar**.

Servicio web integrado

[Servicio web integrado](#)

[En qué consiste el Servicio web integrado](#)

[Requisitos de navegador web](#)

[Inicio de sesión en Servicio web integrado](#)

[Descripción general del Servicio web integrado](#)

Servicio web integrado

Este capítulo ofrece instrucciones detalladas para configurar el entorno de red mediante el **Servicio web integrado**. Le permite supervisar el estado de su impresora de red sin moverse de su escritorio.

En qué consiste el Servicio web integrado

Si la impresora está conectada a una red y se configuraron correctamente los parámetros de red TCP/IP, podrá administrarla y controlarla a través del **Servicio web integrado**. Utilice el **Servicio web integrado** para:

- Ver la información del dispositivo y revisar su estado actual.
- Cambiar los parámetros TCP/IP y configurar otros parámetros de red.
- Cambiar las preferencias de impresión.
- Configurar las notificaciones por correo electrónico acerca del estado del dispositivo.
- Obtener asistencia sobre el manejo de la impresora.
- Actualice el software de la impresora.

Requisitos de navegador web

Necesita uno de los navegadores web siguientes para utilizar el **Servicio web integrado**.

- Internet Explorer® 8.0 o superior
- Chrome 4.0 o superior
- FireFox 3.0 o superior
- Safari 3.0 o superior

Inicio de sesión en Servicio web integrado

Antes de configurar las opciones en **Servicio web integrado**, debe iniciar sesión como administrador. Puede utilizar **Servicio web integrado** sin iniciar sesión, pero no tendrá acceso a la ficha **Configuración** ni a la ficha **Seguridad**.

- 1 Haga clic en **Conexión** en la parte superior derecha del sitio web de Servicio web integrado.
- 2 Escriba el **ID** y la **Contraseña** y haga clic en **Conexión**.
 - ID: admin
 - Contraseña: admin

Descripción general del Servicio web integrado



NOTA: Algunas fichas quizá no estén disponibles en función del modelo.

Ficha Información

Esta ficha ofrece información general acerca del dispositivo. Puede revisar distinta información, como la cantidad restante de tóner. También puede imprimir informes, por ejemplo, el informe de errores.

Alertas activas

Puede comprobar las alertas actuales del dispositivo. Utilice esta información para solucionar los errores del dispositivo.

Puede ver todas las alertas con detalles haciendo clic en el botón **Expandir todo**. Haga clic en el botón

Contraer todo para cerrar la lista de alertas.

- **Gravedad:** muestra la gravedad de la alerta.
- **Código de estado:** muestra el código de estado de alerta del dispositivo. Este código es para los técnicos de asistencia; facilite este código a la persona de asistencia cuando llame al servicio técnico.
- **Descripción:** muestra la descripción de la alerta.

- **Nivel de dificultad:** muestra el nivel de habilidad necesario para solucionar el problema.

Consumibles

Puede comprobar la información de los consumibles del dispositivo. El estado de los cartuchos de tóner y las unidades de imágenes y los consumibles se muestra con un gráfico visual que muestra la cantidad que queda de cada consumible. Los recuentos de página también están disponibles y le pueden ayudar a predecir cuando se debe cambiar los consumibles.

Contadores de uso

Puede comprobar la información de facturación y el contador de uso del dispositivo.

- **Información de gastos:** muestra la información de facturación, como el número de serie del dispositivo.
- **Contadores:** muestra la información de recuento de uso por tipos de trabajo.

Configuración actual

Muestra la configuración actual del dispositivo y la red.

- **Información de la máquina:** muestra la configuración actual del dispositivo.
 - **Sistema:** muestra la configuración del dispositivo relacionada con el sistema, como la configuración general y la configuración detallada de las bandejas.
 - **Impresora:** muestra la configuración relacionada con la impresión.
 - **Copiar:** muestra la configuración relacionada con la copia.
 - **Fax:** muestra la configuración relacionada con el fax.
 - **Escan. Email:** muestra la configuración relacionada con la digitalización a correo electrónico.
 - **Escan. a carpeta de red:** muestra la configuración relacionada con la digitalización a carpeta de red.
 - **Escanear a FTP:** muestra la configuración relacionada con la digitalización a FTP.
 - **Escanear a USB:** muestra la configuración relacionada con la digitalización a USB.
 - **Escanear a servidor de fax:** muestra la configuración relacionada con la digitalización a servidor de fax.
 - **Seguridad de escaneado:** muestra la configuración relacionada con la seguridad del escaneado.
- **Información de red:** muestra la configuración de red actual del dispositivo. Utilice esta página como referencia y cambie los ajustes necesarios para utilizar la red.

Información de seguridad

Muestra la configuración de seguridad actual del dispositivo y la red.

Imprimir información

Puede imprimir todos los informes que ofrece el dispositivo. Puede utilizar estos informes para ayudarle a mantener el dispositivo.

Ficha Agenda

Puede gestionar la agenda. Esta función también está disponible desde el dispositivo.

Individual

Puede gestionar entradas individuales de la agenda.

Agregar una entrada individual de la agenda



NOTA: Debe iniciar la sesión como administrador para gestionar la agenda (Importar/Exportar). Consulte "[Inicio de sesión en Servicio web integrado](#)".

- 1 Desde **Servicio web integrado**, seleccione la ficha **Agenda** → **Individual**.
- 2 Haga clic en el botón **Agregar** sobre la lista.
Aparecerá una nueva ventana emergente.
- 3 Introduzca la información **General**.
- 4 Introduzca la dirección de **Correo electrónico**.
- 5 Introduzca el **N.º de teléfono**.
- 6 Seleccione el servidor que esté utilizando entre **Carpeta de red**, **FTP** e introduzca la información necesaria del servidor. Haga clic en el botón **Prueba** para probar el servidor.
- 7 Haga clic en **Aplicar**.

Eliminar una entrada individual de la agenda



NOTA: Debe iniciar la sesión como administrador para gestionar la agenda. Consulte "[Inicio de sesión en Servicio web integrado](#)".

- 1 Desde **Servicio web integrado**, seleccione la ficha **Agenda** → **Individual**.
- 2 Marque la casilla de la entrada que desea editar de la lista y haga clic en el botón **Eliminar** en la parte superior de la lista.
- 3 Si aparece un mensaje de confirmación, haga clic en **Aceptar**.

Editar una entrada individual de la agenda



NOTA: Debe iniciar la sesión como administrador para gestionar la agenda. Consulte "[Inicio de sesión en Servicio web integrado](#)".

- 1 Desde **Servicio web integrado**, seleccione la ficha **Agenda** → **Individual**.
- 2 Haga clic en el botón **Modificar** sobre la lista.
Aparecerá una nueva ventana emergente.
- 3 Cambie el valor como quiera.

- 4 Haga clic en **Aplicar**.

Buscar una entrada individual de la agenda



NOTA: Debe iniciar la sesión como administrador para gestionar la agenda. Consulte "[Inicio de sesión en Servicio web integrado](#)".

- 1 Desde **Servicio web integrado**, seleccione la ficha **Agenda** → **Individual**.
- 2 Introduzca la palabra clave para la búsqueda y en la lista desplegable seleccione la categoría para restringir la búsqueda.
- 3 Haga clic en el botón.
Aparecen los resultados de la búsqueda en la lista.

Importar una entrada individual de la agenda



NOTA: Debe iniciar la sesión como administrador para gestionar la agenda. Consulte "[Inicio de sesión en Servicio web integrado](#)".

- 1 Desde **Servicio web integrado**, seleccione la ficha **Agenda** → **Individual**.
- 2 Seleccione **Importar** de la lista desplegable **Tarea**. Aparecerá una nueva ventana emergente.
- 3 Seleccione la forma en la que desea buscar la ubicación de la agenda.
 - **Archivo:** haga clic en el botón **Examinar** para encontrar la ruta en la que está la agenda.
 - **Descifrado**
 - **Sin descifrado:** importa la lista de direcciones sin descifrado.
 - **Sin descifrado sin confidencial:** importa la lista de direcciones sin descifrado y confidencial.
 - **Descifrado:** importa la lista de direcciones con descifrado.
- 4 Haga clic en **Aceptar**.
Aparecerá un mensaje emergente con el resultado. Si falla, vuélvalo a intentar.

Exportar una entrada individual de la agenda

Puede exportar la agenda como archivo .csv y guardarla en el equipo.



NOTA: Debe iniciar la sesión como administrador para gestionar la agenda. Consulte "[Inicio de sesión en Servicio web integrado](#)".

- 1 Desde **Servicio web integrado**, seleccione la ficha **Agenda** → **Individual**.
- 2 Seleccione **Exportar** de la lista desplegable **Tarea**. Aparecerá una nueva ventana emergente.
- 3 Haga clic en el botón **Exportar**. Aparecerá una nueva ventana emergente.
- 4 Seleccione la opción deseada y haga clic en el botón **Exportar**.
- 5 Se guardará la entrada de la agenda como formato **.csv**. Puede guardar o abrir la entrada de la agenda.

Grupo

Puede gestionar agendas de grupo.

Agregar una agenda de grupo



NOTA: Debe iniciar la sesión como administrador para gestionar la agenda. Consulte "[Inicio de sesión en Servicio web integrado](#)".

- 1 Desde **Servicio web integrado**, seleccione la ficha **Agenda → Grupos**.
- 2 Haga clic en el botón **Añadir grupo** sobre la lista.
Aparecerá una nueva ventana emergente.
- 3 Introduzca la información del grupo.
Si desea agregar direcciones individuales a la agenda de grupo, omita este paso, marque **Agregar persona(s)** después de crear este grupo. Puede agregar individuos al grupo de forma inmediata con una ventana emergente.
- 4 Haga clic en **Aplicar**.

Eliminación de un grupo



NOTA: Debe iniciar la sesión como administrador para gestionar la agenda. Consulte "[Inicio de sesión en Servicio web integrado](#)".

- 1 Desde **Servicio web integrado**, seleccione la ficha **Agenda → Grupos**.
- 2 Marque la casilla del grupo que desea eliminar de la lista y haga clic en el botón **Eliminar grupo** en la parte superior de la lista.
- 3 Haga clic en **Aceptar** cuando aparezca la ventana de confirmación.

Editar un grupo



NOTA: Debe iniciar la sesión como administrador para gestionar la agenda. Consulte "[Inicio de sesión en Servicio web integrado](#)".

- 1 Desde **Servicio web integrado**, seleccione la ficha **Agenda → Grupos**.
- 2 Marque la casilla del grupo que desea eliminar de la lista y haga clic en el botón **Editar grupo** en la parte superior de la lista.
Aparecerá una nueva ventana emergente.
- 3 Cambie el valor como quiera.
- 4 Haga clic en **Aplicar**.

Ficha Configuración

La ficha Configuración incluye los submenús **Ajustes de equipo**, **Ajustes de red** y **Ajustes de la solución**. No puede ver ni acceder a esta ficha si no inicia sesión como administrador. Consulte "[Inicio de sesión en Servicio web integrado](#)".

Ajustes del equipo

Puede establecer la configuración relacionada con el dispositivo.

Sistema

- **Configuración:** permite establecer la configuración general relacionada con el sistema.
- **Bandeja de entrada:** puede establecer el tamaño y el tipo de papel de cada bandeja y otros ajustes relacionados con la bandeja.
- **Sonido/Volumen:** puede configurar el volumen para sonidos de botones, alarmas de avisos y el sonido que se produce durante una tarea de fax.
- **Sello:** permite ajustar el sello en copias impresas.
- **Hora:** al establecer la fecha y la hora, se utilizarán para enviar/imprimir trabajos de fax/impresión diferidos o se imprimirán en los informes.

Impresora

Puede establecer la configuración relacionada con la copia, como el contraste o el ajuste del fondo.

- **General:** puede establecer la configuración básica de impresión.
- **Gráfico:** puede establecer la **Resolución de impresión** a la hora de imprimir.
- **Disposición:** puede establecer la configuración relacionada con el diseño. Si desea obtener más información sobre las opciones, consulte la sección en la que se proporciona información sobre el ajuste de esta opción desde la impresora.
- **PCL:** puede establecer la configuración relacionada con las fuentes PCL.
- **PostScript:** puede establecer la configuración relacionada con PostScript.
- **PDF:** puede establecer la configuración relacionada con el PDF.
- **XPS:** puede establecer la configuración relacionada con XPS.
- **Descargar fuente y macro:** puede descargar fuentes y macros al dispositivo.

Copia

Puede establecer la configuración relacionada con la copia, como por ejemplo la oscuridad.

- **Cambiar pred.:** puede establecer la configuración predeterminada relacionada con la copia.

Fax

Puede establecer la configuración relacionada con el fax, como los números de fax o los intentos de rellamada.

- **General:** puede establecer la configuración relacionada con el fax general.
- **Cambiar pred.:** puede establecer la configuración predeterminada relacionada con el fax.
- **Imprimir fax recibido:** puede establecer la configuración relacionada con la impresión de faxes recibidos.
 - **Imprimir fax recibido:** configure los valores generales de fax.
 - **Imprimir doble cara:** seleccione esta opción para imprimir los datos de fax recibidos en ambas caras del papel.
 - **Reducción auto:** permite reducir automáticamente una página entrante. Cuando se recibe un fax que es igual o más extenso que el papel instalado en la bandeja de papel, la impresora puede reducir el tamaño del original de modo que se ajuste al tamaño del papel cargado.

Si no habilita esta opción, el dispositivo no podrá reducir el tamaño del original para que quepa en una página. El original se dividirá y se imprimirá con el tamaño real en dos o más páginas.
 - **Desechar tam.:** introduzca el tamaño de la reducción. El dispositivo disminuye el segmento especificado como tamaño de descarte. Si selecciona Reducción automática, se activa esta opción.
 - **Sello nombre recibido:** le permite incluir como sello el nombre recibido en las copias impresas.
- **Enviar reenv.:** puede establecer la configuración de reenvío de fax para que el usuario pueda reenviar los fax enviados a otros destinos como un fax, un correo electrónico, una carpeta de red, FTP. También es posible reenviar un fax a varios destinos.
- **Recibir reenvío:** puede establecer la configuración de recepción de fax para que el usuario pueda reenviar los fax enviados a otros destinos como un fax, un correo electrónico, una carpeta de red, FTP. También es posible reenviar un fax a varios destinos.

Agregar un ajuste de reenvío de fax

- 1 Desde **Servicio web integrado**, seleccione la ficha **Configuración** → **Ajustes del equipo** → **Fax** → **Enviar reenvío**.
- 2 Introduzca la información necesaria.
 - **General**
 - **Enviar reenvío:** habilita la función de envío de reenvío.
 - **Form. adjunto:** seleccione el formato de archivo del adjunto al fax.
 - **Reenviar fax a email**

- **Remite pred. Dirección:** introduzca la dirección predeterminada del remitente.
- **Tema predet.:** introduzca el asunto predeterminado.
- **Tema predet.:** introduzca el mensaje predeterminado.

3 Lista reenvío

Haga clic en el botón **Agregar**.

- **Reenviar fax a:** seleccione los destinos a los que desee reenviar el fax.
- **Dirección:** Introduzca la dirección del destinatario. Puede cargar la dirección desde la agenda si hace clic en la **Cargando libreta de direcciones**. Si selecciona FTP y SMB como destino, puede introducir manualmente la información haciendo clic en la **Entrada directa**.

4 Haga clic en **Aplicar**.

Eliminar un ajuste de reenvío de fax

- 1 Desde **Servicio web integrado**, seleccione la ficha **Configuración** → **Ajustes del equipo** → **Fax** → **Enviar reenvío**.
- 2 Seleccione el ajuste que desea eliminar y haga clic en **Eliminar**.
Aparecerá una nueva ventana emergente.
- 3 Si aparece un mensaje de confirmación, haga clic en **Aceptar**.
La lista se vuelve a cargar y el ajuste que elimine se borrará de la lista.

Editar un ajuste de reenvío de fax

- 1 Desde **Servicio web integrado**, seleccione la ficha **Configuración** → **Ajustes del equipo** → **Fax** → **Enviar reenvío**.
- 2 Seleccione el ajuste que desea editar y haga clic en **Modificar**.
Aparecerá una nueva ventana emergente.
- 3 Cambie el valor como quiera.
- 4 Haga clic en **Aplicar**.

Agregar un ajuste de reenvío de fax

- 1 Desde **Servicio web integrado**, seleccione la ficha **Configuración** → **Ajustes del equipo** → **Fax** → **Recibir reenvío**.
- 2 Introduzca la información necesaria.
 - **General**
 - **Recibir reenvío:** habilita la función de reenvío de recepción.
 - **Form. adjunto:** seleccione el formato de archivo del adjunto al fax.

- **Reenviar e imprimir:** si desea realizar el reenvío con impresión, haga clic en el botón **Habilitar**.
- **Reenviar fax a email**
 - **Remite pred. Dirección:** introduzca la dirección predeterminada del remitente.
 - **Tema predet.:** introduzca el asunto predeterminado.
 - **Tema predet.:** introduzca el mensaje predeterminado.

3 Lista reenvío

Haga clic en el botón **Agregar**.

- **Reenviar fax a:** seleccione los destinos a los que desee reenviar el fax.
- **Dirección:** introduzca la dirección del destinatario. Puede cargar la dirección desde la agenda si hace clic en la **Cargando libreta de direcciones**. Si selecciona FTP y SMB como destino, puede introducir manualmente la información haciendo clic en la **Entrada directa**. Además también puede realizar el reenvío a PC y fax.

4 Haga clic en **Aplicar**.

Eliminar un ajuste de reenvío de fax

- 1 Desde **Servicio web integrado**, seleccione la ficha **Configuración** → **Ajustes del equipo** → **Fax** → **Recibir reenvío de fax**.
- 2 Seleccione el ajuste que desea eliminar y haga clic en **Eliminar**. Aparecerá una nueva ventana emergente.
- 3 Si aparece un mensaje de confirmación, haga clic en **Aceptar**.
- 4 La lista se vuelve a cargar y el ajuste que elimine se borrará de la lista.

Editar un ajuste de reenvío de fax

- 1 Desde **Servicio web integrado**, seleccione la ficha **Configuración** → **Ajustes del equipo** → **Fax** → **Reenvío de fax**.
- 2 Seleccione el ajuste que desea editar y haga clic en **Modificar**. Aparecerá una nueva ventana emergente.
- 3 Cambie el valor como quiera.
- 4 Haga clic en **Aplicar**.

Escan. Email

Le permite definir la configuración de la función de Escan. Email.



NOTA: Si el servidor de correo electrónico de salida no está configurado, haga clic en el enlace bajo **Servidor de correo saliente (SMTP)** y configúrelo primero.

- **General:** configure los valores generales de escanear a correo electrónico.

- **Remite pred. Dirección:** introduzca la dirección predeterminada que aparecerá en el campo Dirección de remitente.
- **Destinatario pred. Dirección:** introduzca la dirección predeterminada que aparecerá en el campo Dirección de destinatario.
- **Tema predet.:** introduzca el asunto predeterminado que aparecerá en el campo Tema.
- **Tema predet.:** introduzca el mensaje que aparecerá en el campo **Mensaje**. Marque **Utilizar mensaje predeterminado** en **Escan. Email** si desea utilizar el mensaje predeterminado autenticación al enviar correos electrónicos.
- **Avanzado:** configure los valores avanzados de escanear a correo electrónico.
- **Editar dirección [De:]:** seleccione si desea permitir que los usuarios modifiquen el campo Dirección de remitente.
- **Sustituir dirección [De:]:** seleccione si permite que los usuarios usen la opción Sustituir dirección [De:] con la dirección de correo electrónico del usuario autenticado, en caso de ser posible.
- **Autoenviarse a usted mismo:** puede elegir si activar la función de envío automático a uno mismo, que envían una copia del correo electrónico a uno mismo.
- **Imprimir hoja de confirmación:** seleccione cuándo desea imprimir la hoja de confirmación de impresión.
- **Cambiar pred.**
Permite definir ajustes relacionados con el escaneado a correo electrónico, como por ejemplo **Resolución, Color, Formato, Doble cara, Tam. original y Tipo original**.

Escan. a carpeta de red

Le permite definir la configuración de la función de escanear a carpeta de red.

- **General**
 - **General:** permite ajustar la opción **Tiempo de espera de conexión al servidor**. Podrá establecer el tiempo que esperará el sistema hasta que falle la conexión al servidor al agotarse el tiempo de espera. Puede establecer el valor de tiempo entre 1 y 300 segundos. El valor del tiempo debe ser de 30 segundos o más para que el trabajo sea confiable a través de redes empresariales congestionadas.
 - **Escan. a carpeta de red:** permite establecer **Imprimir hoja de confirmación**. Seleccione cuándo desea imprimir la hoja de confirmación de impresión.
- **Cambiar pred.**
permite ajustar valores de configuración relacionados con el escaneado a carpeta de red, como por ejemplo **Resolución, Color, Formato, Doble cara, Tamaño original, Tipo original**.

Escanear a FTP

Le permite definir la configuración de la función de Escanear a FTP.

– General

- **General:** permite ajustar la opción **Tiempo de espera de conexión al servidor.** Podrá establecer el tiempo que esperará el sistema hasta que falle la conexión al servidor al agotarse el tiempo de espera. Puede establecer el valor de tiempo entre 1 y 300 segundos. El valor del tiempo debe ser de 30 segundos o más para que el trabajo sea confiable a través de redes empresariales congestionadas.

- **Escanear a FTP:** permite establecer **Imprimir hoja de confirmación.** Seleccione cuándo desea imprimir la hoja de confirmación de impresión.

– Cambiar pred.

permite ajustar valores de configuración relacionados con el escaneado a carpeta de red, como por ejemplo **Resolución, Color, Formato, Doble cara, Tamaño original y Tipo original.**

Escanear a USB

Le permite definir la configuración de la función de Escanear a USB.

– Cambiar pred.

permite ajustar valores de configuración relacionados con el escaneado a carpeta de red, como por ejemplo **Resolución, Color, Formato, Doble cara, Tamaño original, Tipo original, Sobrescribir.**

Escanear a servidor de fax

Le permite definir la configuración de la función de Escanear a servidor de fax.

– General

- **Remite pred. Dirección:** introduzca la dirección predeterminada que aparecerá en el campo Dirección de remitente.

- **Destinatario pred. Dirección:** introduzca la dirección predeterminada que aparecerá en el campo Dirección de destinatario.

- **Campo de personalización:** seleccione el campo de personalización que desee. Si selecciona **Campo Remitente**, no podrá utilizar **Dirección remitente predeterminada.**

– Cambiar pred.

Permite ajustar valores de configuración relacionados con el escaneado a carpeta de red, como por ejemplo **Resolución, Color, Formato, Doble cara, Tamaño original, Tipo original.**

Seguridad de escaneado

Puede establecer la configuración de seguridad relacionada con el escaneado.

– General

- **Seguridad de digitalización PC:** al usar PC Scan o Esc. a PC, cifra los datos de escaneado para guardarlos.

Correo electrónico y fax

Le permite definir la configuración de la función de Escan. Email y fax.

- **Cambiar pred.**

Le permite ajustar los valores de configuración relacionados con el escaneado a carpeta de red, como por ejemplo **Configuración email-Remitente;**
Configuración email-Asunto; Resolución, Color, Formato, Doble cara, Tamaño original, Tipo original, Oscuridad, Calidad.

Notificación email

Cuando se produce un error, o se están agotando los consumibles, el dispositivo envía una notificación al administrador a través de correo electrónico. Puede elegir si utilizar o no la función. También puede seleccionar qué alertas recibir y cuando.

• **General**

- **Notificación email** : marque la opción para recibir notificación por correo electrónico cuando haya una alerta.

• **Destinatarios y condiciones** : puede ver la lista de alertas y agregar/eliminar/editar las alertas actuales.

Agregar una alerta

- 1** Desde **Servicio web integrado**, seleccione la ficha **Configuración → Ajustes del equipo → Notificación de correo electrónico.**
- 2** Haga clic en el botón **Agregar** en **Destinatarios y condiciones.**
Aparecerá una nueva ventana emergente.
- 3** Introduzca la información de contacto de los destinatarios en **Destinatarios.**
- 4** Seleccione las alertas para las cual desea recibir una notificación en **Notificaciones.**
- 5** Haga clic en **Aplicar.**

Ficha Ajustes de red

Puede configurar el entorno de red para utilizar la impresora como dispositivo de red. Desde **Servicio web integrado**, seleccione la ficha **Configuración** → **Ajustes de red**.

General

Puede establecer la información general del dispositivo para utilizarla en la red y establecer los ajustes Ethernet.

- **General:** configure los valores generales de red.
- **Ethernet:** configure los valores generales de ethernet.

TCP/IPv4

Puede establecer la configuración de IPv4.

- **General:** configure los valores generales de Ipv4.
 - **Protocolo IPv4:** marque esta opción para activar el protocolo IPv4.
 - **Asignar una dirección IP:** seleccione el método para asignar una dirección IP.
 - **Manualmente:** seleccione si desea introducir manualmente la dirección IP/máscara de subred/dirección de puerta de enlace.
 - **Automáticamente:** la dirección IP/máscara de subred/dirección de puerta de enlace las asigna automáticamente el servidor BOOTP/DHCP.



NOTA: Si activa IP automática, cuando BOOTP o DHCP no puedan asignar la dirección IP/máscara de subred/dirección de puerta de enlace en dos minutos, el dispositivo asignará automáticamente una dirección de enlace-IP local, que es el conjunto de direcciones 169.254.0.0/16 definido en RFC 3927.

- **Nombre de dominio:** configure los ajustes del servidor DNS.
 - **Nombre del servidor:** muestra el nombre de host. Puede cambiar el nombre en la ficha **Configuración** → **Ajustes de red** → **General** → **Nombre de impresora**.
 - **Nombre de dominio:** escriba el nombre de dominio. Puede introducir hasta 128 caracteres.
 - **Servidor DNS primario:** introduzca la dirección del servidor DNS que desee utilizar principalmente.
 - **Servidor DNS secundario:** introduzca la dirección del servidor DNS que desee utilizar como alternativa.
 - **Registro de DNS dinámico:** marque la opción para activar el registro de DNS dinámica. Si esta opción está activada, el dispositivo registra el nombre de anfitrión y el nombre de dominio de a los servidores DNS configurados dinámicamente. Además, si esta opción está activada y se selecciona DHCP, las opciones de DHCP FQDN se desactivan automáticamente.

- **WINS:** configure los ajustes del servidor WINS.
 - **Protocolo WINS:** marque esta opción para activar el servidor WINS.
 - **Servidor WINS primario:** introduzca la dirección del servidor WINS que desee utilizar principalmente.
 - **Servidor WINS secundario:** introduzca la dirección del servidor WINS que desee utilizar como alternativa.

TCP/IPv6

Puede establecer la configuración de IPv6.

- **General:** configure los valores generales de Ipv6.
 - **Protocolo IPv6:** marque esta opción para activar el protocolo IPv6.
 - **Dirección manual:** marque la casilla para introducir Dirección/Prefijo manualmente.
- **Las direcciones IPv6 asignadas:** muestra las direcciones IPv6 asignadas.
- **Protocolo de configuración de host dinámico, versión 6 (DHCPv6)**
 - **Configuración de DHCPv6:** seleccione el método de configuración DHCPv6.
 - **Utilice DHCP como dirigido por un enrutador:** DHCPv6 se activa cuando un router nos indica que utilicemos DHCPv6.
 - **Activar siempre DHCP:** independientemente de la indicación del router, utilice DHCPv6 para adquirir una dirección IPv6.
 - **No utilizar nunca DHCP:** desactiva DHCPv6.
- **Sistema de nombres de dominio, versión 6 (DNSv6)**
 - **Nombre del servidor:** muestra el nombre de host del dispositivo.
 - **Nombre de dominio IPv6:** escriba el nombre de dominio. Puede introducir hasta 128 caracteres.
 - **Dirección de servidor primaria DNSv6:** introduzca la dirección del servidor DNSv6 que desee utilizar principalmente.
 - **Dirección de servidor secundario DNSv6:** introduzca la dirección del servidor DNSv6 que desee utilizar como alternativa.
 - **Registro del DNSv6 dinámico:** marque la opción para activar o desactivar el registro de DNSv6 dinámica.

Raw TCP/IP, LPR, IPP

Puede establecer los protocolos TCP/IP, LPR y IPP para la impresión en red.

- **Impresión Raw TCP/IP**
 - **Protocolo Raw TCP/IP:** marque esta opción para activar Raw TCP/IP.
 - **Número de puerto:** introduzca el número de puerto del dispositivo para la impresión de raw TCP/IP. Puede cambiar el número de puerto cada vez que cambie el entorno de red que utiliza.

- **LPR/LPD**
 - **Protocolo LPR/LPD:** marque esta opción para LPR/LPD.
 - **Número de puerto:** introduzca el número de puerto del dispositivo para la impresión de LPD. Puede cambiar el número de puerto cada vez que cambie el entorno de red que utiliza.
- **Protocolo de impresión por Internet (IPP)**
 - **Protocolo IPP:** marque esta opción para activar IPP.
 - **Nombre de la impresora:** escriba el nombre de la impresora.
 - **Ruta de red:** muestra la URI de la impresora.

AirPrint

Puede establecer la configuración relacionada con **AirPrint**.

- **AirPrint:** si desea usar **AirPrint**, marque **Habilitar**.
 - **Nombre amistoso:** muestra el nombre sencillo utilizado por **AirPrint**. El nombre sencillo se mostrará en la red de Windows cuando detecte un dispositivo.
 - **Ubicación:** introduzca la ubicación del equipo.
 - **Ubicación geográfica:** permite definir la ubicación geográfica.
 - **Latitud:** introduzca la latitud.
 - **Longitud:** introduzca la longitud.
- **Config. IPP**
 - **IPP seguro :** vínculo a la configuración de **IPP seguro**.
 - **Raw TCP/IP, LPR, IPP:** vínculo a la configuración de **Raw TCP/IP, LPR, IPP**.
- **Información suministros:** puede comprobar la información de los consumibles del dispositivo.

Google Cloud Print

Permite definir la configuración relacionada con **Google Cloud Print**.

- **Registro anónimo**
 - **Nombre de la impresora:** introduzca el nombre de impresora que desee.
 - **Descripción impresora:** escriba el nombre de la impresora.
 - **Configuración proxy:** puede configurar el servidor proxy.
 - **Habilitar proxy:** si desea utilizar el servidor proxy, marque **Habilitar**.
 - **IP de proxy:** introduzca la IP del proxy.
 - **Puerto:** introduzca el número de puerto.
 - **Probar conexión:** permite probar la conexión al servidor proxy.
 - **Estado de registro:** permite comprobar el estado de registro.

Telnet

Puede establecer los protocolos de impresión TCP/IP/IPv6, WINS, LPD y Raw TCP/IP para la impresión en red.

- **Protocolo Telnet** : si desea utilizar telnet, marque Habilitar.
 - **Número de puerto**: escriba el número del puerto del servidor (debe estar comprendido entre 1 y 65535). El puerto predeterminado es 23.
 - **ID de inicio de sesión**: introduzca el Id. que desea utilizar al conectar para imprimir con telnet.
 - **Contraseña**: introduzca la contraseña que desea utilizar al conectar para imprimir con telnet.
 - **Confirmar clave**: vuelva a introducir la contraseña.

WSD

Si utiliza Windows Vista® o posterior como sistema operativo, puede establecer WSD (Web Service for Device – Servicio web para dispositivos) para buscar el dispositivo en la red. También puede imprimir desde el dispositivo buscado.

- **Protocolo WSD**: marque esta opción para activar el protocolo WSD.
- **Número de puerto**: muestra el número de puerto.

SLP

Puede establecer SLP para buscar el dispositivo en la red.

- **Protocolo SLP**: marque esta opción para activar el protocolo SLP.
- **Número de puerto**: muestra el número de puerto.
- **Zona 1~3**: introduzca el ámbito de red a utilizar; puede establecer hasta 3 ámbitos. Cada dispositivo debe estar siempre en uno o más ámbitos. Necesita ámbitos para agrupar los servicios que sean comparable a un vecindario de redes en otros sistemas.
- **Tipo de mensaje**: seleccione el tipo de mensaje.
- **TTL de multidifusión SLP**: introduzca el valor de TTL.
- **Tiempo de vida del registro**: introduzca la duración del registro de servicio al registrar servicios en DA.
- **MTU SLP** : introduzca el valor de MTU (unidad de transmisión máxima).
- **Dirección de multidifusión**: muestra la dirección multidestino.

UPNP

El Protocolo Simple de Descubrimiento de Servicios (SSDP) es el protocolo de detección básico de UPnP, y proporciona un mecanismo que pueden utilizar los clientes de la red para descubrir servicios de red. En aquellas aplicaciones que utilicen SSDP como protocolo de detección, los dispositivos pueden identificarse por medio del nombre amistoso SSDP.

- **Protocolo SSDP**: marque esta opción para activar el protocolo SSDP.
- **Número de puerto**: muestra el número de puerto.

- **TTL SSDP:** introduzca la hora del paquete a directo. El número 4 está configurado como valor predeterminado.
- **Nombre amistoso:** muestra el nombre sencillo utilizado por SSDP. El nombre sencillo se mostrará en la red de Windows cuando detecte un dispositivo.

mDNS

DNS de multidifusión (mDNS) utilizada en Bonjour (anteriormente Rendezvous) de Apple Inc.; proporciona funciones similares al Sistema de Nombres de Dominio de la LAN sin servidor DNS.

- **Protocolo mDNS:** marque esta opción para activar el protocolo mDNS.
- **Número de puerto:** muestra el número de puerto utilizado por el mDNS.
- **Nombre mDNS:** muestra el nombre de la instancia utilizada por los servicios para registrar a través de mDNS.
- **Nombre amistoso:** muestra el nombre sencillo utilizado por mDNS. El nombre sencillo será el mismo de la dirección del enlace utilizado por el protocolo mDNS y se muestra en la red de Windows cuando detecta un dispositivo.

CIFS (Mis archivos)



NOTA: Los archivos almacenados en Mis archivos no se cifran y pueden acceder a ellos todos los usuarios.

Puede configurar los ajustes de escanear a **Mis archivos**.

- **Servidor CIF:** si desea usar el servidor CIF, marque la opción para activarla.
 - **Conexiones máx:** puede establecer el número de usuarios que pueden conectarse.
 - **Anónima:** si desea permitir que todo el mundo use la impresora, active la opción Permitir conectarse a todo el mundo.
 - **ID de inicio de sesión:** introduzca el ID de inicio de sesión.
 - **Contraseña:** escriba la contraseña.
 - **Confirmar clave:** vuelva a introducir la contraseña.
 - Si desea cambiar la contraseña, active la opción **Cambiar clave**.
- **Estado de Mis archivos:** le permite comprobar el tamaño total de la carpeta y el tamaño disponible.

SNMP

Puede establecer la configuración relacionada con **SNMP**.

SNMPv1/v2

Puede establecer la configuración de **SNMPv1/v2**.

- **General**
 - **Protocolo SNMPv1/v2:** marque esta opción para activar el protocolo SNMPv1/v2.

- **Nombre de comunidad:**
 - Agregar la comunidad **SNMP**
 - a** Desde **Servicio web integrado**, seleccione la ficha **Configuración** → **Ajustes de red** → **SNMP** → **SNMPv1/v2** → **Nombre de comunidad**.
 - b** Haga clic en el botón **Agregar**.
Aparecerá una nueva ventana emergente.
 - c** Introduzca la información necesaria.
 - d** Haga clic en **Aplicar**.

 - Eliminar la comunidad **SNMP**
 - a** Desde **Servicio web integrado**, seleccione la ficha **Configuración** → **Ajustes de red** → **SNMP** → **SNMPv1/v2** → **Nombre de comunidad**.
 - b** Marque la casilla de los nombres que desee eliminar de la lista y haga clic en el botón Eliminar en la parte superior de la lista.
 - c** Aparecerá una ventana de confirmación. Haga clic en **Sí**.

 - Editar la comunidad **SNMP**
 - a** Desde **Servicio web integrado**, seleccione la ficha **Configuración** → **Ajustes de red** → **SNMP** → **SNMPv1/v2** → **Nombre de comunidad**.
 - b** Marque la casilla del nombre que desee editar de la lista y haga clic en el botón Modificar en la parte superior de la lista.
 - c** Modifique la información necesaria.
 - d** Haga clic en **Aplicar**.
- **Eventos SNMP:**
 - Agregar eventos **SNMP**
 - a** Desde **Servicio web integrado**, seleccione la ficha **Configuración** → **Ajustes de red** → **SNMP** → **SNMPv1/v2** → **Eventos SNMP**.
 - b** Haga clic en el botón **Agregar**.
Aparecerá una nueva ventana emergente.
 - c** Introduzca la información necesaria.
 - d** Haga clic en **Aplicar**.

 - Eliminar eventos **SNMP**
 - a** Desde **Servicio web integrado**, seleccione la ficha **Configuración** → **Ajustes de red** → **SNMP** → **SNMPv1/v2** → **Eventos SNMP**.
 - b** Marque la casilla de los nombres que desee eliminar de la lista y haga clic en el botón Eliminar en la parte superior de la lista.
 - c** Aparecerá una ventana de confirmación. Haga clic en **Sí**.

- Editar eventos **SNMP**
- a** Desde **Servicio web integrado**, seleccione la ficha **Configuración** → **Ajustes de red** → **SNMP** → **SNMPv1/v2** → **Eventos SNMP**.
- b** Marque la casilla del nombre que desea editar de la lista y haga clic en el botón **Modificar** en la parte superior de la lista.
- c** Modifique la información necesaria.
- d** Haga clic en **Aplicar**.

SNMPv3

Puede establecer la configuración de SNMPv3.

- **General**
 - **Protocolo SNMPv3**: marque esta opción para activar el protocolo SNMPv3.
- **Autenticación**
 - **Nombre de usuario**: marque esta opción para activar el protocolo SNMPv3.
 - **Contraseña de autenticación**: introduzca la contraseña que desee utilizar para la autenticación de lectura y escritura.
 - **Confirmar clave**: vuelva a escribir la contraseña para confirmarla.
 - **Algoritmo de autenticación**: seleccione el método de autenticación.
- **Privacidad**
 - **Contraseña de privacidad**: introduzca la contraseña utilizada para cifrar la solicitud/respuesta SNMPv3.
 - **Confirmar clave**: vuelva a escribir la Contraseña de privacidad para confirmarla.
 - **Algoritmo de privacidad**: muestra el algoritmo utilizado para cifrar la solicitud/respuesta SNMPv3. Solo se admite el algoritmo DES, no puede cambiarlo manualmente.

SNMP/iPrint

- **SNMP/iPrint**
 - **SNMP/iPrint**: seleccione su sistema operativo.

Servidor de correo saliente (SMTP)

Puede establecer la configuración de los correos electrónicos de salida. Si este ajuste no está configurado, no puede utilizar la función de escanear a correo electrónico. Los correos electrónicos de salida se enviarán a través del servidor SMTP que establezca aquí.

- **Protocolo simple de transferencia de correo (SMTP)**
 - **Servidor SMTP**: introduzca la dirección del servidor SMTP.
 - **Número de puerto**: escriba el número del puerto del servidor (debe estar comprendido entre 1 y 65535). El número 25 está configurado como valor predeterminado.

- **Información de inicio de sesión de SMTP**
 - **SMTP requiere autenticación:** marque esta opción si desea establecer la autenticación al enviar correos electrónicos de salidas.
 - **ID de inicio de sesión:** introduzca el identificador de inicio de sesión utilizado para la autenticación. Puede introducir hasta 64 caracteres.
 - **Contraseña:** introduzca la contraseña para la autenticación. Puede introducir hasta 64 caracteres.
 - **Confirmar clave:** vuelva a escribir la Contraseña de privacidad para confirmarla.
- **Autenticación POP3**
 - **SMTP requiere POP3 antes de la autenticación SMTP:** puede configurar la autenticación de POP3 para que aparezca antes del uso de la autenticación de cliente SMTP. Si activa esta opción, el servidor SMTP requiere primero autenticación POP3. Marque la casilla para activar esta opción.
 - **Servidor POP3:** introduzca la dirección del servidor POP3.
 - **Número de puerto:** escriba el número del puerto del servidor (debe estar comprendido entre 1 y 65535). El número 110 está configurado como valor predeterminado.
 - **ID de inicio de sesión:** introduzca el identificador de inicio de sesión utilizado para POP3. Puede introducir hasta 64 caracteres.
 - **Contraseña:** introduzca la contraseña para la autenticación. Puede introducir hasta 64 caracteres.
 - **Confirmar clave:** vuelva a escribir la Contraseña de privacidad para confirmarla.
- **Avanzado**
 - **Conexión de correo electrónico segura con SSL/TLS:** marque la casilla para activar esta opción si el servidor SMTP admite SSL/TLS. Al enviar un correo electrónico desde el dispositivo, se cifrará. TLS/SSL establecerá un canal seguro entre el dispositivo y el servidor SMTP.
 - **Tiempo de espera de la conexión del servidor SMTP:** puede ajustar el tiempo que el sistema esperará antes de que la conexión del servidor SMTP arroje un error debido al tiempo de espera. Puede establecer el valor de tiempo entre 30 y 120 segundos. El valor del tiempo debe ser de 30 segundos o más para que el trabajo sea confiable a través de redes empresariales congestionadas. 30 segundos es el valor predeterminado.
 - **Remite pred. Dirección:** introduzca la dirección predeterminada que aparecerá en el campo Dirección de remitente.
 - **Tamaño máximo del mensaje:** puede configurar el tamaño máximo del mensaje. Si el documento digitalizado supera este tamaño de mensaje, se dividirá en varios mensajes.
- **Prueba de configuración SMTP**
 - **Test:** haga clic para probar si el servidor funciona correctamente.

HTTP

Puede permitir o bloquear el acceso de los usuarios al **Servicio web integrado**.

- **Protocolo HTTP:** marque esta opción para permitir al usuario acceder al Servicio web integrado.
- **Número de puerto:** muestra el número de puerto del servidor.

Proxy

Puede establecer la configuración de proxy y activar la autenticación para conectarse a un servidor de licencias mediante un servidor proxy http. Actualmente esta configuración de proxy se proporciona únicamente si el administrador desea actualizar la licencia de una aplicación XOA online a través de un servidor proxy.

- **Configuración de proxy**
 - **Utilizar proxy:** marque esta opción para activar la configuración de proxy.
 - **Dirección servidor Proxy HTTP:** introduzca la dirección del servidor proxy HTTP que desea utilizar.
 - **Número de puerto del servidor proxy HTTP:** introduzca el número de puerto del servidor proxy HTTP que desea utilizar.
- **Configuración de autenticación de proxy**
 - **Activar:** marque esta opción para activar la autenticación del servidor proxy.
 - **ID de usuario:** introduzca el identificador de usuario para la autenticación del servidor proxy.
 - **Contraseña:** introduzca la contraseña para la autenticación del servidor proxy.

Inalámbrica (solo Dell B2375dfw Mono MFP)

Permite configurar los ajustes de la conexión Inalámbrica y Wi-Fi.

Inalámbrica

- **General**
 - **Inalámbrica:** marque esta opción para activar la conexión inalámbrica.
- **Configuración inalámbrica**
 - **Configuración inalámbrica sencilla:** permite utilizar **Configuración inalámbrica sencilla**.
 - a** Pulse **Asistente**.
 - b** Seleccione el **Nombre de red (SSID)** que desee.
 - c** Haga clic en **Siguiente**.
 - d** Se mostrará la confirmación de la configuración inalámbrica, haga clic en **Aplicar**.
- **Ajustes avanzados:** es posible definir la configuración avanzada. Haga clic en **Personalizar**.
 - **Ahorro energía:** seleccione activado/desactivado.

- **SSID:** seleccione la lista desplegable **Buscar lista** in o introduzca en **Insertar nuevo SSID**.
- **Modo de operación:** permite elegir el modo de funcionamiento.
- **Canal ad hoc:** si selecciona el modo de funcionamiento **Ad hoc**, elija el canal ad hoc.
- **Estado de conexión**
 - **Estado de la conexión:** permite comprobar el estado de la conexión.

Wi-Fi Direct™

- **Wi-Fi Direct™**
 - **Wi-Fi Direct™:** seleccione Wi-Fi activado/desactivado.
 - **Nombre de dispositivo:** escriba el nombre del dispositivo.
 - **Dirección IP:** especifique la dirección IP.
 - **Propietario del grupo:** permite activar el propietario del grupo.
 - **Clave de red:** introduzca la clave de red.
 - Si desea ocultar la clave de red, marque **Ocultar clave de red**.
- Estado de **Wi-Fi Direct™**
 - muestra el estado de Wi-Fi (**Función actual**, **SSID actual**, **Estado actual**).

Configuración de la solución

Permite establecer la configuración relacionada con la solución. Antes de poder utilizar esta función deberá habilitar Gestión aplicaciones. Consulte "[Gestión aplicaciones](#)".

Acceder a Google Drive

- **General**
 - **Enviar informe de confirmación:** permite configurar la impresora para que envíe automáticamente el informe de confirmación.
 - **Nombre de prefijo de archivos:** permite definir el nombre del prefijo.
 - **Permitir al usuario introducir el nombre de archivo:** esta opción permite activar y desactivar la posibilidad de que el usuario introduzca el nombre de archivo.
- **Cambiar pred.**
 - **Escanear a Google Drive:** permite definir las opciones de **Resolución**, **Color**, **Formato**, **Doble cara**, **Tamaño original**, **Tipo original**, **Sobrescribir** y **Crear carpeta**.
 - **Imprimir desde Google Drive:** permite definir las opciones **Número de copias**, **Ajuste aut.**, **Doble clara** y **Clasificación**.
- **Listas de usuarios con inicio de sesión automático**

Permite consultar y eliminar las listas de inicio de sesión automático.

Mi calendario

- **Cambiar pred.**
 - **Rango de impresión:** permite definir el rango de impresión.
 - **Número de copias:** permite definir el **Número de copias**.
 - **Bandeja:** permite definir la **Bandeja**.
- **Listas de usuarios con inicio de sesión automático**
 - Permite consultar y eliminar las listas de inicio de sesión automático.

Digitalizar a SharePoint Online:

- **General**
 - **Enviar informe de confirmación:** permite configurar la impresora para que imprima y escanee el informe de confirmación de forma automática.
 - **Nombre de prefijo de archivos:** permite definir el nombre del prefijo del archivo.
 - **Permitir al usuario introducir el nombre de archivo:** esta opción permite activar y desactivar la posibilidad de que el usuario introduzca el nombre de archivo.
 - **Lista de escanear a SharePoint Online:** permite **Añadir, Eliminar, Editar** la lista. Introduzca la **URL** que desee **Añadir** a la lista.
- **Cambiar pred.**
 - **Digitalizar a SharePoint Online:** permite definir las opciones de **Resolución, Color, Formato, Doble cara, Tamaño original, Tipo original, Sobrescribir y Crear carpeta**.
- **Listas de usuarios con inicio de sesión automático**
 - Permite consultar y eliminar las listas de inicio de sesión automático.

Mis formularios

- **Cambiar pred.**
 - **Escanear a Mis formularios:** permite definir las opciones de **Resolución, Color, Formato, Doble cara, Tamaño original, Tipo original y Sobrescribir**.
 - **Imprimir mis formularios:** permite definir los valores de **Número de copias, Ajuste aut., Doble cara**.
- **Marcador:** permite añadir, eliminar o editar un marcador.

Cómo añadir un Marcador



NOTA: Debe iniciar la sesión como administrador para gestionar los marcadores. Consulte "[Inicio de sesión en Servicio web integrado](#)".

- 1 Desde **Servicio web integrado**, seleccione la ficha **Configuración** → **Mis formularios** → **Marcador**.
- 2 Haga clic en el botón **Agregar** sobre la lista. Aparecerá una nueva ventana emergente.

- 3 Seleccione el tipo de adición; si selecciona **Añadir carpeta**, introduzca el **Nombre de la carpeta**.
Si selecciona **Añadir marcador**, diríjase al próximo paso.
- 4 Seleccione **Añadir marcador**, **Tipo**.
 - **Mis archivos**
 - **Nombre de marcador**: introduzca el nombre de marcador que desee.
 - **Ruta de Mis archivos**: introduzca la ruta de la ubicación de archivos.
 - **Carpeta de red**
 - **Nombre de marcador**: introduzca el nombre de marcador que desee.
 - **URL**: introduzca la ruta de la URL.
 - **Puerto del servidor**: introduzca el puerto del servidor.
 - **Dominio**: escriba el nombre de dominio.
 - **FTP**
 - **Nombre de marcador**: introduzca el nombre de marcador que desee.
 - **URL**: introduzca la ruta de la URL.
 - **Puerto del servidor**: introduzca el puerto del servidor.
- 5 Haga clic en **Aplicar**.

Eliminar una entrada de Marcador



NOTA: Debe iniciar la sesión como administrador para gestionar los marcadores. Consulte "[Inicio de sesión en Servicio web integrado](#)".

- 1 Desde **Servicio web integrado**, seleccione la ficha **Configuración** → **Mis formularios** → **Marcador**.
- 2 Marque la casilla de la entrada que desea editar de la lista y haga clic en el botón **Eliminar** en la parte superior de la lista.
- 3 Si aparece un mensaje de confirmación, haga clic en **Aceptar**.

Editar una entrada de Marcador



NOTA: Debe iniciar la sesión como administrador para gestionar los marcadores. Consulte "[Inicio de sesión en Servicio web integrado](#)".

- 1 Desde **Servicio web integrado**, seleccione la ficha **Configuración** → **Mis formularios** → **Marcador**.
- 2 Haga clic en el botón **Modificar** sobre la lista.
Aparecerá una nueva ventana emergente.
- 3 Cambie el valor como quiera.
- 4 Haga clic en **Aplicar**.

Buscar una entrada de Marcador



NOTA: Debe iniciar la sesión como administrador para gestionar los marcadores. Consulte "[Inicio de sesión en Servicio web integrado](#)".

- 1 Desde **Servicio web integrado**, seleccione la ficha **Configuración** → **Mis formularios** → **Marcador**.
 - 2 Introduzca la palabra clave para la búsqueda y en la lista desplegable seleccione la categoría para restringir la búsqueda.
 - 3 Haga clic en el botón **Buscar** ().
- Aparecen los resultados de la búsqueda en la lista.

Mis archivos



NOTA: Los archivos almacenados en Mis archivos no se cifran y pueden acceder a ellos todos los usuarios.

- **Cambiar pred.**
 - **Escanear a Mis archivos:** permite definir las opciones de **Resolución**, **Color**, **Formato**, **Doble cara**, **Tamaño original**, **Tipo original** y **Sobrescribir**.
 - **Imprimir desde Mis archivos:** permite definir los valores de **Número de copias**, **Ajuste aut.** y **Doble cara**.

Ficha Seguridad

La ficha seguridad incluye los submenús, Seguridad del sistema, Seguridad red, Control de acceso de usuario y Registro del sistema. Si no inicia sesión como administrador no podrá acceder a esta ficha.

Seguridad del sistema

Desde **Servicio web integrado**, seleccione la ficha **Seguridad** → **Seguridad del sistema**.

Administrador del sistema

Desde **Servicio web integrado**, seleccione la ficha **Seguridad** → **Seguridad del sistema** → **Administrador del sistema**.

Escriba la información del administrador del sistema.

Administración de características

Desde **Servicio web integrado**, seleccione la ficha **Seguridad** → **Seguridad del sistema** → **Administración de características**.

Puede activar o desactivar las funciones de red. Marque las opciones que desee activar y haga clic en **Aplicar**.



NOTA: Si desea conectarse a través de **HTTPS seguro** (HTTPS), marque HTTP y HTTPS.

Ocultar información

Puede activar o desactivar las funciones de ocultación de información. Seleccione las opciones que desee activar y haga clic en **Aplicar**.

- **Opción de restricción de ocultación**
 - **Mostrar toda la información:** si marca esta opción, se muestra toda la información.
 - **Mostrar únicamente información propia del usuario:** Si marca esta opción, se muestra toda la información del usuario.

Reiniciar dispositivo

Desde **Servicio web integrado**, seleccione la ficha **Seguridad** → **Seguridad del sistema** → **Reiniciar dispositivo**.

Puede reiniciar el dispositivo. Haga clic en el botón **Reiniciar ahora** para reiniciar.



NOTA: Si reinicia el dispositivo, se eliminarán todos los trabajos actuales. Cierre los trabajos antes de reiniciar.

Seguridad red

Desde **Servicio web integrado**, seleccione la ficha **Seguridad** → **Seguridad de red**.

Certificado digital

Puede gestionar los certificados digitales. Un certificado digital es un certificado electrónico que verifica la asociación segura entre los nodos de comunicación. Debe agregar el certificado para la comunicación SSL.



- Puede ver todos los certificados de forma detallada haciendo clic en el botón Expandir todo y cerrarlos haciendo clic en el botón Contraer todo.
- Para tener una comunicación segura entre el **Servicio web integrado** y el dispositivo, agregue un certificado de antemano y marque HTTP seguro para utilizar el dispositivo en un entorno seguro.

Agregar un certificado

- 1 Desde **Servicio web integrado**, seleccione la ficha **Seguridad** → **Seguridad de red** → **Certificado digital**.
- 2 Haga clic en el botón **Agregar**.
Aparecerá una nueva ventana emergente.
- 3 Seleccione uno de los siguientes métodos de instalación y añada un certificado
 - **Crear un certificado de dispositivo con firma personal**
 - a En **Instalar/Crear certificado de dispositivo o CSR**, seleccione **Crear un certificado de dispositivo con firma personal** y haga clic en **Siguiente**.
 - b Consulte la sección sobre crear un certificado nuevo y introduzca los valores necesarios.

- c Haga clic en **Siguiente** y compruebe la información. Luego haga clic en Cerrar.
 - d Marque el certificado creado en la lista.
- **Instalar certificado de dispositivo con firma de CA**
 - a En el **Instalar/Crear certificado de dispositivo o CSR**, seleccione **Instalar certificado de dispositivo con firma de CA** y haga clic en **Siguiente**.
 - b Introduzca el **Nombre amistoso**, la **Contraseña privada** y **Confirmar contraseña** del certificado.
 - c Seleccione el certificado firmado por una CA con el botón **Examinar**.
 - d Haga clic en **Siguiente** y compruebe la información.
 - e Marque el certificado creado en la lista.
- **Crear solicitud de firma de certificado (CSR)**
 - a En **Instalar/Crear certificado de dispositivo o CSR**, seleccione **Crear solicitud de firma de certificado (CSR)** y haga clic en **Siguiente**.
 - b Consulte la sección sobre crear un certificado nuevo y introduzca los valores necesarios.
 - c Copie la información de solicitud de firma del certificado y adquiera el certificado en el servidor de certificación.
 - **Cómo adquirir el certificado en el servidor de certificación:**
 1. Abra un navegador web en el servidor de certificación y conéctese a **http://dirección IP del servidor de certificación/certsrv/**.
 2. Seleccione **request a certificate**.
 3. Seleccione **advanced certificate request**
 4. Seleccione **submit a certificate request by using a base-64-encoded CMC or PKC ...**
 5. Pegue la **Certificate Signing Request information saved request** copiada y seleccione **submit**.
 6. Adquiera el certificado desde **download certificate**.
 - d Busque y cargue el certificado adquirido con el botón **Examinar** y el botón **Cargar certificado**.
- **Eliminar un certificado**
 - a Desde **Servicio web integrado**, seleccione la ficha **Seguridad** → **Seguridad de red** → **Certificado digital**.
 - b Marque la casilla del certificado que desea eliminar de la lista y haga clic en el botón **Eliminar** en la parte superior de la lista.
 - c La lista se vuelve a cargar y el certificado que elimine se borrará de la lista.

- **Editar un certificado**
- a Desde **Servicio web integrado**, seleccione la ficha **Seguridad** → **Seguridad de red** → **Certificado digital**.
- b Marque la casilla del certificado que desea editar de la lista y haga clic en el botón **Modificar** en la parte superior de la lista.
Aparecerá una nueva ventana emergente.
- c Edite la información necesaria.
- d Haga clic en **Aplicar**.

Conexión segura

Puede establecer la conexión segura.



NOTA: Para establecer una conexión segura se necesita un certificado digital.

SNMPv3

Consulte "[SNMPv3](#)".

Seguridad IP

Puede habilitar o deshabilitar la conexión **IPSec**. También puede consultar el estado de **IPSec**.

Filtrado IP/MAC

Puede establecer opciones de filtrado de direcciones IP y MAC. Si el administrador no agrega una norma del filtrado para direcciones IPv4, IPv6 y MAC, no se filtra nada. Si el administrador ha agregado una norma del filtrado, se aplicará el filtrado a las direcciones IPv4, IPv6 y MAC introducidas.

Filtrado IPv4

Puede activar o desactivar el filtrado IPv4, además de gestionar las normas de filtrado.

Filtrado IPv6

Puede activar o desactivar el filtrado IPv6, además de gestionar las normas de filtrado.

Filtrado MAC

Puede activar o desactivar el filtrado por Mac, además de gestionar las normas de filtrado.

802.1x

Puede habilitar y deshabilitar la seguridad 802.1x. Consulte "[802.1x](#)".

Servidor de autenticación externo

Establece los servidores para la autenticación.

Servidor Kerberos

Puede establecer la configuración del servidor Kerberos.

Agregar un servidor Kerberos

- 1 Desde **Servicio web integrado**, seleccione la ficha **Seguridad** → **Seguridad de red** → **Servidor de autenticación externo** → **Servidor Kerberos**.
- 2 Haga clic en el botón **Agregar**.
Aparecerá una nueva ventana emergente.
- 3 Introduzca la información necesaria.
 - **Información necesaria**
 - **Territorio:** introduzca el reino predeterminado.
 - **Dirección del servidor:** introduzca la dirección del servidor predeterminado.
 - **Número de puerto:** introduzca el número de puerto predeterminado. El número 88 está configurado como valor predeterminado.
 - **Convertir en servidor predeterminado:** márkelo para establecer este servidor como servidor predeterminado.
 - **Información adicional**
 - **Servidor de reserva:** introduzca la dirección del servidor alternativo.
 - **Número de puerto:** introduzca el número de puerto alternativo. El número 88 está configurado como valor predeterminado.
- 4 Haga clic en **Aplicar**.

Eliminar un servidor Kerberos

- 1 Desde **Servicio web integrado**, seleccione la ficha **Seguridad** → **Seguridad de red** → **Servidor de autenticación externo** → **Servidor Kerberos**.
- 2 En la lista de servidores Kerberos, marque el que desee eliminar.
- 3 Haga clic en el botón **Eliminar**.
- 4 Si aparece un mensaje de confirmación, haga clic en **Sí**.

Editar un servidor Kerberos

- 1 Desde **Servicio web integrado**, seleccione la ficha **Seguridad** → **Seguridad de red** → **Servidor de autenticación externo** → **Servidor Kerberos**.
- 2 En la lista de servidores Kerberos, marque el que desee editar.
Aparecerá una nueva ventana emergente.
- 3 Modifique la información necesaria.
- 4 Haga clic en **Aplicar**.

Probar un servidor Kerberos

- 1 Desde **Servicio web integrado**, seleccione la ficha **Seguridad** → **Seguridad de red** → **Servidor de autenticación externo** → **Servidor Kerberos**.
- 2 En la lista, seleccione el servidor Kerberos que desea probar.



NOTA: El servidor que se tiene que probar se debe seleccionar en la lista de servidores que se han agregado con la función agregar un servidor.

- 3 Haga clic en el botón **Prueba**.

Servidor SMB

Puede establecer la configuración del servidor SMB.

Agregar un servidor SMB

- 1 Desde **Servicio web integrado**, seleccione la ficha **Seguridad** → **Seguridad de red** → **Servidor de autenticación externo** → **Servidor SMB**.
- 2 Haga clic en el botón **Agregar**.
Aparecerá una nueva ventana emergente.
- 3 Introduzca la información necesaria.
 - **Información necesaria**
 - **Dominio:** introduzca el nombre de dominio que va a utilizar para iniciar la sesión. Puede introducir hasta 128 caracteres. Solo puede utilizar conjuntos de caracteres ASCII 32 - 35, 37 - 63, 65 - 123 o 125.
 - **Dirección del servidor:** introduzca el servidor predeterminado.
 - **Número de puerto:** escriba el número del puerto predeterminado (debe estar comprendido entre 1 y 65535). El número 445 está configurado como valor predeterminado.
 - El número de puerto estándar para SMB sobre NetBIOS es 139.
 - El número de puerto estándar para SMB sobre directiva TCPIP es 445.
 - **Convertir en servidor predeterminado:** selecciónelo para hacerlo el servidor predeterminado.
 - **Información adicional**
 - **Servidor de reserva:** introduzca el servidor alternativo.
 - **Número de puerto:** escriba el número del puerto de reserva (debe estar comprendido entre 1 y 65535). El número 445 está configurado como valor predeterminado.
- 4 Haga clic en **Aplicar**.

Eliminar un servidor SMB

- 1 Desde **Servicio web integrado**, seleccione la ficha **Seguridad** → **Seguridad de red** → **Servidor de autenticación externo** → **Servidor SMB**.
- 2 En la lista de servidores SMB, marque el que desee eliminar.
- 3 Haga clic en el botón **Eliminar**.
- 4 Si aparece un mensaje de confirmación, haga clic en **Sí**.

Editar un servidor SMB

- 1 Desde **Servicio web integrado**, seleccione la ficha **Seguridad** → **Seguridad de red** → **Servidor de autenticación externo** → **Servidor SMB**.
- 2 En la lista de servidores SMB, marque el que desee editar y haga clic en **Modificar**. Aparecerá una nueva ventana emergente.
- 3 Modifique la información necesaria.
- 4 Haga clic en **Aplicar**.

Probar un servidor SMB

- 1 Desde **Servicio web integrado**, seleccione la ficha **Seguridad** → **Seguridad de red** → **Servidor de autenticación externo** → **Servidor SMB**.
 - 2 En la lista, seleccione el servidor SMB que desea probar.
-  **NOTA:** El servidor que se tiene que probar se debe seleccionar en la lista de servidores que se han agregado con la función agregar un servidor.
- 3 Haga clic en el botón **Prueba**.

Servidor LDAP

Puede establecer la configuración del servidor LDAP.

Agregar un servidor LDAP

- 1 Desde **Servicio web integrado**, seleccione la ficha **Seguridad** → **Seguridad de red** → **Servidor de autenticación externo** → **Servidor LDAP**.
- 2 Haga clic en el botón **Agregar**. Aparecerá una nueva ventana emergente.
- 3 Introduzca la información necesaria.
 - **Servidor LDAP**
 - **Servidor LDAP:** introduzca la dirección del servidor.
 - **Número de puerto:** escriba el número del puerto del servidor (debe estar comprendido entre 1 y 65535). El número 389 está configurado como valor predeterminado.
 - **Hacer coincidir la ID de inicio de sesión del usuario con el siguiente atributo LDAP:** seleccione el atributo.
 - **Búsqueda de usuario LDAP**

- **Buscar en el directorio raíz:** introduzca el directorio raíz de búsqueda que es el nivel de búsqueda principal del árbol de directorio LDAP. Puede introducir hasta 64 caracteres.
- **Métodos de autenticación:** seleccione el método de autenticación para acceder al servidor LDAP durante la búsqueda en la agenda.
 - **Anónimo:** seleccione si desea permitir a los usuarios sin iniciar la sesión.
 - **Simple:** establezca la contraseña para iniciar la sesión. Si selecciona Simple, introduzca la información siguiente.
 - **Nombre de inicio de sesión:** puede introducir hasta 64 caracteres.
 - **Contraseña:** puede introducir hasta 64 caracteres.
 - **Confirmar clave:** vuelva a escribir la contraseña para confirmarla.
 - **Adjuntar raíz a la base DN:** seleccione si desea activar o desactivar la adición de raíz al DN base.
- **Núm. máx. de búsquedas:** puede establecer el número máximo de resultados que necesita que se muestren durante la búsqueda en la agenda de LDAP.
- **Tiempo de espera de la búsqueda:** puede establecer el tiempo de espera de búsqueda máximo para la búsqueda en la agenda de LDAP.
- **Referencias LDAP:** seleccione si activar o desactivar **Referencias LDAP**. Si esta opción está **Activado**, el cliente de LDAP buscará un servidor de referencias en caso de que el servidor LDAP no tenga datos para responder consultas y el servidor LDAP no tenga servidor de referencias.
- **Buscar por:** seleccione la categoría que desea utilizar para buscar.
- **LDAPs:** marque esta opción para activar LDAPs.

4 Haga clic en **Aplicar**.

Eliminar un servidor LDAP

- 1 Desde **Servicio web integrado**, seleccione la ficha **Seguridad** → **Seguridad de red** → **Servidor de autenticación externo** → **Servidor LDAP**.
- 2 En la lista de servidores LDAP, marque el que desee eliminar.
- 3 Haga clic en el botón **Eliminar**.
- 4 Si aparece un mensaje de confirmación, haga clic en **Sí**.

Editar un servidor LDAP

- 1 Desde **Servicio web integrado**, seleccione la ficha **Seguridad** → **Seguridad de red** → **Servidor de autenticación externo** → **Servidor LDAP**.
- 2 En la lista de servidores LDAP, marque el que desee editar y haga clic en **Modificar**. Aparecerá una nueva ventana emergente.
- 3 Modifique la información necesaria.
- 4 Haga clic en **Aplicar**.

Probar un servidor LDAP

- 1 Desde **Servicio web integrado**, seleccione la ficha **Seguridad** → **Seguridad de red** → **Servidor de autenticación externo** → **Servidor LDAP**.
- 2 En la lista, seleccione el servidor LDAP que desea probar.
- 3 Haga clic en el botón **Prueba**.

802.1x

Puede activar la autenticación 802.1x, que es una autenticación basada en puertos. Si se activa la autenticación, el dispositivo no puede acceder a través del lado protegido de la red hasta que se autorice. Utilice esta función para proteger su red.

Seguridad 802.1x

- **Seguridad 802.1x**: marque la casilla para activar esta función.
- **Algoritmo de autenticación**: permite seleccionar el algoritmo de autenticación a utilizar.
 - **EAP-MD5**: ofrece una seguridad mínima. La función Hash MD5 es vulnerable a ataque por diccionarios y no admite la generación de claves.
 - **PEAPv0/EAP-MS-CHAPv2**: recomendado para los usuarios que solo van a utilizar servidores y clientes de escritorio de Microsoft. No está recomendada para el resto de usuario.
 - **EAP-MS-CHAPv2**: MS-CHAPv2 proporciona una autenticación de dos vías entre pares combinando un mensaje de desafío de pares con el paquete de respuesta y un mensaje de respuesta de autenticador en el paquete correcto.
 - **TLS**: se utiliza para proporcionar una comunicación segura por Internet entre un cliente y un servidor.
- **Credenciales**: introduzca el **Nombre de usuario**, la **Contraseña** y la **Confirmar contraseña** a utilizar para la autenticación.
- **Validación del servidor**: marque/desmarque el certificado que desea utilizar para la validación. Esta opción aparece al seleccionar **PEAPv0/EAP-MS-CHAPv2** o **TLS**.

Control de acceso de usuario

Puede restringir el acceso de los usuarios al dispositivo o aplicación. También puede dar permisos específicos a usuarios para utilizar únicamente determinadas funciones del dispositivo. Por ejemplo, puede permitir que el usuario A utilice únicamente la impresión. En este caso, el usuario A no podrá escanear, copiar ni enviar faxes con el dispositivo.

Autenticación (Activar el control de acceso)

Desde **Servicio web integrado**, seleccione la ficha **Seguridad** → **Control de acceso de usuario** → **Autenticación**.

Puede seleccionar el método de autenticación de los usuarios. Seleccione un modo y haga clic en el botón **Opciones**.

- **Modo**
 - **Autenticación básica:** permite activar la autenticación básica. Se pide a los usuarios que inicien la sesión si seleccionan opciones que solo están disponibles para los administradores. Estas opciones están marcadas con “a” o “(sólo administradores)” en este manual.
 - **Autenticación de dispositivo:** permite activar la autenticación del dispositivo. La autenticación del dispositivo solicita que un usuario inicie la sesión antes de poder utilizar el dispositivo. Los usuarios no pueden utilizar las aplicaciones sin iniciar la sesión. Pulse el botón **Editar aplicación** y seleccione las aplicaciones para activar/desactivar la autenticación.
 - **Autenticación de la aplicación:** permite activar la autenticación de aplicaciones. Un administrador puede seleccionar las aplicaciones que requieran que el usuario inicie la sesión para utilizarlas. Los usuarios no pueden utilizar las aplicaciones seleccionadas sin iniciar la sesión. Pulse el botón **Editar aplicación** y seleccione las aplicaciones para activar/desactivar la autenticación.
- **Estado de la aplicación**
 - **Editar aplicación:** seleccione la función/aplicación para la que desee activar/desactivar la autenticación. Esta opción está disponible para la Autenticación de dispositivo y Autenticación de la aplicación.
- **Método AA:** seleccione el método de autenticación en la lista.
 - **Botón Opciones**
 - **Identificación de inicio de sesión:** seleccione las opciones para iniciar la sesión.
 - **Período de caducidad de contraseña:** seleccione si desea establecer un período de caducidad para la contraseña.
 - **Política de contraseñas:** seleccione la política de contraseñas. Si activa la opción **Aplicar contraseña segura**, la contraseña debería tener como mínimo 8 caracteres y debería ser una combinación de letras, números y caracteres especiales (excepto <, >, ", \). Si selecciona **Autenticación remota**,
 - **Restricción de inicio de sesión:** seleccione qué se debe hacer si los usuarios no pueden iniciar la sesión repetidamente. Seleccione **Activar** para activar esta función.
 - **Política de cierre de sesión:** seleccione cuándo desconectar a los usuarios.
 - **Forzar cierre de sesión:** seleccione desconectar automáticamente a los usuarios cuando finaliza un trabajo.
 - **Sin cierre de sesión:** seleccione esta opción para permitir a los usuarios desconectarse manualmente.
 - **Recordatorio de cierre de sesión:** seleccione esta opción para mostrar a los usuarios el mensaje de solicitud de inicio de sesión cuando se finaliza un trabajo.

- **Tiempo de cierre de sesión:** seleccione el tiempo de cierre de sesión automático. Si no hay ningún trabajo en proceso o no se escribe nada en el tiempo seleccionado, el sistema cierra la sesión automáticamente.

Perfil de usuario

Puede almacenar la información de los usuarios en la unidad de disco duro del dispositivo. Puede usar esta función para gestionar los usuarios que utilizan el dispositivo. También puede agrupar los usuarios y gestionarlos como grupo. Puede añadir hasta 20 entradas. Los usuarios identificados con identificadores y contraseñas pueden modificar sus contraseñas. Pueden ver toda la información de su perfil. En cuanto a las funciones, los usuarios pueden ver únicamente sus funciones pero no sus permisos.

Agregar un perfil de grupo/usuario

- 1 Desde **Servicio web integrado**, seleccione la ficha **Seguridad** → **Control de acceso de usuario** → **Perfil de usuario**.
- 2 Haga clic en el botón **Agregar**.
Aparecerá una nueva ventana emergente.
- 3 Introduzca la información necesaria.
 **NOTA:** Si agrupa el usuario en un grupo con derechos de administrador, el usuario podrá utilizar los mismos derechos de administrador.
- 4 Haga clic en **Aplicar**.

Eliminar un perfil de usuario

- 1 Desde **Servicio web integrado**, seleccione la ficha **Seguridad** → **Control de acceso de usuario** → **Perfil de usuario** → **Individual**.
- 2 Marque la casilla de la función que desea eliminar de la lista y haga clic en el botón **Eliminar** en la parte superior de la lista.
 **NOTA:** Debe haber como mínimo una persona o grupo con derechos de administrador y no se puede eliminar.
- 3 Haga clic en **Aceptar** cuando aparezca la ventana de confirmación.
La lista se vuelve a cargar y el perfil que elimine se borrará de la lista.

Editar un perfil de usuario

- 1 Desde **Servicio web integrado**, seleccione la ficha **Seguridad** → **Control de acceso de usuario** → **Perfil de usuario** → **Individual**.
- 2 Marque la casilla de la función que desea editar de la lista y haga clic en el botón **Modificar** en la parte superior de la lista.
Aparecerá una nueva ventana emergente.
- 3 Edite la información necesaria.
- 4 Haga clic en **Aplicar**.

Registro del sistema

Puede mantener un registro de acontecimientos que se han producido en el dispositivo. El administrador puede registrar y gestionar la información de uso del dispositivo con los archivos de registro del sistema. Los archivos de registro del sistema se almacenan en la unidad de disco duro (HDD) del dispositivo y cuando está llena, borran los datos antiguos. Exporte y guarde los datos de auditoría importantes por separado con la función exportar.

Configuración del registro

Puede activar o desactivar la conservación de los registros. Puede hacer copias de seguridad de los archivos de registro por períodos y transferirlos a un servidor de repositorio.

- **Configuración del registro**
 - **Registro de tarea:** marque la opción para mantener registros de trabajos.
 - **Registro de operaciones:** marque la opción para mantener registros de funcionamiento como arranque del sistema.
 - **Registro de sucesos de seguridad:** marque la opción para mantener registros de acontecimientos de seguridad (autenticación de usuarios, ver/eliminar datos de registro).
- **Copia de seguridad del registro**
 - **Copia de seguridad del registro:** marque la opción para hacer copias de seguridad de los archivos de registro.
 - **Programación:** marque el periodo de las copias de seguridad.
 - **Hora:** marque el período de tiempo de las copias de seguridad.
 - **Protocolo:** seleccione el servidor para almacenar los archivos de copia de seguridad.
 - **Dirección del servidor:** introduzca la dirección del servidor.
 - **Puerto del servidor:** introduzca el número de puerto.
 - **Nombre de inicio de sesión:** escriba el nombre de inicio de sesión para acceder al servidor. Si desea permitir que cualquier persona acceda al servidor, marque Anónima.
 - **Contraseña:** escriba la contraseña.
 - **Confirmar clave:** vuelva a escribir la contraseña para confirmarla.
 - **Dominio:** escriba el nombre de dominio. en función del protocolo que seleccione, puede que no esté disponible este campo.
 - **Ruta de acceso:** introduzca la ruta para guardar el archivo de copia de seguridad del registro.
 - **Copia de seguridad manual:** haga una copia de seguridad inmediata con la configuración actual. Si hace una copia de seguridad manualmente, no se guardará la configuración.

Visor del registro

Puede ver, eliminar y buscar los archivos de registro.

Ver el archivo de registro

Puede ver, eliminar y buscar los archivos de registro.

- 1 Desde **Servicio web integrado**, seleccione la ficha **Seguridad** → **Registro del sistema** → **Visor del registro**.
- 2 Haga clic en el archivo de registro o haga clic en el botón **Expandir todo**.
- 3 Haga clic en el botón **Contraer todo** para cerrar el archivo de registro.

Eliminar el archivo de registro

- 1 Desde **Servicio web integrado**, seleccione la ficha **Seguridad** → **Registro del sistema** → **Visor del registro**.
- 2 Marque las casillas de los archivos de registro que desea eliminar y haga clic en el botón **Eliminar**.
- 3 Si aparece un mensaje de confirmación, haga clic en **Aceptar**.

Buscar el archivo de registro

- 1 Desde **Servicio web integrado**, seleccione la ficha **Seguridad** → **Registro del sistema** → **Visor del registro**.
- 2 Introduzca la palabra clave en el campo y la categoría en la lista desplegable situada al lado. Se vuelve a cargar la lista.

Exportar el archivo de registro

- 1 Desde **Servicio web integrado**, seleccione la ficha **Seguridad** → **Registro del sistema** → **Visor del registro**.
- 2 Marque las casillas de los archivos de registro que desea exportar y seleccione **Exportar** en la lista desplegable **Tarea**.
Aparecerá una nueva ventana emergente.
- 3 Seleccione el destino del archivo que desea y haga clic en **Exportar**.



NOTA: El archivo se guardará en formato .csv.

- 4 Guarde el archivo.
- 5 Haga clic en **Cerrar**.

Ficha Mantenimiento

Esta ficha le permite mantener el dispositivo, mediante la actualización del firmware, gestionar aplicaciones y establecer la información de contacto para enviar correo electrónico. También puede conectarse al sitio web de Dell o descargar los manuales y controladores si selecciona el menú **Enlace**.

Actualización del firmware

Puede comprobar la versión del firmware utilizada en el dispositivo. Compruebe la versión y actualícela si es necesario.

Comprobar la versión del firmware.

- 1 Desde **Servicio web integrado**, seleccione la ficha **Mantenimiento → Actualización de firmware**.
- 2 Compruebe la versión del firmware.

Gestión aplicaciones

Permite gestionar las aplicaciones.

Aplicación

Permite añadir, eliminar, habilitar y deshabilitar aplicaciones. Sin embargo, no permite añadir ni eliminar funciones de OOB.

Agregar una aplicación

Le permite añadir aplicaciones.

- 1 Desde **Servicio web integrado**, seleccione la ficha **Mantenimiento → Gestión aplicaciones → Aplicación**.
- 2 Haga clic en el botón **Agregar**.
Aparecerá una nueva ventana emergente.
- 3 Busque el archivo de la aplicación introduciendo el URI o con el botón **Examinar**.
- 4 Haga clic en **OK**.

Eliminar una aplicación

Le permite eliminar aplicaciones.

- 1 Desde **Servicio web integrado**, seleccione la ficha **Mantenimiento → Gestión aplicaciones → Aplicación**.
- 2 En la lista, seleccione las aplicaciones que desea eliminar y pulse **Eliminar**.
- 3 Si aparece un mensaje de confirmación, haga clic en **Aceptar**.
La lista se vuelve a cargar y la aplicación que elimine se borrará de la lista.
- 4 Haga clic en **OK**.

Activar/Desactivar una aplicación

Puede activar o desactivar las aplicaciones.

- 1 Desde **Servicio web integrado**, seleccione la ficha **Mantenimiento** → **Gestión aplicaciones** → **Aplicación**.
- 2 En la lista, seleccione la aplicación que desea ver detalladamente y pulse **Ajuste**.
- 3 Aparece una ventana donde puede elegir si activar/desactivar. Seleccione la opción que desee.
- 4 Pulse **OK**.

Borrar tarea guardada

Permite eliminar un trabajo de impresión segura y un trabajo de impresión almacenado.

Clonación

Puede importar o exportar (transferir) diversas configuraciones (ajustes del equipo, información de red, libreta de direcciones, etc.) entre dispositivos que cuentan con la función **Clonación** de **Servicio web integrado**.

Datos de contacto

Muestra información de un administrador del sistema.

Config. general

Permite establecer **Etiqueta de activo**.

Opciones de enlaces web

Muestra enlaces a sitios útiles desde los que puede descargar información o en los que puede consultarla. También permite añadir sitios útiles.

Gestión del papel

Normas de uso del material de impresión

Almacenamiento del material de impresión

Identificación de las fuentes de material de impresión y especificaciones

Selección de una ubicación de salida

Carga del material de impresión en la bandeja de papel

Utilización del MPF (alimentador multiusos)

Ajuste del tamaño de papel

Ajuste del tipo de papel

Configuración del margen del papel

Configuración de la bandeja de papel

Normas de uso del material de impresión

El material de impresión puede ser papel, tarjetas, transparencias, etiquetas y sobres. La impresora proporciona una impresión de alta calidad en diferentes materiales de impresión. Seleccionar el material de impresión adecuado para la impresora evita problemas de impresión. Este capítulo proporciona información sobre la selección del material de impresión, el mantenimiento del material y la carga en la bandeja 1, la bandeja opcional 2 o el MPF.

Papel

Para obtener una mejor calidad de impresión, use papel xerográfico de 80 g/m² de rugosidad superficial larga. Pruebe una muestra del papel que quiera utilizar con la impresora antes de comprar una gran cantidad de ese papel.

Cuando cargue papel, tenga en cuenta la cara de impresión recomendada en el paquete de papel y cárguelo correctamente. Consulte "[Carga del material de impresión en la bandeja de papel](#)" y "[Utilización del MPF \(alimentador multiusos\)](#)" para obtener instrucciones de carga detalladas.

Características del papel

Las siguientes características del papel afectan a la calidad y fiabilidad de impresión. Recomendamos que siga estas directrices cuando evalúe el papel.

Peso

En la impresora se pueden introducir automáticamente gramajes de papel de 60 a 105 g/m² de rugosidad superficial larga en el DADF y de 60 a 105g/m² de rugosidad superficial larga en la bandeja de papel. El papel bond de gramaje inferior a 60 g/m² puede que no sea suficientemente consistente para introducirlo correctamente, lo que puede provocar atascos. Para obtener un mejor rendimiento, use papel de 80 g/m² de rugosidad superficial larga.

Para la impresión dúplex, utilice papel de 75 a 90 g/m².

Abarquillamiento

El abarquillamiento es la tendencia del material de impresión a curvarse en los bordes. Un abarquillamiento excesivo provoca problemas en la alimentación de papel. El abarquillamiento normalmente se produce cuando el papel pasa por la impresora, donde se ve expuesto a altas temperaturas. Almacenar el papel sin envolver en condiciones húmedas, incluso en la bandeja de papel, puede contribuir al abarquillamiento de papel antes de la impresión y puede provocar problemas de impresin.

Homogeneidad

El grado de homogeneidad del papel afecta directamente a la calidad de impresión. Si el papel es demasiado rugoso, el tóner no se funde con el papel correctamente, lo que produce problemas en la calidad de impresión. Si el papel es demasiado suave, puede provocar problemas con la alimentación del papel. La homogeneidad debe estar entre 100 y 300 puntos Sheffield; sin embargo, una homogeneidad entre 150 y 250 puntos Sheffield produce una mejor calidad de impresión.

Contenido de humedad

La cantidad de humedad en el papel afecta a la calidad y la capacidad de la impresora de introducir correctamente el papel. Conserve el papel en su envoltorio original hasta que lo vaya a utilizar. Esto limita la exposición del papel a los cambios de humedad que pueden degradar su rendimiento.

Dirección de la rugosidad superficial

La rugosidad superficial hace referencia a la alineación de las fibras de papel en la hoja. La rugosidad superficial puede ser larga, por la longitud del papel, o corta, por el ancho del papel.

Para el papel de 60 a 90 g/m², se recomiendan fibras de rugosidad superficial larga. Para papel de un gramaje superior a 90 g/m², es preferible una rugosidad superficial corta. Para el MPF, se recomienda papel de 60 a 90 g/m² de fibras de rugosidad superficial larga.

Contenido de fibra

La mayoría de papel xerográfico de alta calidad está fabricado con un 100% de madera para pasta química. Este contenido proporciona al papel un alto grado de estabilidad que tiene como resultado menos problemas de alimentación de papel y una mejor calidad de impresión. El papel que contiene fibras como el algodón tiene características que pueden producir una gestión del papel deficiente.

Papel recomendado

Para asegurar la mejor calidad de impresión y fiabilidad de alimentación, use papel bond xerográfico de 80 g/m². Los papeles profesionales para empresas también pueden proporcionar una calidad de impresión aceptable.

Imprima siempre varias muestras antes de comprar grandes cantidades de cualquier tipo de material de impresión. Cuando escoja un material de impresión, tenga en cuenta el gramaje, contenido de fibra y color.

Use sólo papel que pueda soportar estas temperaturas sin que se decolore, manche o libere emisiones peligrosas. Compruebe con el fabricante o distribuidor de papel si el papel que ha escogido es adecuado para impresoras láser.

Papel inaceptable

Los siguientes papeles no se recomiendan para la impresora:

- Los papeles con tratamiento químico se usan para realizar copias sin papel carbón, y se conocen también como papeles de copia sin carbón (CCP), o papel sin carbón (NCR)

- Papeles preimpresos con productos químicos que puedan contaminar la impresora
- Papeles preimpresos que puedan verse afectados por la temperatura del fusor de la impresora
- Papeles preimpresos que necesiten un registro (la ubicación de impresión precisa en la página) superior a +2 mm, como los formularios de reconocimiento óptico de caracteres (OCR)
- Papeles satinados (papel de carta borrable), papel sintético, papeles térmicos
- Bordes en relieve, papeles con superficies con mucha textura o en relieve o papel abarquillado
- Papeles reciclables que contengan más de un 25% de residuos posconsumo que no cumplan la DIN 19 309
- Papel reciclado con un gramaje inferior a 60 g/m²
- Formularios y documentos de varias partes

Selección de papel

Una correcta carga del papel le ayudará a evitar problemas de atasco y garantizará una correcta impresión de los documentos.

Para evitar atascos o una baja calidad de impresión:

- Use siempre papel nuevo y en buen estado.
- Antes de cargar el papel, compruebe cuál es la cara de impresión recomendada del papel. Esta información suele estar indicada en el paquete de papel.
- No use papel que usted mismo haya cortado.
- No mezcle diferentes tamaños, pesos o tipos de materiales de impresión en la misma fuente; la mezcla producirá atascos de papel.
- No use papel satinado.
- Recuerde cambiar el tamaño de papel cuando use una fuente que no permita la detección automática de tamaño.
- No retire las bandejas durante la impresión de un documento.
- Asegúrese de que el papel esté correctamente cargado en la fuente.
- Abanique el papel. No doble o arrugue el papel. Iguale los extremos en una superficie plana.

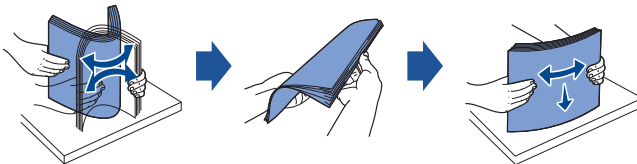

Selección de formularios preimpresos y papel con membrete

Utilice las siguientes directrices cuando seleccione formularios preimpresos y papel con membrete para la impresora:

- Use papel de rugosidad superficial larga para obtener unos mejores resultados.
- Use sólo formularios y papel con membrete impresos con litografía offset o un proceso de impresión de grabado.
- Escoja papeles que absorban la tinta sin que ésta se corra.
- Evite los papeles con superficies con relieve o mucha textura.

Use papeles impresos con tintas resistentes al calor y que fueron diseñados para copiatoras xerográficas. La tinta debe soportar temperaturas de 180 °C sin fundirse o liberar emisiones peligrosas. Use tintas que no se vean afectadas por la resina en el tóner ni la silicona en el fusor. Las tintas que se secan por oxidación o con base de aceite deberían cumplir estos requisitos; puede que las tintas de látex no. Si tiene alguna duda, póngase en contacto con el proveedor de papel.

Los papeles preimpresos, como papel con membrete, deben poder soportar temperaturas de hasta 180 °C sin fundirse ni liberar emisiones peligrosas.

Impresión en un papel con membrete

Compruebe con el fabricante o distribuidor si el papel con membrete preimpreso que ha escogido es adecuado para impresoras láser.

La orientación de la página es importante cuando imprime en papel con membrete. Consulte la siguiente tabla cuando cargue papel con membrete en la fuente del material de impresión.

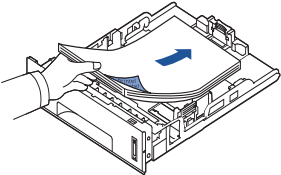
Fuente de material de impresión	Parte superior de la página		
	Cara de impresión	Vertical	Horizontal
Bandeja 1 (bandeja estándar) Bandeja opcional 2	Cara de impresión hacia abajo para la impresión a una cara 	Parte frontal de la bandeja	Lado izquierdo de la bandeja

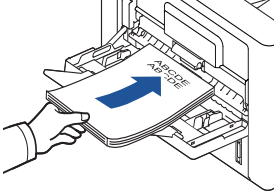
Fuente de material de impresión	Parte superior de la página		
	Cara de impresión	Vertical	Horizontal
alimentador multiusos	Cara de impresión hacia arriba 	El logotipo entra primero en la impresora	Lado izquierdo de la bandeja

Selección de papel preperforado

Las marcas de papel pueden variar en el número y ubicación de los orificios y las técnicas de fabricación.

Use las siguientes directrices para la selección y uso del papel preperforado:

- Pruebe el papel de varios fabricantes antes de adquirir y usar grandes cantidades de papel preperforado.
- El papel se debe perforar en la fábrica de papel y no cuando ya esté empaquetado en su envoltorio. El papel perforado puede provocar atascos cuando se introducen varias hojas en la impresora.
- El papel preperforado puede tener más polvo de papel que el papel estándar. Puede que la impresora necesite una limpieza más frecuente y puede que la fiabilidad de la alimentación no resulte tan buena como con el papel estándar.

Transparencias

Pruebe una muestra de las transparencias que quiera utilizar con la impresora antes de comprar una gran cantidad:

- Use transparencias diseñadas específicamente para impresoras láser. Las transparencias deben poder soportar temperaturas de 180 °C sin fundirse, decolorarse, desplazarse o liberar emisiones peligrosas.
- Evite marcar las huellas en las transparencias, ya que esto puede provocar una baja calidad de impresión.
- Antes de cargar las transparencias, abanique la pila para evitar que las hojas se adhieran entre sí.
- Cargue las transparencias en el dispositivo de una en una.

Selección de las transparencias

La impresora puede imprimir directamente transparencias diseñadas para impresoras láser. La calidad de impresión y la durabilidad dependen de la transparencia que se use. Imprima siempre muestras en las transparencias antes de comprar grandes cantidades.

Consulte al fabricante o distribuidor para determinar si las transparencias son compatibles con impresoras láser que calienten las transparencias a 180 °C. Use sólo transparencias que puedan soportar estas temperaturas sin fundirse, decolorarse, desplazarse o liberar emisiones peligrosas.

Sobres

Pruebe una muestra de los sobres que quiera utilizar con la impresora antes de comprar una gran cantidad. Consulte "[Utilización del MPF \(alimentador multiusos\)](#)" para obtener instrucciones sobre la carga de sobres.

Cuando imprima sobres:

- Para conseguir la mejor calidad de impresión, use sólo sobres de alta calidad diseñados para impresoras láser.
- Para un mejor rendimiento, use sobres fabricados con papel de 80 g/m². Puede usar un gramaje de hasta 90 g/m² para el MPF siempre que el contenido de algodón sea del 25% o inferior.
- Use sólo sobres nuevos y en buen estado.
- Para un mejor rendimiento y para reducir los atascos, no use sobres que:
 - Tengan abarquillamiento o estén enrollados
 - Estén adheridos entre sí o dañados
 - Contengan ventanas, orificios, perforaciones, cortes o relieves profundos
 - Tengan cierres metálicos, atados con cuerdas y barras metálicas
 - Tengan un diseño entrelazado
 - Tengan sellos de franqueo
 - Tengan adhesivo expuesto cuando la solapa esté en la posición sellada o cerrada
 - Tengan bordes con muescas o esquinas dobladas

- Tengan acabados en relieve, arrugados o verjurados
- Utilice sobres que puedan soportar temperaturas de 180 °C sin sellado, abarquillamiento excesivo, arrugas y liberación de emisiones peligrosas. Si tiene alguna duda sobre los sobres que quiere usar, consulte con el proveedor de sobres.
- Ajuste la guía transversal a la anchura de los sobres.
- Cargue los sobres con la solapa hacia abajo y con la zona destinada al sello en la parte superior izquierda. El sobre debe introducirse en el MPF por el extremo donde va el sello.

Consulte "[Utilización del MPF \(alimentador multiusos\)](#)" para obtener instrucciones sobre la carga de sobres.

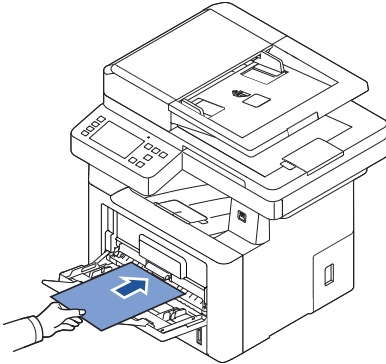

NOTA: Puede mejorar la calidad de impresión de los sobres al tirar hacia abajo la puerta trasera para abrir y empujar hacia abajo las dos palancas de presión azules. La siguiente instrucción será especialmente útil para sobres de tamaño DL y C5.

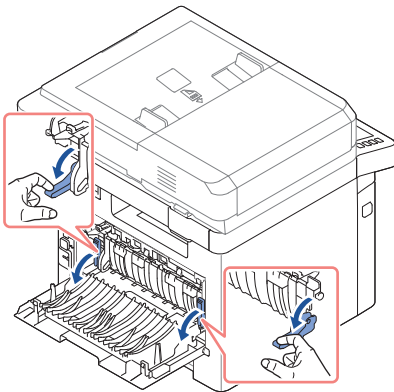

- Una combinación de alta humedad (más del 60%) y las altas temperaturas de impresión pueden sellar los sobres.

Etiquetas

La impresora puede imprimir muchas etiquetas diseñadas para impresoras láser. Estas etiquetas se suministran en hojas de tamaño carta, A4 y tamaño legal. Los adhesivos de la etiqueta, la hoja (imprimible) y las capas protectoras deben poder soportar temperaturas de 180 °C y una presión de 25 libras por pulgada cuadrada (psi). Puede cargar las hojas de etiquetas de una en una en el MPF.

Pruebe una muestra de la etiqueta que quiera usar con la impresora antes de comprar una gran cantidad:

- Use hojas de etiquetas completas. En las hojas de etiquetas que no estén completas, las etiquetas podrían desprenderse durante la impresión, ocasionando atascos de papel. Las hojas de etiquetas incompletas también contaminan la impresora y el cartucho con adhesivo, y podrían anular las garantías del cartucho y la impresora.
- Utilice etiquetas que puedan soportar temperaturas de 180 °C sin sellado, abarquillamiento excesivo, arrugas y liberación de emisiones peligrosas.
- No imprima a 1 mm del borde de la etiqueta, o las perforaciones, o entre los troquelados de la etiqueta.
- No use hojas de etiquetas que tengan adhesivo en el borde de la hoja. Recomendamos un revestimiento parcial del adhesivo situado al menos a 1 mm de los bordes. El material adhesivo contamina la impresora y podría anular la garantía.
- Si el revestimiento parcial del adhesivo no es posible, se debe eliminar una banda de 3 mm del extremo y borde de entrada, y se debe usar un adhesivo que no sea húmedo.
- Elimine una banda de 3 mm del extremo para evitar que las etiquetas se desprendan en el interior de la impresora.
- Es preferible la orientación vertical, especialmente cuando imprima códigos de barras.
- No use etiquetas con adhesivo expuesto.

Tarjetas

Una tarjeta tiene una única capa y tiene muchas propiedades, como el contenido de humedad, grosor y textura que pueden afectar de forma significativa a la calidad de impresión. Consulte ["Identificación de las fuentes de material de impresión y especificaciones"](#) para obtener información sobre el gramaje preferido para la dirección de la rugosidad de los materiales de impresión.

Pruebe una muestra de la cartulina que quiera usar con la impresora antes de comprar una gran cantidad:

- Tenga en cuenta que la preimpresión, perforación y arrugas pueden afectar de forma significativa a la calidad de impresión y provocar atascos o problemas de gestión del material de impresión.
- Evite usar tarjetas que puedan liberar emisiones peligrosas cuando se calienten.
- No utilice tarjetas preimpresas fabricadas con productos químicos que puedan contaminar la impresora. La impresión previa introduce componentes semilíquidos y volátiles en la impresora.
- Recomendamos el uso de tarjetas de rugosidad superficial larga.

Almacenamiento del material de impresión

Use las siguientes directrices para el correcto almacenamiento del material de impresión. Esto le ayudará a evitar problemas de alimentación del material de impresión y una calidad de impresión irregular:

- Para obtener unos mejores resultados, almacene el material de impresión en un entorno con una temperatura aproximada de 21 °C y una humedad relativa del 40 %.
- Almacene los cartones de material de impresión en una estantería o bandeja, no directamente en el suelo.
- Si almacena los paquetes individuales del material de impresión fuera del cartón original, asegúrese de que descansa sobre una superficie plana para que los bordes no se tuerzan o abarquillen.
- No coloque nada sobre los paquetes del material de impresión.

Identificación de las fuentes de material de impresión y especificaciones

Las siguientes tablas proporcionan información sobre las fuentes estándar u opcionales, incluidos los tamaños del material de impresión que puede seleccionar del menú de tamaño de papel y los pesos permitidos.



NOTA: Si usa un tamaño de material de impresión que no está incluido, seleccione el tamaño mayor.

Capacidad de entrada de materiales

Papel ^a	Bandeja de papel 1	Bandeja de papel 2	alimentador multiusos ^b
Papel normal	250 hojas de papel bond de 80 g/m ²	520 hojas de papel bond de 80 g/m ²	50 hojas de papel bond de 80 g/m ²
Transparencia ^c , etiquetas, tarjetas, sobres	-	-	5 hojas de papel bond de 80 g/m ²

- Recomiende la utilización del manual para materiales especiales como transparencias, sobres y tarjetas.
- En el caso de los materiales especiales en MPF, la calidad de impresión puede deteriorarse según el estado del papel.
- Recomiende la utilización de margen corto para las transparencias con reverso de papel.

Capacidad de salida de materiales

Posición de salida	Descripción
Cara de impresión hacia abajo	150 hojas de papel bond de 80g/m ² (20 libras) 5 hojas de transparencia, sobre, etiqueta y tarjeta.
Cara de impresión hacia arriba^a	1 hoja ^b

a La cara de impresión hacia arriba es principalmente para sobres y papel grueso.

b Empuje hacia abajo las dos palancas de presión azules para obtener una mejor calidad de impresión de sobres, etiquetas, tarjetas y papel grueso.

Tamaños y soportes del material de impresión

Leyenda "S" indica la compatibilidad	Dimensiones	Bandeja de papel (bandeja 1 y bandeja opcional 2)	alimentada or multiusos	Impresión a doble cara
Tamaño del material de impresión				
A4	210 x 297 mm 210 x 297 mm	IA	IA	IA
A5^a	148 x 210 mm 148 x 210 mm	IA	IA	-
A6	105 x 148,5 mm 105 x 148,5 mm	IA	IA	-
JIS B5	182 x 257 mm 182 x 257 mm	IA	IA	-
ISO B5	176 x 250 mm 176 x 250 mm	IA	IA	-
Carta	216 x 279 mm 215,9 x 279,4 mm	IA	IA	IA
Legal	8,5 x 14 in 215,9 x 355,6 mm	IA	IA	IA
Ejecutivo	184,2 x 266,7 mm 184,2 x 266,7 mm	IA	IA	-
Oficio	8,5 x 13,5 in 216 x 343 mm	IA	IA	IA

Leyenda "S" indica la compatibilidad	Dimensiones	Bandeja de papel (bandeja 1 y bandeja opcional 2)	alimentad or multiusos	Impresión a doble cara
Tamaño del material de impresión				
Folio	8,5 x 13 in 216 x 330 mm	IA	IA	IA
Sobres Monarch	98,4 x 190,5 mm 98,4 x 190,5 mm	-	IA	-
Sobre núm. 9	3,87 x 8,87 in 98 x 225 mm	-	IA	-
Sobre N.º 10	105 x 241 mm 105 x 241 mm	-	IA	-
Sobre DL	110 x 220 mm 110 x 220 mm	-	IA	-
Sobre C5	162 x 229 mm 162 x 229 mm	-	IA	-
Sobre C6	4,49 x 6,38 in 114 x 162 mm	-	IA	-
Personalizado	3,86 x 5,85 in a 8,5 x 14 in (98 x 149 mm a 216 x 356 mm)	-	IA	-

a Compruebe que el papel A5 NO sea papel A4 cortado por la mitad.

Materiales de impresión permitidos

Tipos de material de impresión (Papel)	Bandeja de papel (bandeja 1 y bandeja opcional 2)	alimentador multiusos
Normal, fino, reciclado	IA	IA
Grueso, Bond, tarjetas, archivo	IA	IA
Preimpreso	-	IA
Color	-	IA
Transparencias	-	IA
Etiquetas	-	IA
Más grueso	-	IA
Sobres	-	IA
Algodón	-	IA

Tipos y pesos del material de impresión



Materiales de impresión	Tipo	Peso del material de impresión	
		Bandeja 1 y Bandeja opcional 2	alimentador multiusos
Papel normal	Papel xerográfico y profesional	De 70 a 85 g/m ² (bond de 19 a 23 lb)	De 70 a 85 g/m ² (bond de 19 a 23 lb)
Sobres con 100 % de contenido en algodón	Sulfito, sin madera o hasta 100% de algodón	-	75-90 g/m ² (20-24 lb)
Grueso	Papel xerográfico y profesional	De 86 a 105 g/m ² (bond de 23 a 28 lb)	De 86 a 105 g/m ² (bond de 23 a 28 lb)
Papel grueso	Papel xerográfico y profesional	-	De 164 a 220 g/m ² (bond de 44 a 58 lb)
Papel fino	Papel xerográfico y profesional	De 60 a 70 g/m ² (bond de 16 a 19 lb)	De 60 a 70 g/m ² (bond de 16 a 19 lb)
Transparencias	Impresora láser	-	Papel bond de 138 a 146 g/m ²
Etiquetas	Papel, Papel de web doble	-	De 120 a 150 g/m ² (bond de 32 a 40 lb)
Tarjetas	Índice Bristol, etiqueta, portada	De 121 a 163 g/m ² (bond de 32 a 43 lb)	De 121 a 163 g/m ² (bond de 32 a 43 lb)
Papel Bond	Papel xerográfico y profesional	-	De 106 a 120 g/m ² (bond de 28 a 32 lb)
Tamaño mínimo (personalizado)	<ul style="list-style-type: none"> • Bandeja MPF: 76 x 127 mm (3 x 5 pulgadas) • Bandeja 1/Bandeja 2: 98 x 148 mm 3,84 x 5,84 pulgadas 	<ul style="list-style-type: none"> • Bandeja multiusos: Papel bond de 60 a 220 g/m² • Bandeja 1/Bandeja 2: Papel bond de 60 a 163 g/m² 	

Selección de una ubicación de salida

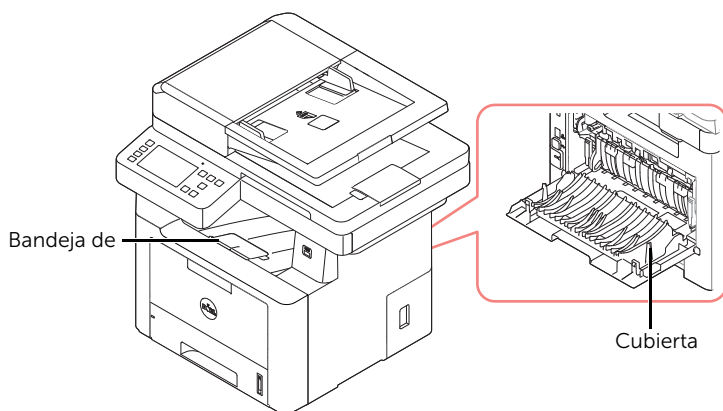
La impresora cuenta con dos ubicaciones de salida: la bandeja de salida (cara abajo) y la puerta trasera (cara arriba).



Si desea utilizar la bandeja de salida, asegúrese de que la puerta trasera esté cerrada. Si desea utilizar la puerta trasera, ábrala.

-  **NOTA:** Si tiene algún problema con el papel en la bandeja de salida (por ejemplo, si el papel sale excesivamente abarquillado), pruebe imprimir por la puerta trasera.
-  **NOTA:** Para evitar que se produzcan atascos de papel, no intente abrir ni cerrar la puerta trasera cuando esté imprimiendo.

Impresión a través de la bandeja de salida (cara de impresión hacia abajo)

La bandeja de salida recoge el papel preimpreso con la cara de impresión hacia abajo en el orden correspondiente. La bandeja debe utilizarse para la mayoría de los trabajos de impresión.

En caso de ser necesario, despliegue la ampliación de salida de papel para evitar que el material de impresión caiga de la bandeja de salida.

⚠ PRECAUCIÓN: La superficie de la bandeja de salida puede calentarse si imprime muchas páginas a la vez. Asegúrese de no tocar la superficie y no permita que los niños se acerquen a ella.

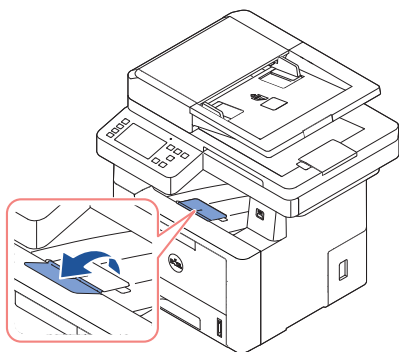

Impresión a través de la puerta trasera (cara de impresión hacia arriba)

Si se utiliza la puerta trasera, el papel sale de la impresora con la cara de impresión hacia arriba.

La impresión desde el MPF hacia la puerta trasera, **el papel sigue un recorrido recto**. Si utiliza la puerta trasera es posible que mejore la calidad de la impresión con materiales de impresión especiales.

Para utilizar la puerta trasera:

Abra la puerta trasera tirando de ella.

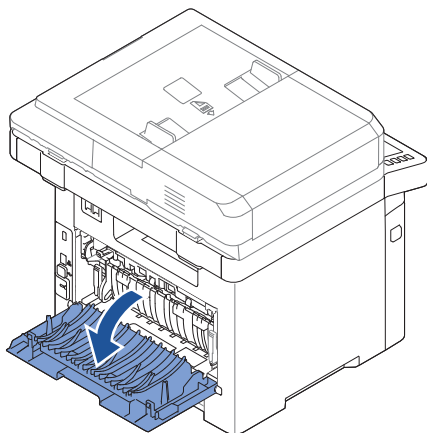

PRECAUCIÓN: El área del fusor situada dentro de la puerta trasera de la impresora se calienta cuando está en funcionamiento. Tenga cuidado al acceder a esta área.

Carga del material de impresión en la bandeja de papel

Puede cargar aproximadamente 250 hojas de papel normal en la bandeja 1 o en la bandeja opcional 2. Si ha adquirido la bandeja opcional 2, consulte "[Instalación de una bandeja opcional 2](#)" para obtener instrucciones de instalación. Para enviar un fax, sólo puede usar papel A4, de carta o legal. Para la copia e impresión desde PC puede usar muchos tipos y tamaños diferentes de papel; consulte "[Identificación de las fuentes de material de impresión y especificaciones](#)".

Siga estas instrucciones para cargar el material de impresión en la bandeja 1 o la bandeja opcional 2. Estas bandejas se cargan de la misma manera.

- 1 Tire de la bandeja para abrirla y coloque el papel con la cara de impresión hacia abajo.

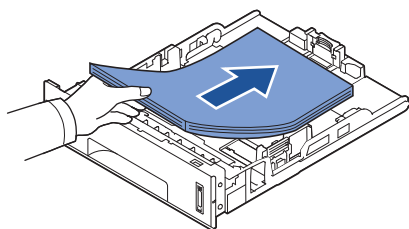

Puede introducir papel con membrete con la cara que contiene el diseño hacia abajo. La parte superior de la hoja que contiene el logotipo debe colocarse en la parte delantera de la bandeja.

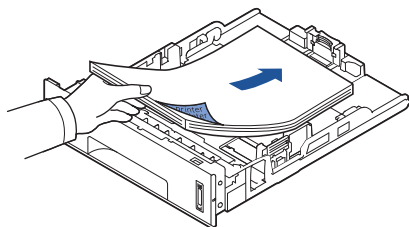

Para obtener información detallada acerca de la carga del papel en la bandeja, consulte la sección "[Carga de papel](#)".



NOTA: Si surge algún problema relacionado con la alimentación del papel, colóquelo en el MPF.



NOTA: Puede cargar papel impreso anteriormente. La cara impresa debe quedar hacia arriba, con el borde de la parte superior estirado. Si se presenta algún problema relacionado con la alimentación del papel, dé la vuelta al papel. Tenga en cuenta que la calidad de la impresión no está garantizada.

Utilización del MPF (alimentador multiusos)

Utilice el MPF para imprimir transparencias, etiquetas, sobres o postales, así como para impresiones rápidas con tipos y tamaños de papel que no estén cargados actualmente en la bandeja de papel.

En esta impresora se pueden imprimir postales, tarjetas (de archivo) de 3,5 por 5,83 in y otros materiales de tamaño personalizado. El tamaño mínimo es de 76 por 127 mm y el tamaño máximo es de 216 por 356 mm.

Los materiales de impresión aceptables van desde el papel normal con un tamaño de 76 por 127 mm al Oficio, 216 por 356 mm, el mayor tamaño aceptable, y con un gramaje entre 60 g/m² y 160 g/m².

 **NOTA:** Utilice siempre los materiales de impresión que se indican en las especificaciones de "Identificación de las fuentes de material de impresión y especificaciones" para evitar que se produzcan atascos de papel y problemas de calidad de impresión.

 **NOTA:** Alise cualquier doblez que puedan presentar las postales, los sobres y las etiquetas antes de introducirlas en el MPF.

Para utilizar el MPF:

- 1 Abra el MPF y despliegue la extensión del soporte de papel, como se indica.

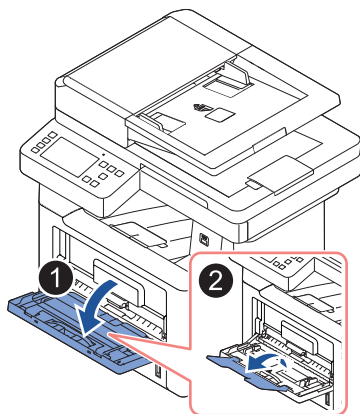

- 2 Si utiliza papel, doble o abanique el borde de la pila de papel para separar las páginas antes de cargar el papel en la impresora.

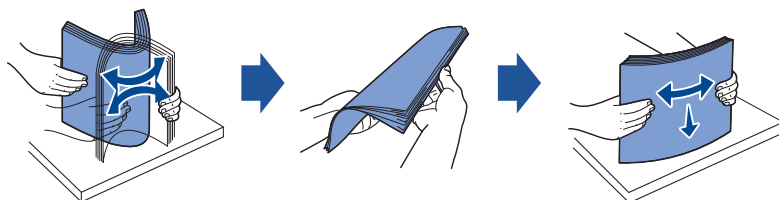

Si usa transparencias, sujételas por los extremos y evite tocar la cara de impresión. La grasa de los dedos puede provocar problemas en la calidad de la impresión.

3 Cargue el material de impresión **con la cara de impresión hacia arriba**.

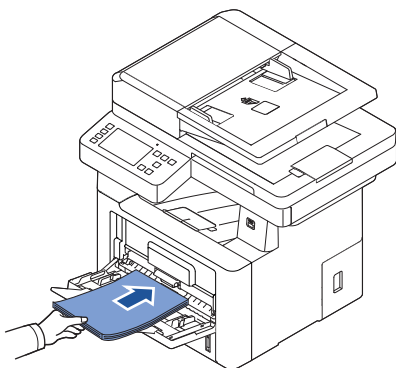

Dependiendo del tipo de papel que esté utilizando, mantenga las siguientes directrices de carga:

- Sobres: cárguelos con la solapa hacia abajo y con la zona en la que se coloca el sello postal en la parte superior izquierda.
- Transparencias: cárguelas con la cara de impresión hacia arriba y de manera que la parte superior de la banda adhesiva acceda primero a la impresora.
- Etiquetas: cárguelas con la cara de impresión hacia arriba y de manera que el borde corto superior acceda primero a la impresora.
- Papel preimpreso: cargue con la cara de impresión hacia arriba y el extremo superior hacia la impresora.
- Tarjetas: cárguelas con la cara de impresión hacia arriba y de manera que el borde corto acceda primero a la impresora.
- Papel preimpreso: la cara impresa debe quedar hacia abajo con un borde sin dobleces hacia la impresora.

- 4 Apriete la guía de ancho del papel y ajústela a la anchura del material de impresión. No presione con demasiada fuerza. Si lo hace, el papel se doblará, lo que puede provocar un atasco o una impresión torcida.

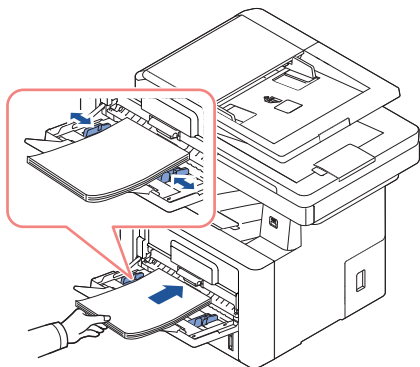

- 5 Después de cargar el papel, establezca el tipo y el tamaño del papel para el MPF. Consulte "[Ajuste del tipo de papel](#)" para trabajos de copia o fax o "[Ficha Papel](#)" para impresión desde PC.

 **NOTA:** Las configuraciones establecidas desde el controlador de la impresora anulan las configuraciones realizadas en el panel de operación.

 **PRECAUCIÓN:** Asegúrese de que la puerta posterior se abra al imprimir transparencias. De lo contrario, las hojas podrían rasgarse al salir de la impresora.

- 6 Después de imprimir, vuelva a plegar la extensión del soporte de papel y cierre el MPF.

Consejos para usar el MPF

- Utilice sólo un tamaño de material de impresión a la vez en el MPF.
- Para prevenir atascos de papel, no agregue hojas si aún hay papel en el MPF. Esta norma también es aplicable a otros tipos de materiales de impresión.
- Los materiales de impresión deben cargarse con la cara de impresión hacia arriba y con el borde superior hacia el MPF, y deben estar en el centro de la bandeja.
- Utilice siempre los materiales de impresión especificados en "[Normas de uso del material de impresión](#)" para evitar atascos de papel y problemas de calidad de impresión.
- Alise cualquier doblez que puedan presentar las postales, los sobres y las etiquetas antes de introducirlos en el MPF.
- Cuando imprima materiales con un tamaño de 76 mm x 127 mm en el MPF, abra la puerta trasera para que el recorrido del papel sea recto a fin de evitar atascos.
- Asegúrese de que la puerta posterior se abra al imprimir transparencias. De lo contrario, las hojas podrían rasgarse al salir de la impresora.

Ajuste del tamaño de papel

Tras cargar papel en la bandeja, debe ajustar el tamaño de papel mediante los botones del panel de operación. Este ajuste se aplicará a los modos de fax y copia. Para imprimir desde un ordenador, debe seleccionar el tipo de papel en la aplicación que utilice.

- 1 Pulse **Mi configuración** → **Conf. equipo** → **Conf. papel** en la pantalla principal.
- 2 Pulse la opción que desee utilizar.
- 3 Pulse **Tamaño de papel**.
- 4 Pulse el tamaño de papel que esté utilizando.
- 5 Pulse **Comprobar** () para finalizar.

Ajuste del tipo de papel

Cuando haya cargado el papel en la bandeja o en el MPF, debe ajustar el tipo de papel con el panel de operaciones. Este ajuste se aplicará a los modos de fax y copia. Para enviar un fax, sólo puede ajustar el tipo de papel a **Normal**. Para imprimir desde un ordenador, debe seleccionar el tipo de papel en la aplicación que utilice.

- 1 Pulse **Mi configuración** → **Conf. equipo** → **Conf. papel** en la pantalla principal.
- 2 Pulse la opción que desee utilizar.
- 3 Pulse **Tipo de papel**.
- 4 Pulse el tipo de papel que esté utilizando.
- 5 Pulse **Comprobar** () para finalizar.

Configuración del margen del papel

Puede configurar el margen izquierdo para la impresión sencilla o dúplex.

- 1 Pulse **Mi configuración** → **Conf. equipo** → **Conf. papel** → **Margen** en la pantalla principal.
- 2 Pulse la opción que desee utilizar.
- 3 Pulse el tipo de impresión que desee utilizar.
- 4 Seleccione un objetivo como por ejemplo, **Margen sup.**, **Margen izq.**, **Enc. horiz.**, **Enc. vertical** y etc. para establecer el margen de papel.
- 5 Seleccione la opción que desee con las flechas izquierda/derecha.
- 6 Pulse **Comprobar** () para finalizar.

Configuración de la bandeja de papel

Esta función permite seleccionar la bandeja y el papel que se utilizarán para un trabajo de impresión. Aquí se ajusta el tamaño de papel y la bandeja de papel.

Configuración de la combinación de bandejas

Si las bandejas 1 y 2 están cargadas con papel Carta, cuando la bandeja 1 está vacía y esta opción está en **Activado**, la máquina continúa la impresión con el papel de la bandeja 2.

- 1 Pulse **Mi configuración** → **Conf. equipo** en la pantalla principal.
- 2 Pulse **Comportamiento de la bandeja**.
- 3 Pulse **Enlace de bandejas**.
- 4 Pulse las flechas izquierda/derecha para seleccionar **Activado** en la opción que desee utilizar.
- 5 Pulse el icono de inicio () para volver a la pantalla principal.

Bandeja de sustitución

Si el valor configurado no coincide con el papel cargado (es decir, si la bandeja 1 tiene papel Carta pero el trabajo de impresión requiere papel A4), la impresora detiene automáticamente la impresión con papel Carta.

- 1 Pulse **Mi configuración** → **Conf. equipo** en la pantalla principal.
- 2 Pulse **Comportamiento de la bandeja**.
- 3 Pulse **Bandeja de sustitución**.
- 4 Pulse las flechas derecha/izquierda para seleccionar **Tamaño más similar**.
- 5 Pulse el icono de inicio () para volver a la pantalla principal.

Configuración de la bandeja predeterminada

Puede seleccionar la bandeja que utilizará para los trabajos de impresión.

- 1 Pulse **Mi configuración** → **Conf. equipo** en la pantalla principal.
- 2 Pulse **Comportamiento de la bandeja**.
- 3 Pulse **Origen predeterminado**.
- 4 Pulse las flechas derecha/izquierda para seleccionar el tipo de bandeja de papel que esté utilizando.
- 5 Pulse el icono de inicio () para volver a la pantalla principal.

Configuración del flujo de alimentación del papel

- 1 Pulse **Mi configuración** → **Conf. equipo** en la pantalla principal.
- 2 Pulse **Comportamiento de la bandeja**.
- 3 Pulse **Configurar MPF**.
- 4 Pulse las flechas derecha/izquierda para seleccionar el tipo de bandeja de papel que esté utilizando.
 - **Modo de bandeja:** si se envía un trabajo de impresión desde el ordenador, la impresora utiliza el papel de la bandeja que acaba de configurar en Propiedades de impresión. En este modo, el MPF se considera como otra bandeja de papel. En vez de considerar al MPF como la principal fuente de papel, la impresora utiliza el papel de la bandeja que coincide con el tipo y el tamaño. La principal preferencia va dirigida al origen predeterminado.
 - **Modo especial:** si se envía un trabajo de impresión desde el ordenador y el MPF está cargado con papel, la impresora utiliza primero el papel del MPF. En este modo, la impresora primero utiliza el papel del MPF, a menos que esté cerrado o vacío. El MPF recibe la máxima prioridad y utiliza cualquier material presente en el MPF. **El Modo especial** se ajusta como la configuración predeterminada.
- 5 Pulse el icono de inicio () para volver a la pantalla principal.

Configuración de la alimentación automática del papel

Si el valor configurado no coincide con el papel cargado, el equipo espera unos segundos y comienza a imprimir de forma automática, aun si el papel no coincide con el valor configurado.

- 1 Pulse **Mi configuración** → **Conf. equipo** en la pantalla principal.
- 2 Pulse **Comportamiento de la bandeja**.
- 3 Pulse **Cont. autom.**
- 4 Pulse las flechas izquierda/derecha para seleccionar **Activado** en la opción que desee utilizar.
- 5 Pulse el icono de inicio () para volver a la pantalla principal.

Esta configuración se utiliza para determinar si la impresora puede realizar la sustitución con otro tamaño de papel si el tamaño de papel solicitado no está disponible en ninguna de las bandejas de entrada. La impresora sustituirá A4/Carta, A5/Statement, B5/ISO B5 y Folio/Oficio. Por ejemplo, si se solicita tamaño de papel A4 y no hay ese tamaño de papel en la bandeja de entrada, la impresora realizará la impresión en papel tamaño Carta, si está disponible.

El Tamaño de sustitución configurado en **Desactivado** significa que no se permite la sustitución por el tamaño de papel solicitado. Esta opción no se aplica a la impresión de recepción de fax.



NOTA: Puede utilizar esa función para trabajos de impresión y copia.

Configurar MPF

El MPF puede configurarse para funcionar en **Modo de bandeja** o en **Modo especial** al ajustar el menú **Configurar MPF** en el panel de operaciones.

Modo especial

En este modo, la impresora primero utiliza el papel del MPF, a menos que esté cerrado o vacío. El MPF recibe la máxima prioridad y utiliza cualquier material presente en el MPF.



NOTA: Puede utilizar esa función para trabajos de impresión y copia.

Modo de bandeja

En este modo, el MPF se considera como otra bandeja de papel. En vez de considerar al MPF como la principal fuente de papel, la impresora utiliza el papel de la bandeja que coincide con el tipo y el tamaño. La principal preferencia va dirigida al origen predeterminado.



NOTA: Puede utilizar esa función para trabajos de impresión, copia y fax.

Impresión

[Impresión de un documento](#)

[Cómo abrir las preferencias de impresión](#)

[Impresión de varias páginas en una sola hoja de papel](#)

[Cambio de la la proporción del documento](#)

[Impresión de pósters](#)

[Impresión de folletos](#)

[Impresión por las dos caras del papel](#)

[Utilización de marcas de agua](#)

[Uso de superposiciones](#)

Impresión de un documento

La ventana **Preferencias de impresión** siguiente es para el Bloc de notas de Windows 7.

- 1 Abra el documento que desee imprimir.
- 2 Seleccione **Imprimir** en el menú **Archivo**.
- 3 Seleccione el dispositivo de la lista **Seleccionar impresora**.

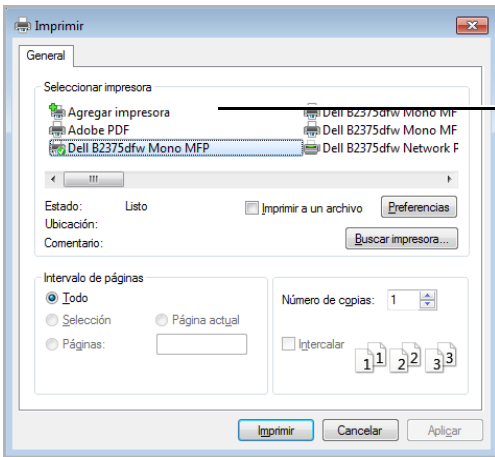



Asegúrese de que la impresora está seleccionada.

Windows 7





- 4 Seleccione el controlador de la impresora que desea utilizar en la ventana Imprimir.
- 5 La configuración básica de impresión incluye el número de copias y el intervalo de impresión que se ha seleccionado en la ventana Imprimir.
- 6 Para iniciar el trabajo de impresión, haga clic en **Aceptar** o **Imprimir** en la ventana Imprimir.

Cancelación de un trabajo de impresión

Si el trabajo de impresión está esperando en una cola de impresión, puede cancelarlo de la siguiente manera:

- También puede acceder a esta ventana si hace doble clic en el icono del dispositivo  en la barra de tareas de Windows.
- También puede cancelar el trabajo actual pulsando  en la pantalla.

Cómo abrir las preferencias de impresión

- La ventana **Preferencias de impresión** que aparece en este Manual del usuario puede variar según el dispositivo en uso.
- Al seleccionar una opción en **Preferencias de impresión** podría mostrarse una marca de advertencia  o . Una marca  indica que puede seleccionar la opción en cuestión, aunque no se recomienda, mientras que la aparición de la marca  significa que no podrá seleccionar dicha opción debido a la configuración o el entorno de la máquina.

- 1 Abra el documento que desee imprimir.
- 2 Seleccione **Imprimir** en el menú Archivo. Aparecerá la ventana **Imprimir**.
- 3 Seleccione el dispositivo de la lista **Seleccionar impresora**.
- 4 Haga clic en **Propiedades** o en **Preferencias**.

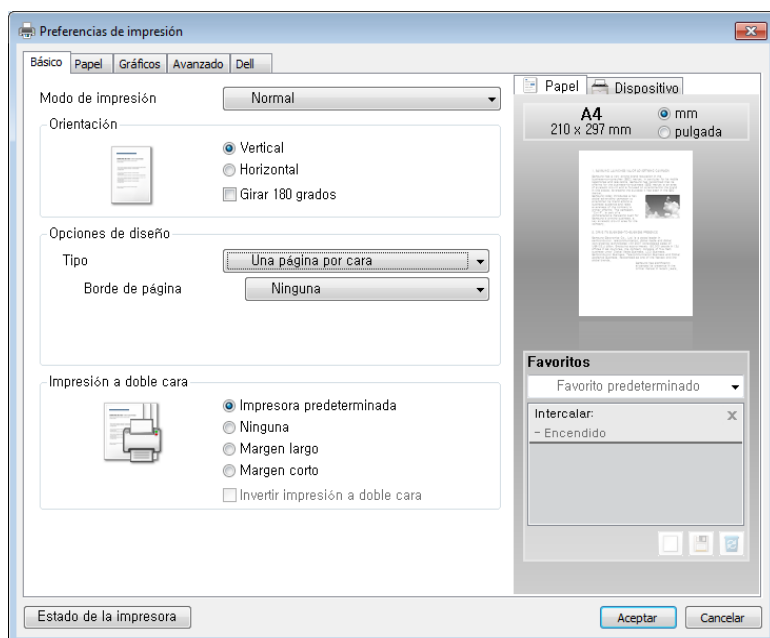



 **NOTA:** La captura de pantalla puede diferir en función del modelo.

Ficha Básico

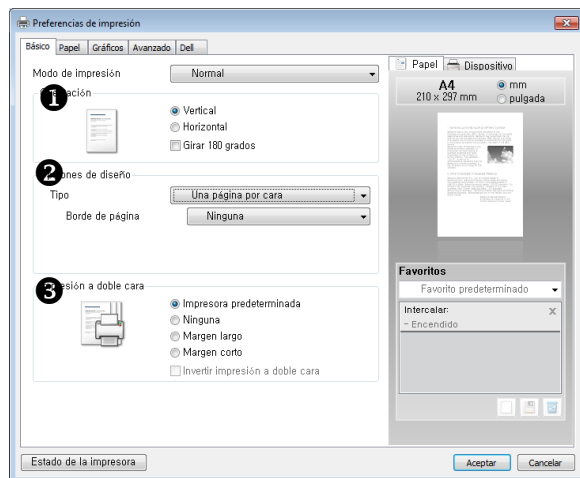
La ficha **Básico** contiene opciones que permiten determinar cómo quedará el documento impreso en la página impresa. La sección **Opciones de disposición** incluye opciones de impresión avanzada, tales como **Varias páginas por cada cara** e **Impresión de pósters**.



Propiedad	Descripción
<p>1 Orientación</p>	<p>Orientación permite seleccionar la dirección en la que desea imprimir los datos en la página.</p> <ul style="list-style-type: none"> • Vertical imprime los datos en la página con orientación vertical, tipo carta. • Horizontal imprime a lo largo de la página, como una hoja de cálculo. <p>Si desea girar la página 180 grados, seleccione Girar 180 grados.</p> <div style="display: flex; justify-content: space-around; align-items: center;"> <div style="text-align: center;">  <p>Vertical</p> </div> <div style="text-align: center;">  <p>Horizontal</p> </div> </div> <p>Imagen invertida especifica una impresión invertida. Active esta opción para imprimir una imagen invertida del documento invirtiendo las coordenadas horizontales. Esta función solo está disponible al utilizar el controlador PostScript (PS).</p>
<p>2 Opciones de diseño</p>	<p>Opciones de diseño permite seleccionar opciones de impresión avanzadas. Para más información, consulte "Impresión de varias páginas en una sola hoja de papel", "Impresión de pósters" y "Impresión de folletos".</p>

Propiedad	Descripción
3 Impresión a doble cara	La Impresión a doble cara permite imprimir en las dos caras del papel. Para obtener más información, consulte " Impresión por las dos caras del papel ".

Ficha Papel

Utilice las siguientes opciones para configurar las necesidades básicas de gestión del papel cuando se accede a las propiedades de la impresora. Haga clic en la ficha **Papel** para acceder a las propiedades del papel.

 **NOTA:** Si selecciona una opción en las propiedades, es posible que aparezca un signo de exclamación (⚠) o un signo (❌). Un signo de exclamación quiere decir que puede seleccionar esa opción determinada, aunque no sea la más recomendable, mientras que el signo (❌) implica que no puede seleccionar esa opción debido al entorno o a la configuración de la impresora.

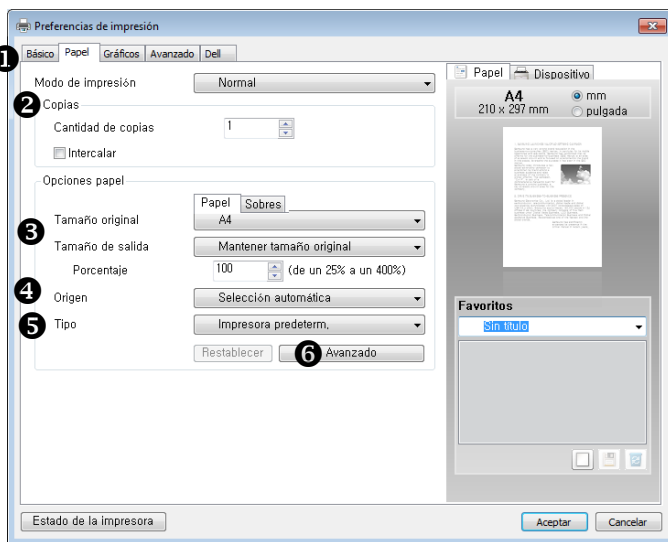

Propiedad	Descripción
1 Modo de impresión	<p>Modo de impresión permite seleccionar la forma de imprimir o guardar el archivo de impresión utilizando el almacenamiento (dispositivo de almacenamiento masivo, memoria de la impresora, unidad flash interna, disco RAM). Seleccione uno de los siguientes ajustes:</p> <p>Modo de impresión</p> <ul style="list-style-type: none"> • Normal: seleccione este ajuste para imprimir de forma normal, sin almacenar los documentos en el almacenamiento de la impresora. • Prueba: esta opción está disponible cuando se realizan más de dos copias. La impresora imprime la primera copia, y posteriormente espera para que se compruebe la impresión en busca de problemas. Tras realizar la comprobación podrá seguir imprimiendo el resto de copias. • Confidencial: seleccione este ajuste para enviar su documento privado o confidencial con una contraseña específica al almacenamiento de la impresora, para impedir el acceso él de otros usuarios. Para poder imprimir el documento se debe introducir la contraseña. Tras realizar la impresión el documento se elimina del almacenamiento de la impresora. • Guardar: seleccione este ajuste para guardar un documento en el disco duro sin imprimirlo. Cuando desee guardar su documento en un buzón de documentos privado deberá introducir la contraseña. Utilice este ajuste con un buzón de documentos privado al almacenar un documento privado o confidencial. • Guardar e imprimir: seleccione este ajuste para guardar un documento en el disco duro e imprimirlo. Cuando desee guardar su documento en un buzón de documentos privado deberá introducir la contraseña. Utilice este ajuste con un buzón de documentos privado al almacenar un documento privado o confidencial. • Spool: esta opción puede ser útil para gestionar una cantidad grande de datos. Si selecciona esta configuración, la impresora acumula el documento en el almacenamiento de la impresora y, a continuación, lo imprime desde la cola del almacenamiento de la impresora, reduciendo así la carga de trabajo del equipo. • Programa de impresión: seleccione este ajuste para imprimir el documento en un momento concreto. Si ajusta la hora a las 23:00, momento en el que la impresora raramente se encuentra en uso, la impresora almacenará el documento en el almacenamiento de la impresora y lo imprime a las 23:00. <p>Está disponibles las siguientes Propiedades del trabajo:</p> <ul style="list-style-type: none"> • Nombre del trabajo: introduzca el nombre del trabajo de impresión. Puede utilizarse cuando imprime el archivo más tarde o cuando encuentra el archivo guardado al utilizar el panel de control de la impresora. • ID de usuario: introduzca el ID de usuario. Puede utilizarse cuando imprime el archivo más tarde o cuando encuentra el archivo guardado al utilizar el panel de control de la impresora.

Propiedad	Descripción
1 Modo de impresión (continuación)	<p>Contraseña: introduzca la contraseña que se utilizará para el ajuste Confidencial. Este ajuste está disponible únicamente al seleccionar Confidencial, Guardar o Guardar e imprimir al seleccionar cualquier buzón de documentos privado. Si proteger por contraseña un archivo determinado deberá introducir la contraseña para imprimir o eliminar el archivo.</p> <p>Imprimir a las: seleccione este ajuste para definir la hora a la que la impresora debe comenzar a imprimir. Podrá utilizar este ajuste únicamente con la opción Programa de impresión.</p>
2 Copias	<p>La opción Copias permite elegir el número de copias que se van a imprimir. Puede seleccionar hasta un máximo de 999 copias.</p>
3 Tamaño original/Tamaño de salida	<p>La opción Tamaño original permite elegir el tamaño del papel que se va a cargar en la bandeja de papel.</p> <p>Si el tamaño que necesita no aparece en el recuadro Tamaño, haga clic en Editar... Cuando aparezca la ventana Ajuste de tamaño de papel personalizado, ajuste el tamaño del papel y haga clic en Aceptar. El valor aparece en la lista para que pueda seleccionarlo.</p> <p>La opción Tamaño de salida permite elegir el tamaño del papel de salida. Podrá elegir de la lista desplegable o definir un Porcentaje.</p>
4 Origen	<p>Asegúrese de que en Origen se haya configurado la bandeja de papel correspondiente.</p> <p>Si la fuente del papel está establecida en Selección automática, la impresora elige automáticamente los materiales de impresión primero del MPF y después de la bandeja de papel.</p>
5 Tipo	<p>Asegúrese de que el Tipo se haya establecido en Impresora predeterm. Si introduce un material de impresión distinto, seleccione el tipo de papel que corresponda. Para obtener más información acerca de los materiales de impresión, consulte el "Normas de uso del material de impresión".</p>
6 Avanzado	<p>Esta propiedad permite imprimir la primera página en un tipo de papel diferente al del resto del documento. Puede seleccionar la fuente de papel para la primera página. Esta función no está disponible al utilizar el controlador PostScript (PS).</p> <p> NOTA: Si hace clic en Restablecer, la configuración de las opciones vuelve a la configuración predeterminada.</p>

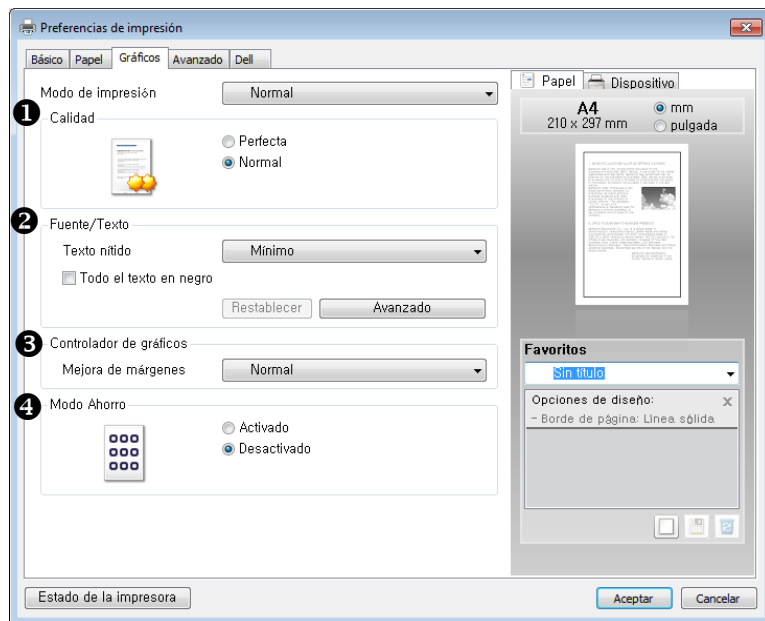

Ficha Gráficos

Utilice las opciones de gráficos siguientes para ajustar la calidad de impresión de acuerdo con sus necesidades de impresión específicas. Haga clic en la ficha **Gráficos** para ver las propiedades que aparecen a continuación.

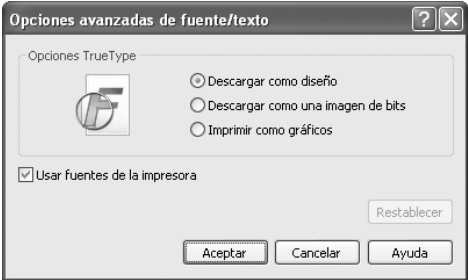

Propiedad	Descripción
1 Calidad	Para elegir la resolución de impresión, seleccione Mejor o Normal . Cuanto mayor sea la resolución, más nítidos serán los caracteres y los gráficos de la copia impresa. Si selecciona una resolución alta, es posible que la máquina tarde más tiempo en imprimir un documento.

Propiedad	Descripción
<p>2 Fuente/Texto</p>	<p>Todo el texto en negro</p> <p>Cuando se selecciona la opción Todo el texto en negro, todo el texto del documento se imprime en negro, independientemente del color en el que aparezca en pantalla. Cuando no esté seleccionada, el texto en color se imprimirá en tonos grises.</p> <p>Avanzado</p> <p>Opciones True Type determina los comandos que el controlador comunica a la impresora acerca de cómo reproducir el texto en el documento. Seleccione la configuración apropiada de acuerdo con el estado del documento.</p>  <ul style="list-style-type: none"> • Descargar como contorno: cuando se selecciona esta opción, el controlador descarga cualquier fuente TrueType usada en el documento que no esté almacenada (residente) en la impresora. Si después de imprimir un documento, descubre que las fuentes no se imprimieron correctamente, seleccione Descargar como imagen de bits y vuelva a enviar el trabajo de impresión. La opción Descargar como imagen de bits suele ser útil cuando se imprimen documentos de Adobe. • Descargar como imagen de bits: cuando se selecciona esta opción, el controlador descargará las fuentes como imágenes de mapa de bits. Los documentos con fuentes complejas, como coreano o chino, se imprimen más rápido con este ajuste. • Imprimir como gráficos: cuando se selecciona esta opción, el controlador descargará las fuentes como gráficos. Al imprimir documentos con alto contenido gráfico y relativamente pocas fuentes TrueType, el rendimiento de impresión (velocidad) mejora con esta opción seleccionada.

Propiedad	Descripción
② Fuente/Texto (continuación)	<p>Usar fuentes de la impresora</p> <p>Si está seleccionada la opción Usar fuentes de la impresora, la impresora imprime el documento con las fuentes almacenadas en la memoria instalada (fuentes residentes) en lugar de descargar las fuentes usadas en el documento. Dado que descargar fuentes requiere tiempo, la selección de esta opción puede acelerar la impresión. Cuando se utiliza la opción Fuentes de la impresora, la impresora trata de hacer coincidir las fuentes del documento con las fuentes almacenadas en la memoria. Sin embargo, si utiliza fuentes en el documento diferentes a las de la impresora, la impresión diferirá del documento de la pantalla.</p> <p> NOTA: Si hace clic en Restablecer, la configuración de las opciones vuelve a la configuración predeterminada.</p>
③ Controlador de gráficos	<p>Esta función solo está disponible al utilizar el controlador PostScript (PS).</p> <p>Efecto negativo: permite a los usuarios imprimir un negativo de la imagen, invirtiendo los valores de blanco y negro.</p>
④ Ahorro de tóner	<p>Si selecciona esta opción, aumentará la duración del cartucho de tóner y disminuirá el coste por página, sin reducir demasiado la calidad de la impresión.</p> <p> NOTA: También puede cambiar Ahorro de tóner en la Utilidad de configuración de impresora.</p>

Ficha Avanzado

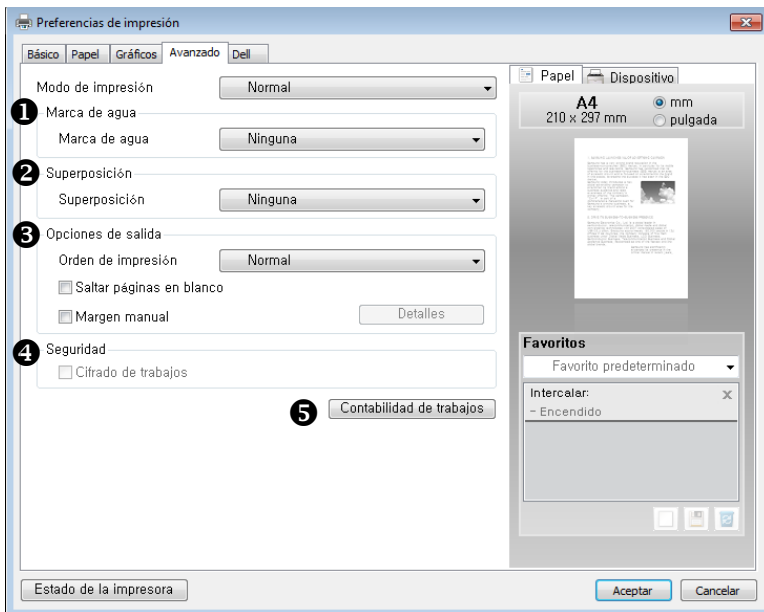

Propiedad	Descripción
1 Marcas de agua	Puede crear una imagen de fondo de texto para imprimir en cada página del documento. Consulte " Utilización de marcas de agua ".
2 Superposición	Esta función solo está disponible al utilizar el controlador PCL. Las superposiciones suelen utilizarse como formularios preimpresos y papel con membrete. Consulte " Uso de superposiciones ".

Propiedad	Descripción
③ Opciones de salida	<p>Orden de impresión</p> <p>Permite determinar la secuencia en la que se imprimirán las páginas. Seleccione el orden de impresión en la lista desplegable.</p> <ul style="list-style-type: none"> • Normal: se imprimen todas las páginas de la primera a la última. • Invertir todas las págs.: se imprimen todas las páginas de la última a la primera. • Imprimir páginas impares: la impresora imprime únicamente las páginas impares del documento. • Imprimir páginas pares: la impresora imprime únicamente las páginas pares del documento. • Saltar páginas en blanco: permite agregar un separador blanco o impreso entre transparencias. • Margen manual: esta opción le permite el margen de encuadernación. El margen de encuadernación ajusta la posición de encuadernación. Esta opción no está disponible cuando se utiliza el controlador de impresora PS. <p>Avanzado (esta función solo está disponible al utilizar el controlador PostScript (PS)).</p> <p>Opc. PostScript</p> <ul style="list-style-type: none"> • Opción de salida: especifica el formato de salida de los archivos PostScript. <ul style="list-style-type: none"> – Optimizar para máxima velocidad: esta opción normalmente se utiliza para imprimir sus documentos. – Optimizar para portabilidad: si desea crear un archivo conforme a las Convenciones de estructura de documentos de Adobe (ADSC), seleccione esta opción. Cada página del documento será un objeto autocontenido. Esta opción resulta útil para cuando quiera crear un archivo PostScript e imprimirlo en una impresora diferente. – PostScript encapsulado (EPS): si desea incluir el archivo como imagen en otro documento que se imprimirá desde un programa diferente, seleccione esta opción. – Formato de archivo: seleccione esta opción si desea crear un archivo PostScript que pueda utilizar posteriormente. • Lenguaje PostScript: permite especificar el nivel de lenguaje PostScript que se debe utilizar. Algunas impresoras admiten varios niveles. Normalmente se recomienda seleccionar el número más alto disponible, ya que los niveles de lenguaje más altos ofrecen más funciones.

Propiedad	Descripción
3 Opciones de salida (continuación)	<ul style="list-style-type: none"> • Paso a través de PostScript: esta opción especifica si desea imprimir datos PostScript creados por la aplicación que pueden crear código PostScript para imprimir. El valor predeterminado es Automático. Si selecciona la opción Automático o Activado, algunas opciones de impresión como varias páginas por cara, marcas de agua, folleto, escala (o tamaño de salida) y póster podrían no funcionar correctamente al imprimir desde la aplicación que puede crear el código PostScript para imprimir. En ese caso, cambie esta opción a Desactivado. <ul style="list-style-type: none"> – Automático: el controlador determinará automáticamente si se debe imprimir los datos PostScript creados por la aplicación, en función de ciertas opciones de impresión que el usuario desea utilizar. – Activado: el controlador imprime los datos PostScript creados por la aplicación. – Desactivado: el controlador no imprime los datos PostScript creados por la aplicación. ✍ NOTA: En algunos casos, desmarcar Paso a través de PostScript podría causar impresiones inesperadas. • Enviar identificador de error PostScript: especifica el momento en el que se envía un mensaje identificador de error de PostScript. Si desea que la impresora imprima una página de error cuando se produzca un error en el trabajo de impresión, active esta opción.
4 Seguridad	Permite configurar el cifrado del trabajo.

Propiedad	Descripción
5 Cuenta de trabajos	<p>Cuenta de trabajos le permite asociar la información de identificación de usuario y de cuenta a cada documento que imprime.</p> <ul style="list-style-type: none"> • Configuración de cuenta de trabajos de administrador: podrá habilitar esta opción y configurar los ajustes de cuenta de trabajo, para compartir la información de la cuenta de trabajos con sus clientes. • Tipo de cuenta: puede seleccionar uno de los tipos de cuenta especificados por el administrador del sistema. • Cuenta: puede habilitar la autenticación de la impresión por identificación de usuario y contraseña. • Solo ID: puede habilitar la autenticación de la impresión solo por identificación de usuario. <ul style="list-style-type: none"> – Permiso de usuario: si un usuario hace clic en esta opción la validez del trabajo de impresión se determina en función del nivel de acceso y control del usuario. – Permisos de grupo: si un usuario hace clic en esta opción la validez del trabajo de impresión se determina en función del nivel de acceso y control del grupo del que sea miembro el usuario. • Confirmar nombre/contraseña al imprimir : podrá confirmar su ID de usuario o su contraseña durante el proceso de impresión. <p> NOTA: Esta función podría no ser compatible en entornos compartidos.</p>

Ficha Dell

Utilice la ficha **Dell** para ver el aviso de copyright y el número de versión del controlador. Si dispone de un navegador de Internet, puede conectarse a Internet mediante un clic en el icono **Web de Dell**.

Uso de una configuración Favorita

La opción **Favorita**, que aparece en cada ficha de propiedades, permite guardar las propiedades actuales para el futuro.

Para guardar una configuración como **Favorita**:

- 1 Modifique los valores según sea necesario en cada ficha.
- 2 Introduzca un nombre para la configuración en el cuadro de entrada de texto **Favorita**.

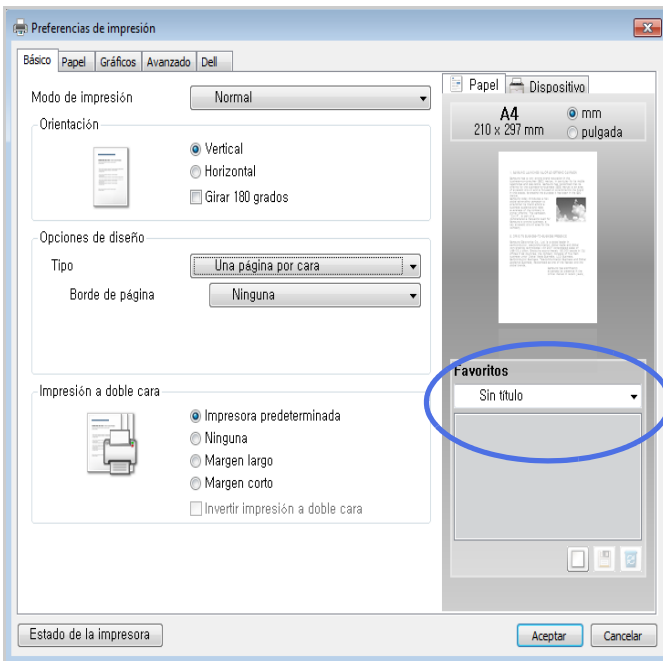

- 3 Haga clic en **Agregar** (□).

Para utilizar la configuración guardada, selecciónela en la lista desplegable **Favorita**. Ahora el dispositivo debe imprimir de acuerdo con los valores de configuración establecidos.

Para eliminar una configuración guardada, selecciónela en la lista desplegable **Favorita** y haga clic en **Eliminar** (✖).

Asimismo, es posible restablecer la configuración predeterminada del controlador de la impresora si selecciona de la lista **Impresora predeterm.**

Uso de la Ayuda

Haga clic en la opción que desea conocer en la ventana **Preferencias de impresión** y pulse **F1** en su teclado.

Si desea buscar información con una palabra clave, haga clic en la ficha Dell de la ventana **Preferencias de impresión** e introduzca una palabra en la línea de entrada de la opción **Ayuda**.

Impresión de varias páginas en una sola hoja de papel



Es posible seleccionar el número de páginas que desea imprimir en una sola hoja. Para imprimir varias páginas en una hoja, dichas páginas aparecerán reducidas y dispuestas a lo largo de la hoja. Es posible imprimir un máximo de 16 páginas en una hoja.

- 1 Cuando haya modificado las configuraciones de impresión en la aplicación de software, acceda a las propiedades de impresión.
- 2 En la ficha **Básico** seleccione **Varias páginas por cada cara** en la lista desplegable **Tipo**.

- 3 Seleccione el número de páginas que desea imprimir por hoja (2, 4, 6, 9 o 16) en la lista desplegable **Páginas por cada cara**.

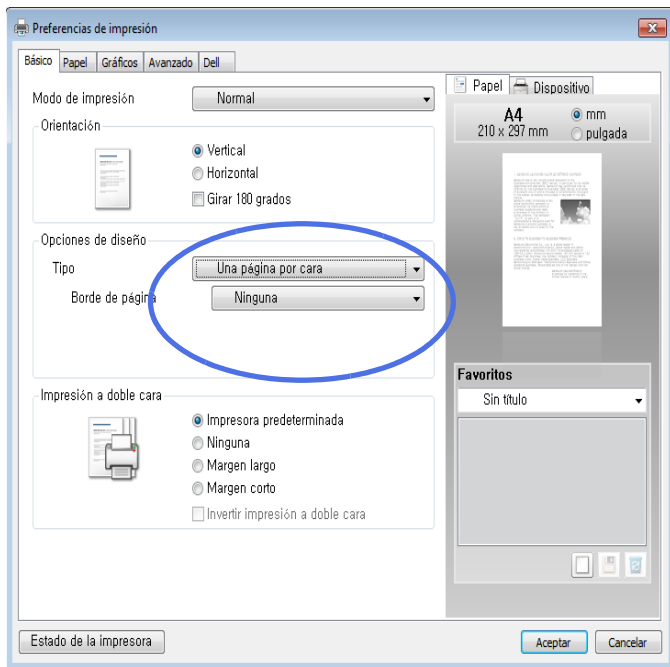

- 4 En caso de ser necesario, seleccione el orden de páginas en la lista desplegable **Orden de página**.



Seleccione **Imprimir bordes de página** para imprimir un borde en las páginas. **Imprimir borde de página** sólo se activa si el ajuste **Páginas por cada cara** se encuentra en un número superior a uno.

- 5 Haga clic en la ficha **Papel** y seleccione el origen, el tamaño y el tipo de papel.
6 Haga clic en **Aceptar** e imprima el documento.

Cambio de la la proporción del documento

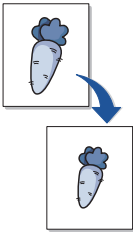

Es posible ajustar la escala del trabajo de impresión en una página.

- 1 Cuando haya modificado las configuraciones de impresión en la aplicación de software, acceda a las propiedades de impresión.
- 2 Desde la ficha **Papel**.
- 3 Introduzca el ajuste de escala en el cuadro de entrada **Porcentaje**.
También puede hacer clic en el botón \wedge o \vee .

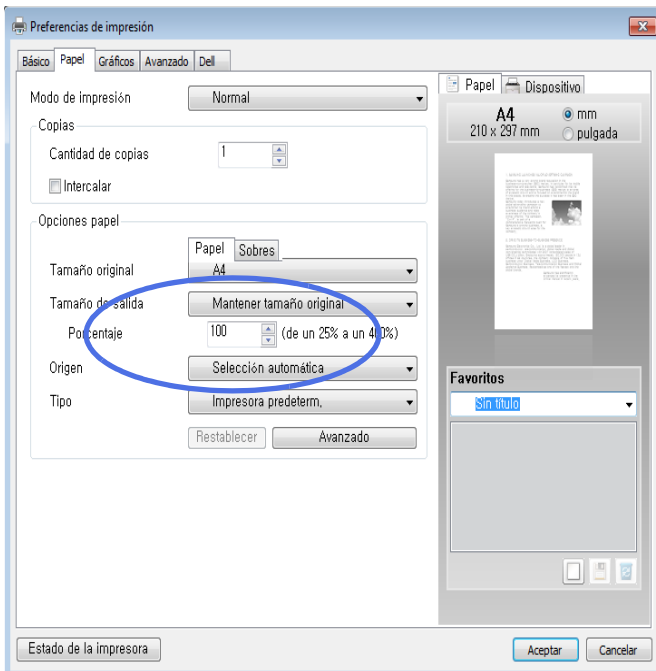

- 4 Seleccione el origen, el tamaño y el tipo de papel.
- 5 Haga clic en **Aceptar** e imprima el documento.

Impresión de pósters

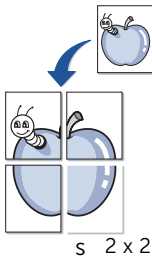

Puede imprimir un documento de una sola página en 4, 9 o 16 hojas de papel, que pueden pegarse para formar un documento de tamaño póster.

- 1 Cuando haya modificado las configuraciones de impresión en la aplicación de software, acceda a las propiedades de impresión.
- 2 Haga clic en la ficha **Básico**, seleccione **Impresión de pósters** en la lista desplegable **Tipo**.

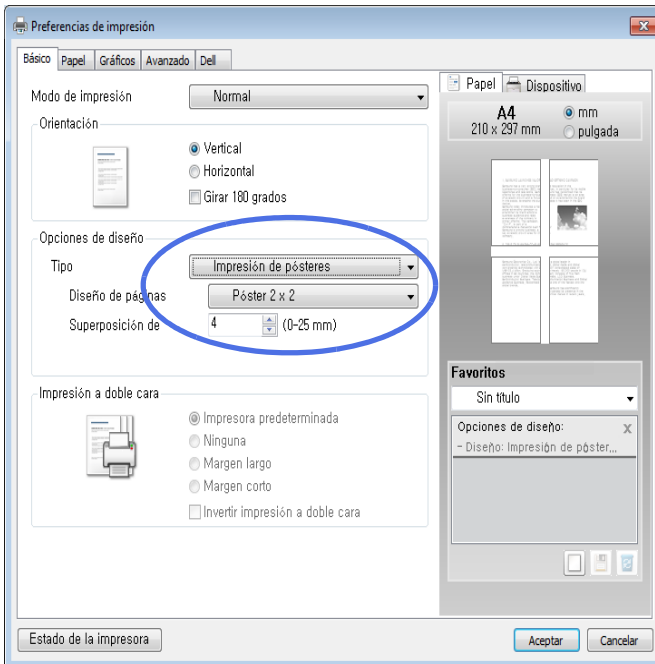

3 Seleccione el diseño de página que desee.

Especificación del diseño de página:

- **Póster 2 x 2:** el documento se ampliará y se dividirá en 4 páginas.
- **Póster 3 x 3:** el documento se ampliará y se dividirá en 9 páginas.
- **Póster 4 x 4:** el documento se ampliará y se dividirá en 16 páginas.

4 Seleccione el valor **Superposición de pósters**. Especifique **Superposición de pósters** en milímetros mediante el botón de selección de la parte superior de la ficha **Básico** para que resulte más fácil pegar las hojas.

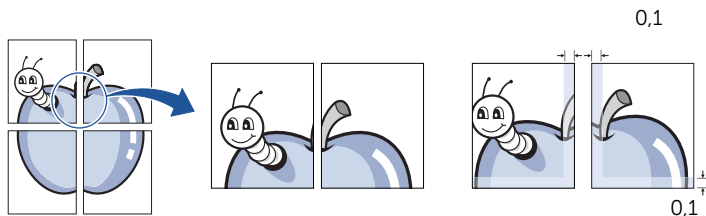

5 Haga clic en la ficha **Papel** y seleccione el origen, el tamaño y el tipo de papel.

6 Haga clic en **Aceptar** e imprima el documento. Es posible completar el póster reconstruyendo los resultados.

Impresión de folletos

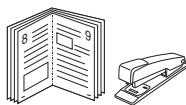

Esta función de la impresora permite imprimir un documento por las dos caras del papel y ordenar las páginas de manera que el papel pueda doblarse por la mitad después de la impresión para realizar un folleto.

- 1 Cuando haya modificado las configuraciones de impresión en la aplicación de software, acceda a las propiedades de impresión.
- 2 Haga clic en la ficha **Básico**, seleccione **Impresión de folletos** en la lista desplegable **Tipo**.

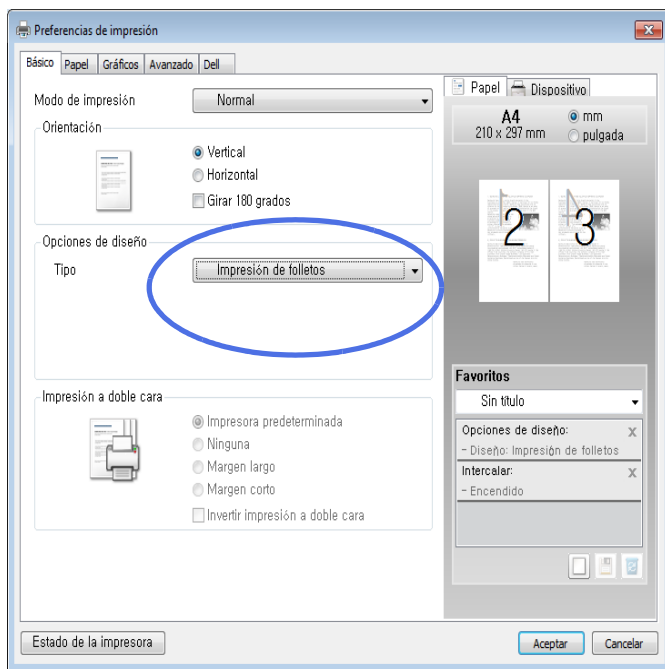

 **NOTA:** La opción **Impresión de folletos** no está disponible para todos los tamaños de papel. Con el fin de encontrar el tamaño de papel disponible para esta función, seleccione el tamaño del papel en la opción **Tamaño** de la ficha **Papel** y, a continuación, compruebe si está activada la **Impresión de folletos** en una lista desplegable **Opciones de diseño** de la ficha **Básico**.

- 3 Seleccione el origen, el tamaño y el tipo de papel.
- 4 Haga clic en **Aceptar** e imprima el documento.

Impresión por las dos caras del papel



La impresora imprime en las dos caras del papel automáticamente.

Antes de iniciar la impresión, elija el margen de la encuadernación del documento final. Las opciones de encuadernación son:

- **Margen largo**, que es el diseño convencional que se utiliza en la encuadernación de documentos impresos.
- **Margen corto**, que es el tipo que se utiliza en la impresión de calendarios.

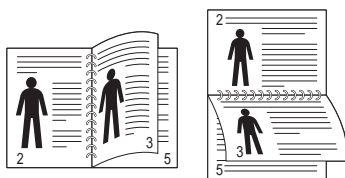

Margen largo

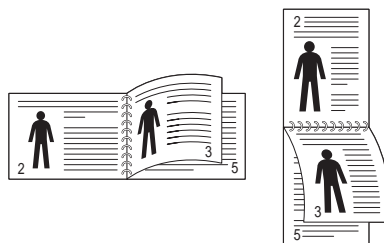

Margen corto

 **NOTA:** No imprima en ambas caras de las etiquetas, las transparencias, los sobres o en papel grueso. De lo contrario, se puede dañar la impresora y ocasionar atascos de papel.

 **NOTA:** Para la impresión a doble cara, sólo puede utilizar el tamaño de papel siguiente: A4, Letter, Legal y Folio.

- 1 Cuando haya modificado las configuraciones de impresión en la aplicación de software, acceda a las propiedades de impresión.
- 2 En la ficha **Básico**, seleccione la orientación del papel.

- 3 En la sección **Impresión a doble cara**, seleccione la opción de encuadernación que desee.

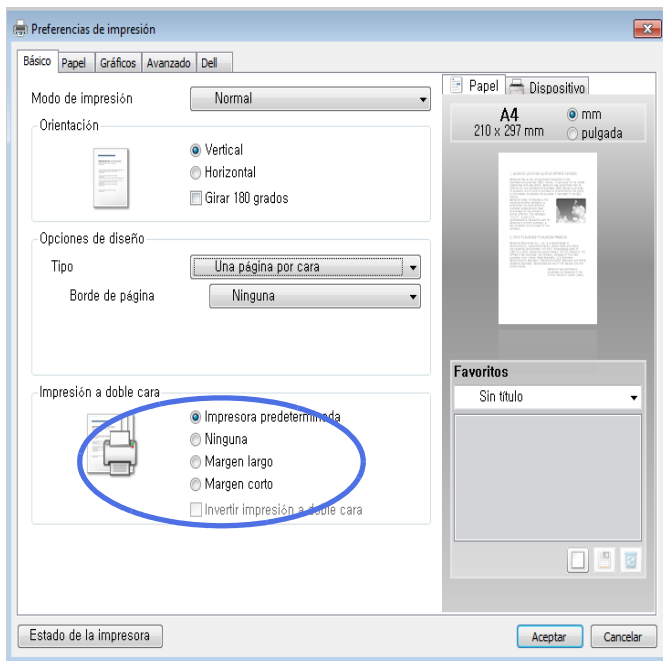

- 4 Haga clic en la ficha **Papel** y seleccione el origen, el tamaño y el tipo de papel.
- 5 Haga clic en **Aceptar** e imprima el documento.
- La impresora imprime en las dos caras del papel automáticamente.

Utilización de marcas de agua



La opción Marcas de agua permite imprimir texto en un documento existente. Es posible, por ejemplo, que desee que aparezcan las palabras "BORRADOR" o "CONFIDENTIAL" impresas en letras grandes de color gris en diagonal, en la primera página o en todas las páginas de un documento.

Hay varias marcas de agua predefinidas que se incluyen con la impresora. Pueden modificarse o puede añadir nuevas a la lista.

Uso de una marca de agua existente

- 1 Cuando haya modificado las configuraciones de impresión en la aplicación de software, acceda a las propiedades de impresión.
- 2 Haga clic en la ficha **Avanzado** y seleccione una marca de agua en la lista desplegable **Marcas de agua**. La marca de agua aparecerá en la ventana de previsualización de la imagen.

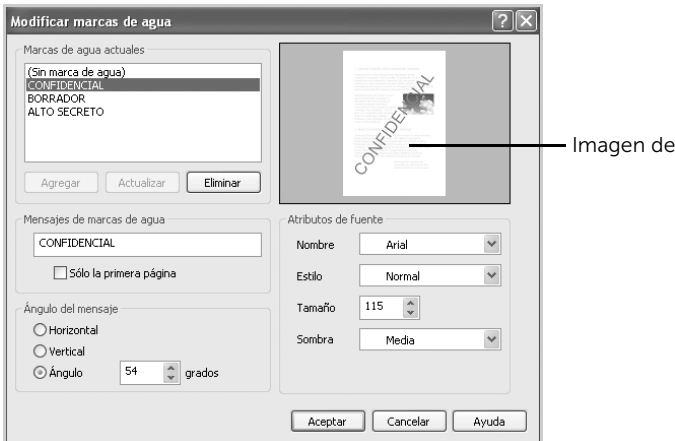

- 3 Haga clic en **Aceptar** y comience la impresión.

Creación de una marca de agua

- 1 Cuando haya modificado las configuraciones de impresión en la aplicación de software, acceda a las propiedades de impresión.
- 2 Haga clic en la ficha **Avanzado** y, a continuación, haga clic en **Editar...** en la sección **Marcas de agua**. Aparece la ventana Modificar marcas de agua.
- 3 Introduzca el mensaje de texto que desee en el cuadro **Mensaje de marcas de agua**. El mensaje se mostrará en la ventana de vista preliminar. La imagen de presentación preliminar permite ver el modo en que aparecerá la marca de agua en la página impresa.

Si se selecciona el cuadro **Sólo la primera página**, la marca de agua sólo se imprimirá en la primera página.



NOTA: Puede introducir hasta 256 letras.

- 4 Seleccione las opciones de marca de agua que desee.
Puede seleccionar el nombre, el estilo y el tamaño de fuente, además del nivel de la escala de grises de la sección **Atributos de fuente**, y configurar el ángulo de la marca de agua de la sección **Ángulo del mensaje**.
- 5 Para añadir una nueva marca de agua a la lista, haga clic en **Agregar**.
- 6 Cuando haya terminado, haga clic en **Aceptar** e inicie la impresión.

Para dejar de imprimir la marca de agua, seleccione **Ninguna** de la lista desplegable **Marcas de agua**.

Modificación de una marca de agua

- 1 Cuando haya modificado las configuraciones de impresión en la aplicación de software, acceda a las propiedades de impresión.
- 2 Haga clic en la ficha **Avanzado** y, a continuación, haga clic en **Editar...** en la sección **Marcas de agua**. Aparecerá la ventana **Editar marcas de agua**.
- 3 Seleccione la marca de agua que desee modificar de la lista **Marcas de agua actuales** y modifique los mensajes de marcas de agua y las opciones.
- 4 Haga clic en **Actualizar** para guardar los cambios.
- 5 Haga clic en **OK**.

Eliminación de una marca de agua

- 1 Cuando haya modificado las configuraciones de impresión en la aplicación de software, acceda a las propiedades de impresión.
- 2 Haga clic en la ficha **Avanzado** y, a continuación, haga clic en **Editar...** en la sección **Marcas de agua**. Aparece la ventana Modificar marcas de agua.
- 3 Seleccione la marca de agua que desee eliminar en la lista **Marcas de agua actuales** y haga clic en **Eliminar**.
- 4 Haga clic en **OK**.

Uso de superposiciones

Definición de superposición

Una superposición consiste en texto o imágenes guardados en la unidad de disco duro del equipo como un archivo con formato especial que se puede imprimir en cualquier documento. Las superposiciones suelen utilizarse como formularios preimpresos y papel con membrete. En lugar de utilizar papel con membrete preimpreso, puede crear una superposición que contenga la misma información que aparece en el membrete. Para imprimir una carta con el membrete de su empresa, no será necesario que cargue en la impresora papel con membrete ya impreso. Basta con indicar a la impresora que imprima la superposición de membrete en el documento.

Creación de una nueva superposición de páginas

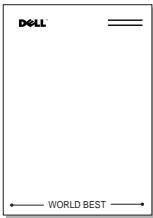

Para utilizar una superposición de páginas, debe crear una nueva que contenga el logotipo o imagen.



NOTA: El tamaño del documento de superposición debe ser igual que los documentos que van a imprimir con ella. No cree ninguna superposición con marca de agua.

- 1 Cree o abra un documento que contenga el texto o la imagen que desea utilizar en una nueva superposición de página. Coloque los elementos como desee que aparezcan como superposición al imprimirse. En caso necesario, guarde el archivo para utilizarlo posteriormente.
- 2 Cuando haya modificado las configuraciones de impresión en la aplicación de software, acceda a las propiedades de impresión.

- 3 Haga clic en la ficha **Avanzado** y, a continuación, haga clic en **Editar...** en la sección **Superposición**.

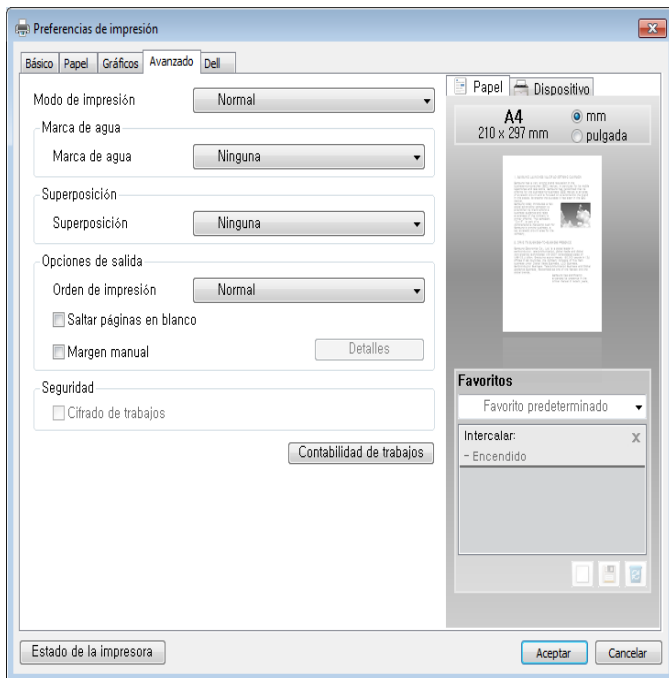

- 4 En la ventana **Editar superposiciones**, haga clic en **Crear**.

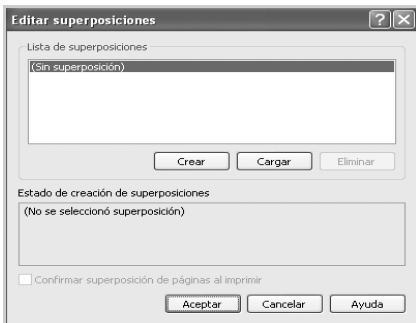

- 5 En la ventana **Guardar como**, escriba un nombre de hasta ocho caracteres en el cuadro **Nombre de archivo**. Seleccione la ruta de destino, si es necesario. (La ruta predeterminada es **C:\Formover**).

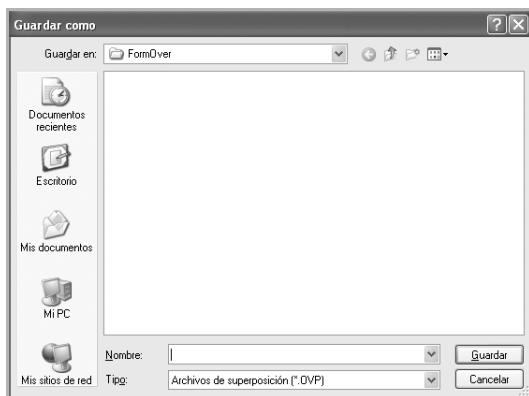

- 6 Haga clic en **Guardar**. Puede ver el nombre en la **Lista de superposiciones**.
- 7 Haga clic en **Aceptar** o **Sí** hasta que se complete la creación.
El archivo no se imprime; se almacena en el ordenador.

Uso de la superposición de páginas

Después de crear una superposición, puede imprimirla con el documento. Para imprimir una superposición con un documento:



NOTA: La resolución de la superposición debe ser igual a la resolución del documento que se imprimirá con la superposición.

- 1 Cree o abra el documento que desea imprimir.
- 2 Cuando haya modificado las configuraciones de impresión en la aplicación de software, acceda a las propiedades de impresión.
- 3 Haga clic en la ficha **Avanzado**.
- 4 Seleccione la superposición deseada del cuadro de la lista desplegable **Texto**.
- 5 Si el archivo de superposición deseado no aparece en la lista desplegable **Texto**, seleccione **Editar...** y haga clic en **Cargar**. Seleccione el archivo de superposición que desea utilizar. Si ha almacenado el archivo de superposición que desea usar en un recurso externo, también puede cargar el archivo cuando acceda a la ventana Cargar.

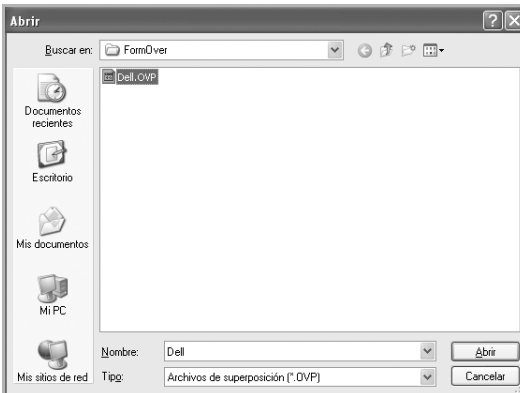

Después de seleccionar el archivo, haga clic en **Abrir**. El archivo que aparece en el cuadro **Lista de superposiciones** se encuentra disponible para su impresión. Seleccione la superposición del cuadro **Lista de superposiciones**.

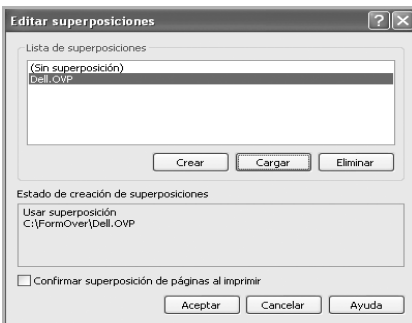

- 6 Si es necesario, haga clic en **Confirmar la superposición de páginas al imprimir**. Cuando se selecciona esta casilla, aparece un mensaje cada vez que envía un documento para su impresión, y se le pide que confirme que desea imprimir una superposición en el documento.
Si responde que **Sí** a la ventana, se imprimirá la superposición seleccionada con el documento. Si responde **No** a la ventana, se cancela la página de superposición.
Si el cuadro está vacío y se ha seleccionado una superposición, ésta se imprimirá automáticamente con el documento.
- 7 Haga clic en **Aceptar** o en **Sí** hasta que comience la impresión.
La superposición se descargará con el trabajo de impresión y se imprimirá en el documento.

Eliminación de una superposición de página

Puede eliminar las superposiciones que ya no vaya a utilizar.

- 1 En la ventana de propiedades de impresión, haga clic en la ficha **Avanzado**.
- 2 Haga clic en **Editar...** en la sección **Superposición**.
- 3 Seleccione la superposición que desee eliminar del cuadro **Lista de superposiciones**.
- 4 Haga clic en **Eliminar**.
- 5 Cuando aparezca un mensaje de confirmación, haga clic en **Sí**.
- 6 Haga clic en **Aceptar** hasta que se cierre la ventana **Imprimir**.

Copia

Carga de papel para copiar

Selección de la bandeja de papel

Preparación de un documento

Cómo cargar un documento original

Realización de copias

Uso de las opciones de copia y configuración

Cambio de la configuración predeterminada

Carga de papel para copiar

Las instrucciones para cargar materiales de impresión son las mismas que para imprimir, enviar faxes o copiar. Para obtener más información, consulte "[Carga de papel](#)" para cargar papel en la bandeja de papel y "[Utilización del MPF \(alimentador multiusos\)](#)" para cargar papel en la bandeja multiusos.

Selección de la bandeja de papel

Después de cargar el material de impresión para realizar copias, debe seleccionar la bandeja de papel que usará para la tarea de copia.

- 1 Pulse **Copiar** en la pantalla de inicio.
- 2 Pulse las flechas izquierda/derecha para seleccionar **Bandeja**.
- 3 Seleccione la bandeja de papel desee.

Puede seleccionar **Bandeja 1**, **Bandeja 2** (opcional) y **MPF** (bandeja multiusos). Si no instala la bandeja opcional 2, el elemento del menú de la **Bandeja 2** (opcional) no aparecerá en la pantalla.

- 4 Pulse el icono de inicio () para volver a la pantalla de inicio.

Preparación de un documento

Puede utilizar el cristal de exposición o el DADF (alimentador automático dúplex de documentos) para cargar un documento original a fin de realizar copias, digitalizar o enviar un fax. Con el DADF, puede cargar documentos de hasta 50 hojas de 80 g/m² para un trabajo. Con el cristal de exposición, puede cargar las hojas de una en una.



NOTA: Para obtener la mejor calidad de digitalización, utilice el cristal de exposición en vez del DADF.

Cuando utilice el DADF:

- No cargue documentos inferiores a 142 por 148 mm o superiores a 216 por 356 mm.
- No intente introducir los siguientes tipos de documentos:
 - Papel de calco o autocopiativo
 - Papel satinado
 - Papel cebolla o muy delgado
 - Papel arrugado
 - Papel abarquillado o curvado

- Papel rasgado
- Daños en las esquinas causados por la colocación/retiro de grapas excesivo
- Retire las grapas y clips de los documentos antes de cargarlos.
- Asegúrese de que cualquier tipo de cola, tinta o líquido corrector presentes en los documentos estén totalmente secos antes de realizar la carga.
- No cargue documentos con diferentes tamaños o gramajes de papel.
- No cargue catálogos, folletos, transparencias o documentos con características no habituales.

Cómo cargar un documento original

Puede usar el DADF (alimentador automático dúplex de documentos) o el cristal de exposición para cargar un documento original. Con el DADF, puede cargar hasta 50 hojas de 80 g/m² a la vez. Con el cristal de exposición, puede cargar las hojas de una en una.

 **NOTA:** Asegúrese de que no haya ningún documento en el DADF. Si se detecta algún documento en el DADF, este tendrá prioridad frente al documento que haya en el cristal de exposición.

 **NOTA:** Para obtener la mejor calidad de digitalización, especialmente para imágenes en color o escala de grises, utilice el cristal de exposición en vez del DADF.

 **NOTA:** Si utiliza funciones de copia a doble cara, consulte "[Cambio de la configuración predeterminada](#)".

Para cargar el documento en el DADF:

- 1 Coloque los documentos con la cara de impresión hacia arriba en el DADF con el borde superior en primer lugar.

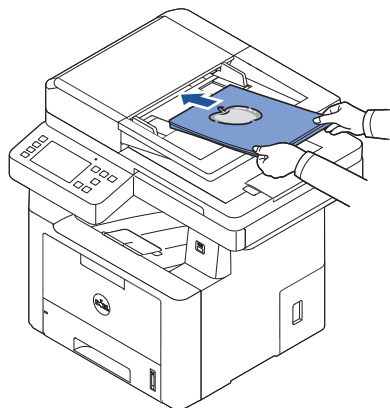

- 2 Ajuste las guías de anchura del documento al tamaño de documento correcto. Compruebe que la parte inferior de la pila de originales coincida con el tamaño de papel indicado en la bandeja de entrada de documentos.

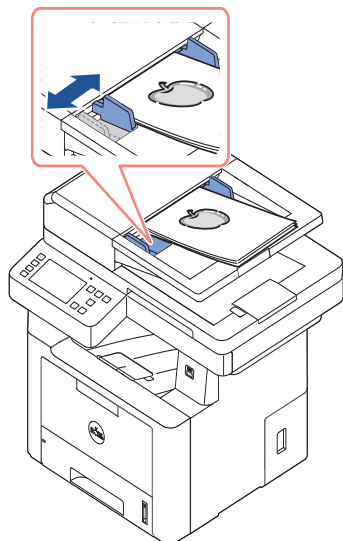

Si desea obtener instrucciones detalladas para preparar un documento original, consulte ["Preparación de un documento"](#).

Para cargar el documento en el cristal de exposición:

- 1 Abra la cubierta de documentos.

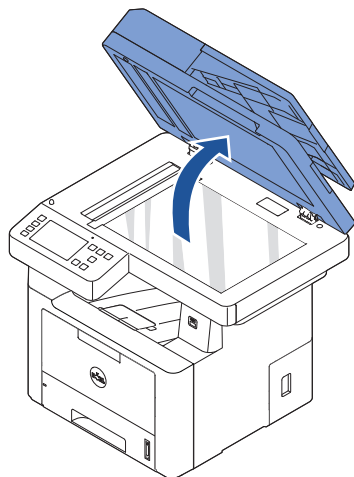

- 2 Coloque el documento cara abajo en el cristal de exposición y alinéelo con la guía de registro situada en la esquina superior izquierda del cristal.

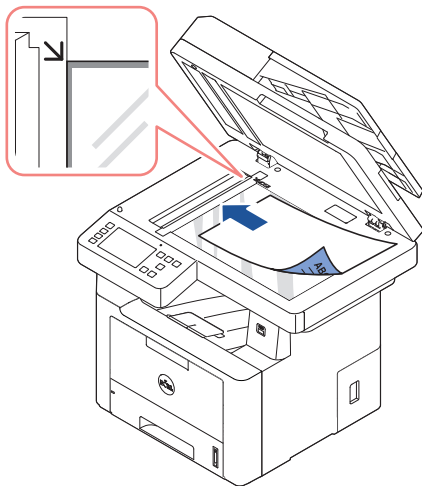

Si desea obtener instrucciones detalladas para preparar un documento original, consulte "[Preparación de un documento](#)".

- 3 Cierre la cubierta de documentos.



NOTA: Si está copiando una página de un libro o revista, levante la cubierta hasta que las bisagras alcancen su tope y, a continuación, cierre la cubierta. Si el libro o la revista tiene más de 30 mm de grueso, realice la copia con la cubierta abierta.



NOTA: Si se deja la cubierta abierta, es posible que obtenga una menor calidad de impresión de las copias y un mayor consumo de tóner.

Realización de copias

 **NOTA:** No se necesita una conexión al equipo para realizar copias.

 **NOTA:** Los contaminantes en el cristal de exposición pueden provocar manchas negras en las copias. Para obtener mejores resultados, limpie el cristal de exposición antes de usarlo. Consulte "[Limpieza del escáner](#)".

- 1 Cargue los documentos en el DADF con la cara de impresión hacia arriba y el borde superior en primer lugar.



O bien

Coloque un solo documento sobre el cristal de exposición con la cara de impresión hacia abajo.

Para obtener información detallada sobre la carga de documentos, consulte "[Cómo cargar un documento original](#)".

- 2 Personalice los ajustes de copia, incluido el número de copias, tamaño de copia, oscuridad y la calidad de imagen con los botones del panel de operación. Consulte "[Uso de las opciones de copia y configuración](#)".

- 3 Pulse **Inicio** (▶) en la pantalla para empezar a copiar.

 **NOTA:** Puede cancelar la tarea de copia en cualquier momento. Pulse () en la pantalla y la copia se detendrá.

Uso de las opciones de copia y configuración

Los menús de **Copiar** del panel de operación le permiten personalizar todas las opciones de copia básica, como son el número de copias, la doble cara, el zoom, la oscuridad, el tamaño de original, el tipo de original, la bandeja, la disposición, la clasificación, el sello y las marcas de agua. Defina las siguientes opciones para la tarea de copia actual antes de pulsar **Inicio** (▶) para realizar las copias.

Número de copias

Puede elegir un número de copias entre 1 y 199.

- 1 Pulse **Copiar** en la pantalla de inicio.
- 2 Pulse las flechas izquierda/derecha hasta acceder a **Número de copias**.
- 3 Pulse los botones -/+ para seleccionar el número de copias que desee.
- 4 Pulse **Inicio** (▶) en la pantalla para empezar a copiar.



NOTA: Puede cancelar la tarea de copia en cualquier momento. Pulse (✕) en la pantalla y la copia se detendrá.

Doble cara

Puede definir la impresora para imprimir copias en las dos caras del papel.

- 1 Cargue en el DADF los documentos que desea copiar.
Para obtener información detallada sobre la carga de documentos, consulte "[Cómo cargar un documento original](#)".
- 2 Pulse **Copiar** en la pantalla de inicio.
- 3 Pulse las flechas izquierda/derecha para seleccionar **Doble cara**.
- 4 Seleccione la opción de encuadernado que desee.
 - **1->1 cara:** imprime en modo normal.
 - **1->2 caras borde largo:** las hojas se imprimen para que se lean como un libro.
 - **1->2 caras borde corto:** las hojas se imprimen para que se lean como un bloc de notas.
 - **2->1 cara borde largo:** digitaliza ambos lados del original y los imprime en hojas separadas.
 - **2->1 cara borde corto:** digitaliza ambos lados del original y los imprime en hojas separadas, pero la información de la cara posterior de la impresión se gira 180°.
 - **2->2 caras borde largo:** digitaliza ambos lados del original y los imprime en ambas caras del papel. Esta función produce una impresión exactamente igual al original.

Pulse **Inicio** (▶) en la pantalla para empezar a copiar.

Zoom

Puede reducir o ampliar el tamaño de una imagen copiada, del 25% al 400% cuando copie documentos originales desde el cristal de exposición o el DADF.

 **NOTA:** Cuando realice una copia reducida, pueden aparecer líneas negras en la parte inferior de la copia.

Para seleccionar los tamaños de copia predefinidos:



- 1 Pulse **Copiar** en la pantalla de inicio.
- 2 Pulse las flechas izquierda/derecha para seleccionar **Zoom**.
- 3 Pulse las flechas izquierda/derecha para seleccionar el porcentaje de zoom que desee.
- 4 Puede seleccionar entre **Ajuste aut.** y del 25 al 400%.

 **NOTA:** Si se detecta un documento en el DADF, la opción Ajuste aut. no funciona.

Oscuridad

Ajuste la oscuridad contraste para que la copia sea más clara o más oscura que el original.

- 1 Pulse **Copiar** en la pantalla de inicio.
- 2 Pulse las flechas izquierda/derecha para seleccionar **Oscuridad**.
- 3 Pulse los botones -/+ para seleccionar el nivel (-5 - 5) que desee.
- 4 Pulse **Inicio** (▶) en la pantalla para empezar a copiar.

 **NOTA:** Puede cancelar la tarea de copia en cualquier momento. Pulse () en la pantalla y la copia se detendrá.

Tamaño original

Puede establecer el tamaño de una imagen copiada, cuando copia documentos originales desde el cristal de exposición o el DADF.

- 1 Pulse **Copiar** en la pantalla de inicio.
- 2 Pulse las flechas izquierda/derecha para seleccionar **Tamaño original**.
- 3 Seleccione el tamaño de original que desee.

Tipo original

La configuración de tipo original se emplea para mejorar la calidad de la imagen cuando se selecciona el tipo de documento para el trabajo de copia actual.

- 1 Pulse **Copiar** en la pantalla de inicio.
- 2 Pulse las flechas izquierda/derecha para seleccionar **Tipo original**.
- 3 Seleccione el modo de calidad de imagen que desee.

- **Texto:** es ideal para documentos con muchos detalles, como texto pequeño.
- **Texto y foto:** es ideal para documentos con texto y fotografías/tonos grises.
- **Foto:** es ideal para los documentos con fotos o tonos grises.

Bandeja

Es posible seleccionar la bandeja de papel que desea utilizar para el trabajo de copia.

- 1 Pulse **Copiar** en la pantalla de inicio.
- 2 Pulse las flechas izquierda/derecha para seleccionar **Bandeja**.
- 3 Seleccione la bandeja de papel desee.

Puede seleccionar **Bandeja 1**, **Bandeja 2** (opcional) y **MPF** (bandeja multiusos). Si no instala la bandeja opcional 2, el elemento del menú de la **Bandeja 2** (opcional) no aparecerá en la pantalla.

Pulse el icono de inicio (🏠) para volver a la pantalla de inicio.

Disposición

Ajusta el formato de disposición, como por ejemplo **2 páginas por hoja**, **4 páginas por hoja**, **ID**, **Folleto**, **Clon**, **Póster**, **Libro**.

Copia de 2 o 4 páginas por hoja (N-up)

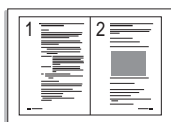

Copia de 2
páginas por hoja
(vertical)

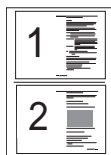

Copia de 2
páginas por hoja
(horizontal)



Copia de 4
páginas por hoja
(vertical)

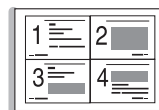

Copia de 4
páginas por hoja
(horizontal)

La máquina reduce el tamaño de las imágenes originales e imprime 2 o 4 páginas en una sola hoja. Este modo de copia especial puede aplicarse si se van a cargar documentos utilizando solamente el DADF.





 **NOTA:** No puede ajustar el tamaño de copia utilizando el menú **Zoom** para realizar una copia de 2 o 4 páginas por hoja.

- 1 Cargue los documentos en el DADF con la cara de impresión hacia arriba.

O bien

Coloque un solo documento sobre el cristal de exposición con la cara de impresión hacia abajo.

Para obtener información detallada sobre la carga de documentos, consulte "[Cómo cargar un documento original](#)".

- 2 Pulse **Copiar** → **Disposición** → **2 páginas por hoja** o **4 páginas por hoja** en la pantalla de inicio.
O bien
Pulse **Copia de varias páginas** → **Varias páginas** → **2 páginas por hoja** o **4 páginas por hoja** en la pantalla de inicio.
 - 3 Seleccione **2 páginas por hoja** o **4 páginas por hoja**.
 - **2 páginas por hoja:** copia dos originales diferentes en una página.
 - **4 páginas por hoja:** copia cuatro originales diferentes en una página.
 - 4 Pulse las flechas izquierda/derecha para seleccionar **Vertical** u **Horizontal** en función de la orientación del papel original.
 - 5 Si fuera necesario, personalice la configuración de la copia (como número de copias, oscuridad, tamaño de original y tipo de original). Consulte "[Uso de las opciones de copia y configuración](#)".
 - 6 Pulse  para ir al menú superior.
 - 7 Pulse **Inicio** () en la pantalla para empezar a copiar.
-  **NOTA:** Puede cancelar la tarea de copia en cualquier momento. Pulse () en la pantalla y la copia se detendrá.



Copia de folletos

La máquina imprime automáticamente en una o ambas caras del papel, que después se doblan para generar un folleto con todas las páginas en la secuencia correcta.

El dispositivo también reducirá y ajustará correctamente la posición de cada imagen para que entre en el papel seleccionado.

Para realizar una copia de folletos:

- 1 Coloque un solo documento sobre el cristal de exposición con la cara de impresión hacia abajo.
Para obtener información detallada sobre la carga de documentos, consulte "[Cómo cargar un documento original](#)".
- 2 Pulse **Copiar** → **Disposición** → **Folleto** en la pantalla de inicio.
- 3 Pulse la opción correspondiente.
 - **Desactivado:** Desactiva esta función.
 - **Original a 1 cara:** copia de una cara del original a una página de un folleto.
 - **Libro original a 2 caras:** copia de cada cara del original a una página de un folleto.
 - **Calendario original a 2 caras:** copia de cada cara del original a una página de un folleto. La segunda cara del original se gira 180 grados para que el texto aparezca recto en el folleto.
- 4 Pulse **Inicio** () en la pantalla.

 **NOTA:** Puede cancelar la tarea de copia en cualquier momento. Pulse () en la pantalla y la copia se detendrá.

Copia de ID

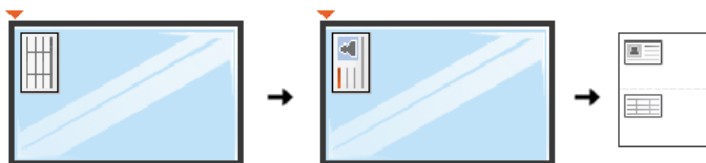

Cuando realice una copia con esta función, la impresora imprimirá una cara en la mitad superior del papel y la otra en la mitad inferior sin reducir el tamaño del original. Esta función resulta muy útil para copiar documentos de tamaño reducido, como tarjetas personales.

Si el documento original es más grande que el área de impresión, es posible que algunas partes no se impriman.

Este modo de copia especial puede aplicarse si se van a cargar documentos utilizando solamente el cristal de exposición. Si se detecta algún documento en el DADF, la función de Copia tarj. ID no funcionará.

 **NOTA:** No puede ajustar el tamaño de copia utilizando el menú **Zoom** para copia de ID.

Para realizar una copia de ID:

1 Pulse **Copiar** → **Disposición** → **ID** en la pantalla de inicio.

O bien

Pulse **Todas las aplicaciones** () → **ID** desde la pantalla de inicio.

2 Sitúe la cara frontal del original cara abajo en el cristal para documentos según indican las flechas y cierre la tapa del escáner.



3 Pulse el botón **Siguiente** ().

4 Si fuera necesario, personalice la configuración de la copia (como número de copias, oscuridad, tamaño de original y tipo de original) pulsando **Opciones**. Consulte "[Uso de las opciones de copia y configuración](#)".

5 Pulse **Inicio** () en la pantalla.

6 Dé la vuelta al original, colóquelo en el cristal para documentos según indican las flechas y cierre la tapa del escáner.

7 Pulse **Inicio** () en la pantalla.

 **NOTA:** Puede cancelar la tarea de copia en cualquier momento. Pulse () en la pantalla y la copia se detendrá.

Copia clónica

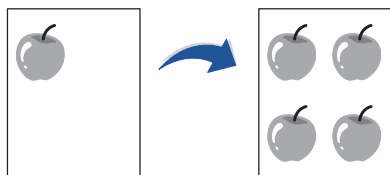



Este modo de copia especial puede aplicarse si se van a cargar documentos utilizando solamente el cristal de exposición. Si se detecta algún documento en el DADF, la función de copia Clonarno funcionará.

 **NOTA:** No es posible ajustar el tamaño de copia usando el menú **Zoom** si está realizando una duplicación.

Para realizar una copia con Clonar:

- 1 Coloque un solo documento sobre el cristal de exposición con la cara de impresión hacia abajo.
Para obtener información detallada sobre la carga de documentos, consulte "[Cómo cargar un documento original](#)".
- 2 Pulse **Copiar** en la pantalla de inicio.
- 3 Pulse las flechas izquierda/derecha para seleccionar **Disposición** → **Clonar**.
- 4 Si fuera necesario, personalice la configuración de la copia (como número de copias, oscuridad, tamaño de original y tipo de original) pulsando **Opciones**. Consulte "[Uso de las opciones de copia y configuración](#)".
- 5 Pulse **Inicio** (▶) en la pantalla para empezar a copiar.

 **NOTA:** Puede cancelar la tarea de copia en cualquier momento. Pulse () en la pantalla y la copia se detendrá.

Copia de pósters

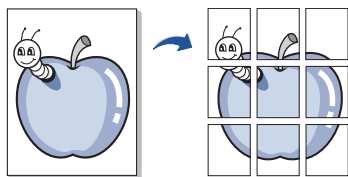



Este modo de copia especial puede aplicarse si se van a cargar documentos utilizando solamente el cristal de exposición. Si se detecta algún documento en el DADF, la función de copia de Póster no funcionará.

 **NOTA:** No es posible ajustar el tamaño de copia usando el botón de menú **Zoom** para realizar una copia de tamaño póster.

Para realizar una copia de Póster:

- 1 Coloque un solo documento sobre el cristal de exposición con la cara de impresión hacia abajo.
Para obtener información detallada sobre la carga de documentos, consulte "[Cómo cargar un documento original](#)".
- 2 Pulse **Copiar** en la pantalla de inicio.
- 3 Pulse las flechas izquierda/derecha para seleccionar **Disposición** → **Póster**.
- 4 Pulse **Inicio** (▶) en la pantalla para empezar a copiar.

 **NOTA:** Puede cancelar la tarea de copia en cualquier momento. Pulse () en la pantalla y la copia se detendrá.

El documento original se dividirá en 9 partes. Cada parte se digitaliza y se imprime una por una en el siguiente orden:

1	2	3
4	5	6
7	8	9

Copia de libros

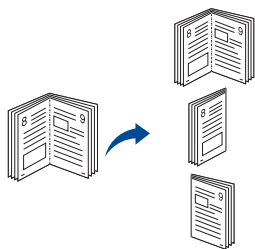

Utilice esta función para copiar un libro. Si el libro es demasiado grueso, levante la tapa del escáner hasta que las bisagras alcancen su tope y, a continuación, cierre la tapa. Si el libro o revista tiene más de 30 mm de grosor, realice la copia con la tapa abierta.

Este modo de copia especial puede aplicarse si se van a cargar documentos utilizando solamente el cristal de exposición. Si se detecta algún documento en el DADF, la función de copia de libros no funcionará.

- 1 Coloque un solo documento sobre el cristal como se indica a continuación.

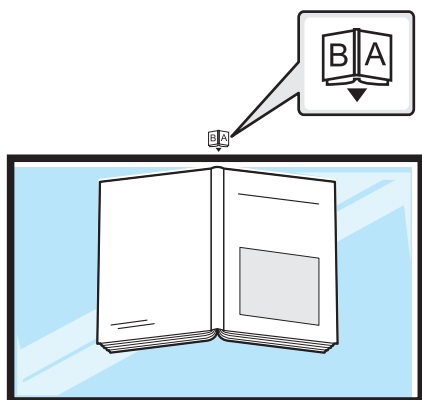

- 2 Pulse **Copiar** → **Disposición** → **Libro** en la pantalla de inicio.



O bien

Pulse **Todas las aplicaciones** () → **Copia de libro** desde la pantalla de inicio.

- 3 Pulse las flechas izquierda/derecha para seleccionar el modo que desee.

- **Ambos:** imprime dos páginas continuas del libro.
- **Izquierda:** imprime la página izquierda del libro.
- **Derecha:** imprime la página derecha del libro.

- 4 Pulse **Inicio** () en la pantalla para empezar a copiar.

 **NOTA:** Puede cancelar la tarea de copia en cualquier momento. Pulse () en la pantalla y la copia se detendrá.

Clasificación

Configure la impresora para que ordene el trabajo de copia. Por ejemplo, si realiza dos copias de un original de tres páginas, se imprimirá, en primer lugar, un documento de tres páginas completo y, a continuación, el segundo.

Para realizar una copia en el modo Clasificar:

 **NOTA:** Los elementos del menú **Clasificar copia, 2 páginas por hoja y 4 páginas por hoja** solo estarán disponibles al cargar el documento en el DADF.

1 Cargue los documentos en el DADF con la cara de impresión hacia arriba.

O bien

Coloque un solo documento sobre el cristal de exposición con la cara de impresión hacia abajo.

Para obtener información detallada sobre la carga de documentos, consulte "[Cómo cargar un documento original](#)".

2 Pulse **Copiar** en la pantalla de inicio.

3 Pulse las flechas izquierda/derecha para seleccionar **Clasificación**.

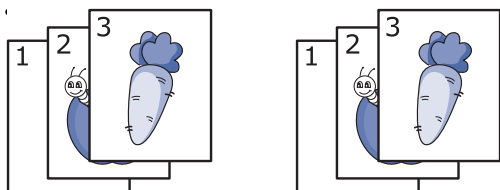

4 Seleccione el modo que desee.

- **Activado:** Imprime las copias en juegos para que coincidan con la secuencia de los originales.

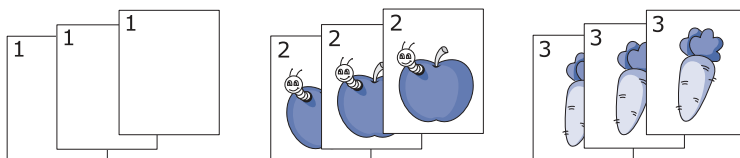

- **Desactivado:** Imprime las copias ordenadas en grupos de páginas individuales.



 **NOTA:** Puede cancelar la tarea de copia en cualquier momento. Pulse () en la pantalla y la copia se detendrá.

Sello

Podrá gestionar los documentos imprimiendo la fecha y la hora, el número de página o los identificadores de usuario en las impresiones.

- 1 Pulse **Copiar** en la pantalla de inicio.
- 2 Pulse las flechas izquierda/derecha para seleccionar **Sello**.

O bien

Pulse **Mi configuración** → **Conf. equipo** → **Sello**.

Este método está inactivo en el menú **Copiar** y no se aplica a las impresiones de fax.

- 3 Seleccione las opciones que desee.
 - **Elem.** : Imprime la fecha y la hora, la dirección IP, el número de página, información sobre el dispositivo, comentarios o el ID de usuario en la copia impresa.
 - **Opacidad** : Puede seleccionar **Transparente** u **Opaco**.
 - **Posición**: Permite definir la posición.

Marcas de agua

La opción Marcas de agua permite imprimir texto en un documento existente. Por ejemplo, se pueden usar cuando desee que aparezcan las palabras "BORRADOR" o "CONFIDENCIAL" impresas en letras grandes de color gris en diagonal, en la primera página o en todas las páginas de un documento.

- 1 Pulse **Copiar** en la pantalla de inicio.
- 2 Pulse las flechas izquierda/derecha para seleccionar **Marcas de agua**.
- 3 Seleccione las opciones que desee.
 - **Mensaje**: Seleccione el mensaje de texto.
 - **Tamaño del texto**: Seleccione el tamaño del mensaje de texto.
 - **Posición**: Seleccione la posición del mensaje de texto.
 - **Oscuridad**: Seleccione la oscuridad del texto.
 - **Sólo la 1a página**: Seleccione este ajuste para imprimir la opción solo en la primera página.

Copia Eco

Puede recortar el consumo de tóner y el uso de papel.





Para realizar una copia en modo Eco:

- 1 Cargue los documentos en el DADF con la cara de impresión hacia arriba.

O bien

Coloque un solo documento sobre el cristal de exposición con la cara de impresión hacia abajo.

Para obtener información detallada sobre la carga de documentos, consulte "[Cómo cargar un documento original](#)".

- 2 Pulse **Copia Eco** en la pantalla de inicio.
O bien
Pulse **Todas las aplicaciones** () → **Copia Eco** desde la pantalla de inicio.
- 3 Si es necesario, personalice la configuración de copia. Consulte "[Uso de las opciones de copia y configuración](#)".
- 4 Pulse **Inicio** () en la pantalla para empezar a copiar.
 **NOTA:** Puede cancelar la tarea de copia en cualquier momento. Pulse () en la pantalla y la copia se detendrá.

Cambio de la configuración predeterminada

Las opciones de copia, como la oscuridad, la calidad de imagen, el tamaño de la copia y el número de copias, pueden definirse según los modos de uso más habituales. Se emplea la configuración predeterminada a menos que haya sido modificada desde el panel de operación.

Para crear su propia configuración predeterminada:

- 1 Pulse **Mi configuración** → **Conf. equipo** → **Conf. inicial** → **Predeterminado copia** → **Común** en la pantalla de inicio.
- 2 Seleccione la opción que desee.
- 3 Pulse el icono de inicio () para volver a la pantalla de inicio.

Digitalización

Descripción del proceso de digitalización

Esc. a Email

Escanear a PC/PC en red

Digitalizar a carpeta de red/servidor FTP

Digitalización a un servidor de fax

Digitalizar a WSD

Correo electrónico y fax

Digitalización desde un programa de edición de imágenes

Escaneado con el controlador WIA

Descripción del proceso de digitalización

La función de digitalización de la impresora le permite convertir imágenes y texto en archivos digitales que puede almacenar en su ordenador. Luego, podrá enviar los archivos por fax o por correo electrónico, cargarlos en su sitio web o usarlos para crear proyectos que podrá imprimir.

Los métodos de digitalización son digitalizar a correo electrónico, digitalizar al ordenador (local y de red) y digitalizar a USB.

Utilice su **Dell B2375dfw Mono MFP** o **Dell B2375dnf Mono MFP** para convertir imágenes y texto en imágenes que podrá editar en el ordenador. Después de instalar el software desde el CD de controladores y documentación, puede comenzar a digitalizar imágenes con **Gestor de escaneado de Dell** en su ordenador o a través de la red con el Gestor de escaneado de Dell, que permite digitalizar un documento en la impresora como JPEG, TIFF o PDF y guardarlo en un ordenador conectado a la red. O bien, puede enviar la imagen digitalizada como un archivo adjunto de correo electrónico directamente desde la impresora.



NOTA: Si prefiere utilizar otra aplicación, por ejemplo Adobe PhotoShop, debe asignar la aplicación a la impresora seleccionándola de la lista de aplicaciones disponibles.

Esc. a Email

Configurar una cuenta de correo electrónico

- 1 Acceda al **Servicio web integrado**. Consulte "[Requisitos de navegador web](#)".
- 2 Seleccione **Configuración** → **Ajustes de red** → **Servidor de correo saliente (SMTP)**.
- 3 Escriba la dirección IP en formato decimal con puntos o como nombre de host.
- 4 Escriba el número del puerto del servidor (debe estar comprendido entre 1 y 65535).
- 5 Marque la casilla junto a **SMTP requiere autenticación** para pedir autenticación.
- 6 Escriba el nombre de inicio de sesión y la contraseña del servidor SMTP.
- 7 Pulse **Aplicar**.

NOTA: Si el método de autenticación del servidor SMTP es POP3 antes de SMTP, coloque una marca de verificación de **SMTP requiere POP antes de la autenticación SMTP**.

NOTA: Introduzca la dirección IP y el número de puerto.

Digitalizar y enviar correo electrónico

- 1 Cargue los documentos en el DADF con la cara de impresión hacia arriba.
O bien



Coloque un solo documento sobre el cristal de exposición con la cara de impresión hacia abajo.

Para obtener información detallada sobre la carga de documentos, consulte "[Cómo cargar un documento original](#)".

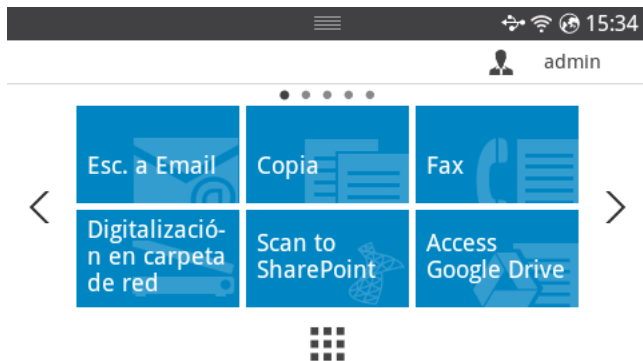
- 2 Pulse **Escan. Email** en la pantalla de inicio.
- 3 Pulse las flechas derecha/izquierda para seleccionar **Enviar Email**.





- 4 Introduzca la dirección de correo electrónico del destinatario utilizando **Entrada directa** o **Dirección** () en la pantalla.

- 5 En caso de ser necesario, personalice los ajustes de escaneado, como son la resolución de escaneado, el color de escaneado, el formato de escaneado, el cifrado de PDF, doble cara, tamaño del original y tipo de original utilizando **Ajuste** () en la pantalla.
- 6 Pulse **Inicio** () en la pantalla.
La impresora comienza a digitalizar y luego envía el mensaje de correo electrónico.

Escanear a PC/PC en red

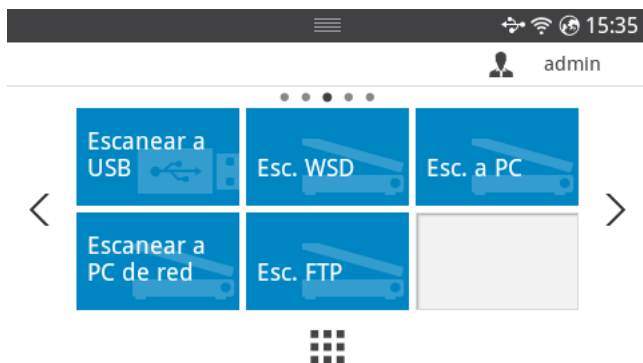
- 1 Cargue los documentos en el DADF (Alimentador automático dúplex de documentos) con la cara de impresión hacia arriba.
O bien
Coloque un solo documento sobre el cristal de exposición con la cara de impresión hacia abajo.
Para obtener información detallada sobre la carga de documentos, consulte "[Cómo cargar un documento original](#)".
- 2 Pulse **Esc. a PC** o **Esc. a PC en red** desde la pantalla de inicio.
O bien
Pulse **Todas las aplicaciones** () → **Esc. a PC** o **Esc. a PC en red** desde la pantalla de inicio.



- 3 Pulse las flechas arriba/abajo hasta que aparezca la aplicación que desee.
Si selecciona **Esc. a PC en red**, seleccione el ID y la contraseña de su ordenador con el teclado emergente.
 **NOTA:** ID corresponde a la combinación de ID/contraseña registrada como ID de digitalización para **Gestor de escaneado de Dell** →  Cambiar a modo avanzado → **Ajustes de digitalización a PC.**

- 4 Se abrirá la ventana de la aplicación seleccionada. Ajuste los valores de escaneo e inicie el proceso. Para obtener más información, consulte el manual de usuario de la aplicación.
- 5 Pulse **Inicio** (▶) en la pantalla.

La impresora inicia el proceso de digitalización y, a continuación, envía los datos de digitalización a **Gestor de escaneo de Dell**.

 **NOTA:** Si seleccionó **Mis documentos**, la imagen digitalizada se guardará en la carpeta **Mis documentos** → **Mis imágenes** → **Dell** del ordenador.

 **NOTA:** Puede utilizar el controlador Twain para digitalizar rápidamente en el programa **Gestor de escaneo de Dell**.

Digitalizar a carpeta de red/servidor FTP

Configuración de una carpeta de red/servidor FTP

- 1 Acceda a la **Herramienta web de configuración de impresoras Dell**. Consulte ["Servicio web integrado"](#)
- 2 Seleccione **Agenda**→ **Individual** → **Agregar**.
- 3 Active la casilla de selección que aparece junto a **Agregar FTP** o **Agregar carpeta de red**.
- 4 Escriba la dirección IP en formato decimal con puntos o como nombre de host.
- 5 Escriba el número del puerto del servidor (debe estar comprendido entre 1 y 65535).
- 6 Marque la casilla junto a **Anónima** para que el servidor permita el acceso de personas no autorizadas.
- 7 Escriba el nombre de inicio de sesión y la contraseña.
- 8 Introduzca el nombre de dominio si su servidor está unido a un dominio determinado. En caso contrario, introduzca el nombre del equipo registrado en la **carpeta de red**.
- 9 Escriba la ruta de acceso para almacenar la imagen escaneada.
 -  • La carpeta que guardará la imagen digitalizada debe estar en la raíz.
 - Las propiedades de la carpeta deben establecerse como compartidas.
 - Su nombre de usuario debe tener derechos para leer y escribir en la carpeta.
- 10 Pulse **Aplicar**.

Digitalización y envío al servidor SMB/FTP

- 1 Asegúrese de que el dispositivo esté conectado a la red.
- 2 Cargue los documentos en el DADF con la cara de impresión hacia arriba.

O bien

Coloque un solo documento sobre el cristal de exposición con la cara de impresión hacia abajo.

Para obtener información detallada sobre la carga de documentos, consulte "[Cómo cargar un documento original](#)".

- 3 Pulse **Todas las aplicaciones** () → **Esc. a FTP** o **Esc. a PC en red** desde la pantalla de inicio.

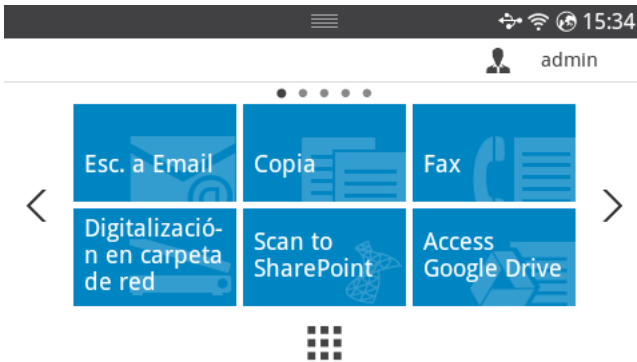

- 4 Seleccione un servidor y el formato de digitalización que desee.
- 5 El dispositivo inicia la digitalización y luego envía el archivo al servidor especificado.

Digitalización a un servidor de fax

El servidor de entregará los datos del fax o correo electrónico para enviar el trabajo. El servidor de fax procesa automáticamente el correo electrónico y lo envía al destinatario indicado.

Primero, la impresora envía los datos digitalizados al servidor de fax. A continuación, el servidor de fax usa la red RTC para enviar los datos del fax o correo electrónico al destinatario.

Para usar las funciones del servidor de fax como la digitalización a correo electrónico, primero debe ajustar la configuración de la red. Consulte "[Servicio web integrado](#)" para obtener información sobre los parámetros de red.

- 1 Asegúrese de que el dispositivo esté conectado a la red.
- 2 Cargue los documentos en el DADF con la cara de impresión hacia arriba.

O bien

Coloque un solo documento sobre el cristal de exposición con la cara de impresión hacia abajo.

Para obtener información detallada sobre la carga de documentos, consulte "[Cómo cargar un documento original](#)".

- 3 Pulse **Todas las aplicaciones** () → **Esc. a servidor de fax** desde la pantalla de inicio.



- 4 Introduzca el número de teléfono de fax remoto con **Entrada directa** o **Lista de fax**.
- 5 Seleccione un servidor y el formato de digitalización que desee.
- 6 Pulse **Inicio** () en la pantalla.

La impresora comienza a digitalizar y luego envía el mensaje de correo electrónico.

Digitalizar a WSD

Digitaliza los originales y guarda los datos digitalizados en el ordenador conectado, siempre que el ordenador admita la función WSD (Web Service for Device). Para usar la función WSD, tendrá que instalar el controlador de impresora WSD en su ordenador. En Windows 7 puede instalar el controlador WSD accediendo a **Panel de control → Dispositivos e impresoras → Agregar una impresora**. Haga clic en **Agregar una impresora de red** en el asistente.



NOTA: La función WSD solo funciona con Windows Vista® y otras versiones de ordenadores compatibles con WSD.



NOTA: Los siguientes pasos de instalación están basados en un ordenador con Windows 7.

Instalación de un controlador de impresora WSD



NOTA: Para poder instalar el controlador WSD deberá estar instalado el controlador de impresora.

- 1 Seleccione **Inicio → Panel de control → Dispositivos e impresoras → Agregar una impresora**.
- 2 En el asistente, haga clic en **Agregar una impresora de red, inalámbrica o Bluetooth**.
- 3 En la lista de impresoras, seleccione la que desee utilizar y, a continuación, haga clic en **Siguiente**.



NOTA: La dirección IP de la impresora WSD es `http://dirección IP/ws/` (ejemplo: `http:// 111.111.111.111/ws/`).



NOTA: Si no aparece ninguna impresora WSD en la lista, haga clic en **No aparece la impresora que necesito → Agregar una impresora por medio de una dirección TCP/IP o un nombre de host** y seleccione **Dispositivo de servicios web** en **Tipo de dispositivo**. A continuación, introduzca la dirección IP de la impresora.

- 4 Siga las instrucciones de la ventana de instalación.

Digitalizar con la función WSD

- 1 Asegúrese de que el dispositivo esté conectado a la red.
- 2 Cargue los documentos en el DADF con la cara de impresión hacia arriba.
O bien

Coloque un solo documento sobre el cristal de exposición con la cara de impresión hacia abajo.

Para obtener información detallada sobre la carga de documentos, consulte "[Cómo cargar un documento original](#)".

- 3 Pulse **Escan. a WSD** en la pantalla de inicio.
O bien

Pulse **Todas las aplicaciones** () → **Esc. a WSD** desde la pantalla de inicio.

- 4 Seleccione el nombre del ordenador en **Lista de destinos**.

- 5 Pulse **Inicio** (▶) en la pantalla.

La impresora inicia la digitalización y luego envía la imagen digitalizada al servidor WSD.

Correo electrónico y fax

Digitaliza los originales y envía los datos digitalizados a correo electrónico y a fax de forma simultánea.

- 1 Cargue los documentos en el DADF con la cara de impresión hacia arriba.

O bien

Coloque un solo documento sobre el cristal de exposición con la cara de impresión hacia abajo.

Para obtener información detallada sobre la carga de documentos, consulte "[Cómo cargar un documento original](#)".

- 2 Pulse **Email y Fax** en la pantalla de inicio.

O bien

Pulse **Todas las aplicaciones** () → **Email y fax** desde la pantalla de inicio.



- 3 Introduzca la dirección de correo electrónico y el número de fax del destinatario utilizando **Entrada directa** o **Dirección** () en la pantalla.

- 4 En caso de ser necesario, personalice los ajustes de escaneado, como son la resolución de escaneado, el color de escaneado, el formato de escaneado, el cifrado de PDF, doble cara, tamaño del original, etc. utilizando **Ajuste** () en la pantalla.

- 5 Pulse **Inicio** () en la pantalla.

La impresora comienza a digitalizar y, a continuación, envía el correo electrónico y el fax.

Digitalización desde un programa de edición de imágenes

Puede digitalizar e importar documentos con un software de edición de imágenes, como por ejemplo, Adobe Photoshop, si el software es compatible con TWAIN. Siga estos pasos para digitalizar con software compatible con TWAIN:

- 1 Asegúrese de que el dispositivo esté encendido y conectado al ordenador.
- 2 Cargue los documentos en el DADF con la cara de impresión hacia arriba.
O bien

Coloque un solo documento sobre el cristal de exposición con la cara de impresión hacia abajo.

Para obtener información detallada sobre la carga de documentos, consulte "[Cómo cargar un documento original](#)".

- 3 Abra una aplicación como, por ejemplo, Adobe Photoshop.
- 4 Haga clic en **Archivo** → **Importar**, y seleccione el escáner.
- 5 Ajuste las opciones de digitalización.
- 6 Digitalice y guarde la imagen obtenida.

Escaneado con el controlador WIA

El equipo también es compatible con el controlador Windows Image Acquisition (WIA) para el escaneado de imágenes. WIA es uno de los componentes estándar proporcionados por Microsoft Windows 7 y funciona con cámaras y escáneres digitales. A diferencia del controlador TWAIN, el controlador WIA permite digitalizar una imagen y trabajar con ella fácilmente sin utilizar software adicional:



NOTA: El controlador WIA sólo funciona en sistemas operativos Windows con puertos USB.

- 1 Asegúrese de que el dispositivo esté encendido y conectado al ordenador.
- 2 Cargue los documentos en el DADF con la cara de impresión hacia arriba.

O bien

Coloque un solo documento sobre el cristal de exposición con la cara de impresión hacia abajo.

Para obtener información detallada sobre la carga de documentos, consulte "[Cómo cargar un documento original](#)".

- 3 Haga clic en **Inicio** → **Panel de control** → **Dispositivos e impresoras**.
- 4 Haga clic con el botón derecho del ratón en el icono del dispositivo en **Impresoras y faxes** → **Iniciar digitalización**.
- 5 Aparecerá la aplicación **Nueva digitalización**.
- 6 Seleccione las preferencias de digitalización y haga clic en **Vista previa** para ver cómo afectan a la imagen esas preferencias.
- 7 Digitalice y guarde la imagen obtenida.

Redes

[Configuración de la red \(solo administrador\)](#)

[Programas de red útiles](#)

[Configuración de direcciones IP](#)

[Instalación del controlador a través de la red](#)

[Configuración de IPv6](#)

[Configuración de red inalámbrica \(solo Dell B2375dfw\)](#)

[Utilización del botón WPS \(solo Dell B2375dfw Mono MFP\)](#)

[Configuración con Windows \(solo Dell B2375dfw Mono MFP\)](#)

[Activación y desactivación de la red Wi-Fi \(solo Dell B2375dfw Mono MFP\)](#)

[Configuración de Wi-Fi Direct para impresión móvil](#)

[Solución de problemas para redes inalámbricas](#)



[AirPrint](#)

[Google Cloud Print™](#)

Configuración de la red (solo administrador)

 **NOTA:** También puede utilizar esta función desde **Herramienta web de configuración de impresoras Dell**. Abra el navegador web desde su ordenador conectado a la red e introduzca la dirección IP de su equipo. Cuando se abra **Herramienta web de configuración de impresoras Dell**, haga clic en **Configuración** → **Configuración de red**.

- Pulse **Mi configuración** → **Conf. equipo** → **Configuración de red** en la pantalla de inicio.

Opción	Descripción
Vel. Ethernet	Configure la velocidad de transmisión de la red.
TCP/IP (IPv4)	Selecciona el protocolo adecuado y configura los parámetros para usar el entorno de red.  NOTA: Hay muchos parámetros para configurar. Por lo tanto, si no está seguro, déjelo como está o consulte con el administrador de red.
TCP/IP (IPv6)	Seleccione esta opción para utilizar el entorno de red a través de IPv6.
802.1x	Puede seleccionar la autenticación de usuario para las comunicaciones de red. Para más información, consulte al administrador de red.
Ethernet activado	esta opción permite activar o desactivar la red Ethernet.  NOTA: Apague la impresora y vuelva a encenderla después de cambiar esta opción.
Wi-Fi	Seleccione esta opción para utilizar la red inalámbrica.
Borr. ajust.	Permite restablecer la configuración de red a los valores predeterminados.  NOTA: Apague la impresora y vuelva a encenderla después de cambiar esta opción.

Programas de red útiles

Existen varios programas disponibles para configurar los ajustes de red de forma sencilla en entornos de red. Es posible administrar diversos dispositivos desde la red, función especialmente indicada para un administrador de red.



NOTA: Antes de utilizar los programas siguientes, configure la dirección IP.

Herramienta web de configuración de impresoras Dell

El servidor web integrado en el dispositivo de red le permite realizar las siguientes tareas.

- Comprobar la información y el estado de los consumibles.
- Personalizar la configuración del dispositivo.
- Establecer la opción de notificación por correo electrónico. Al establecer esta opción, el estado de la impresora (escasez de cartucho de tóner o error de la impresora) se enviará automáticamente por correo electrónico a una persona determinada.
- Configurar los parámetros de red necesarios para conectar la impresora a diferentes entornos de red.

Configuración de red con cable SetIP

Este programa de utilidades permite seleccionar una interfaz de red y configurar manualmente las direcciones IP que se utilizarán con el protocolo TCP/IP.



NOTA: TCP/IPv6 no es compatible con este programa.

Impresión del informe de configuración de red

Puede imprimir un **Informe de configuración de red** desde el panel de control de la impresora el cual le mostrará la configuración actual de la red del equipo. Esto lo ayudará a instalar una red.

- La impresora cuenta con pantalla: Pulse **Mi configuración** → **Conf. equipo** → **Informes** → **Configuración de red** en la pantalla de inicio.

En este Informe de configuración de red, encontrará las direcciones MAC e IP del equipo.

Por ejemplo:

- Dirección MAC: 00:15:99:41:A2:78
- Dirección IP: 169.254.192.192

Impresión en red



Tanto si la impresora está conectada de forma local o en red, tendrá que instalar el software de **Dell B2375dfw Mono MFP** o **Dell B2375dnf Mono MFP** en cada ordenador que imprima documentos con la impresora.

Configuración de direcciones IP

Primero, debe configurar una dirección IP para la impresión en red y la administración de red. En la mayoría de casos, se asignará de forma automática una nueva dirección IP mediante un servidor DHCP (Dinamice Host Configuración Protocol) situado en la red.

Configuración IPv4 mediante el uso de SetIP

Antes de utilizar el programa SetIP, deshabilite el firewall del ordenador desde el **Panel de control** → **Centro de seguridad** → **Firewall de Windows**.

- 1 Descargue el software del sitio web de **Dell**, descomprímalo e instálelo: (<http://www.dell.com> → busque su producto → Soporte o Descargas).
- 2 Siga las instrucciones de la ventana de instalación.
- 3 Conecte el dispositivo a la red mediante un cable de red.
- 4 Encienda el dispositivo.
- 5 Desde el menú Inicio de Windows, seleccione **Todos los programas** → **Impresoras Dell** → **Dell B2375dfw Mono MFP** o **Dell B2375dnf Mono MFP** → **SetIP**.
- 6 Haga clic en el icono  de la ventana de SetIP para abrir la ventana de configuración de TCP/IP.
- 7 Introduzca la información nueva de la impresora en la ventana de configuración. En una intranet corporativa, puede necesitar que un administrador de red le facilite esta información antes de continuar.
 **NOTA:** Consulte la dirección MAC del equipo en el Informe de configuración de red. Consulte "Impresión del informe de configuración de red" e introdúzcala sin los dos puntos. Por ejemplo, 00:15:99:29:51:A8 será 0015992951A8.
- 8 Haga clic en **Aplicar** y, a continuación, en **Aceptar**. El equipo imprimirá automáticamente el **Informe de configuración de red**. Confirme que todos los ajustes sean correctos.

Instalación del controlador a través de la red

Configuración de los parámetros de red en el Panel de operación

Elemento	Requisitos
Interfaz de red	<ul style="list-style-type: none">• Ethernet 10/100/1000 Base-TX LAN con cable• LAN inalámbrica 802.11b/g/n (solo Dell B2375dfw Mono MFP)
Sistema operativo de red	<ul style="list-style-type: none">• Windows® XP, Windows Server® 2003, Windows Vista®, Windows® 7, Windows® 8, Windows Server® 2008 R2• Varios sistemas operativos Linux• Mac OS X 10.5 - 10.9• UNIX OS
Protocolos de red	<ul style="list-style-type: none">• TCP/IPv4• DHCP, BOOTP• DNS, WINS, Bonjour, SLP, UPnP• Impresión estándar TCP/IP (RAW), LPR, IPP, WSD, AirPrint, Google Cloud Print• SNMPv 1/2/3, HTTP, IPSec• TCP/IPv6 (DHCP, DNS, RAW, LPR, SNMPv 1/2/3, HTTP, IPSec)
Seguridad inalámbrica (solo Dell B2375dfw Mono MFP)	<ul style="list-style-type: none">• Autenticación: "Sist. Abierto" o "Clave compar."• Codificación: WEP64, WEP128, TKIP, AES• Seguridad WPA: WPA-Enterprise/Personal, WPA2-Enterprise/Personal

1 Asegúrese de que el dispositivo esté encendido y conectado al ordenador.

2 Inserte el CD de software suministrado en la unidad de CD-ROM.

El CD de software se ejecutará automáticamente y aparecerá en pantalla la ventana de instalación.

Si la ventana de instalación no aparece, haga clic en **Inicio** → **Todos los programas** → **Accesorios** → **Ejecutar**.

X:\Setup.exe sustituyendo "X" por la letra que represente su unidad de CDROM y haga clic en **Aceptar**.

– En Windows 8, si la ventana de instalación no aparece, desde **Accesos**, seleccione **Buscar** → **Aplicaciones** y busque **Ejecutar**. Escriba X:\Setup.exe, sustituyendo "X" por la letra que representa su unidad de CD-ROM y haga clic en **Aceptar**. Si aparece la ventana emergente "**Pulse para elegir qué desea hacer con este disco**", haga clic en la ventana y seleccione **Ejecutar Setup.exe**.

3 Seleccione **Configuración...** en el área **Nueva impresora**.

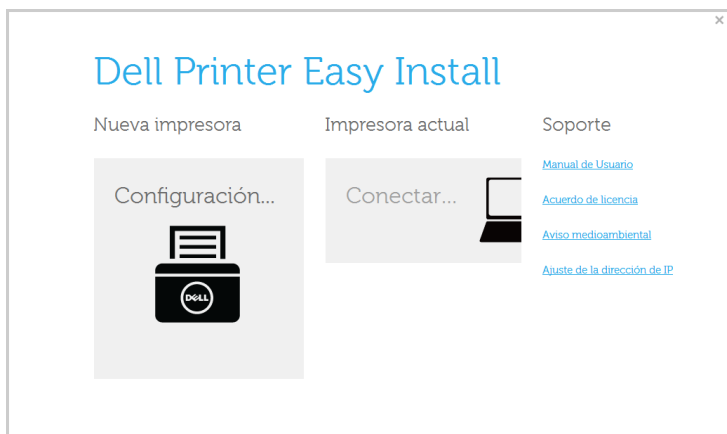

4 Seleccione **Ethernet**.

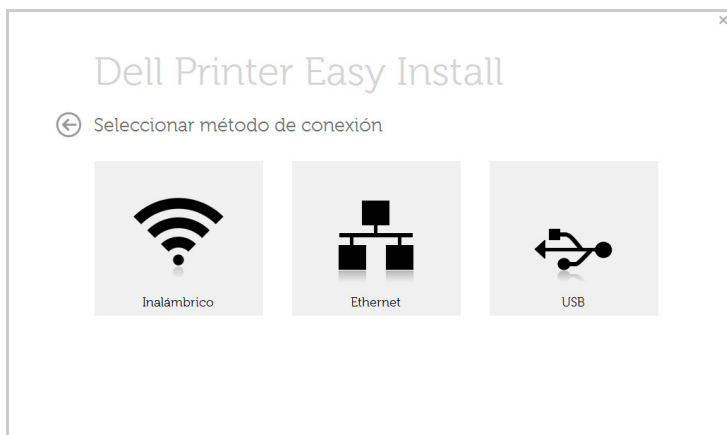

- 5 Asegúrese de que el dispositivo esté encendido y conectado a la red. Además, la dirección IP del dispositivo debe estar ya establecida.

Haga clic en **Siguiente**.

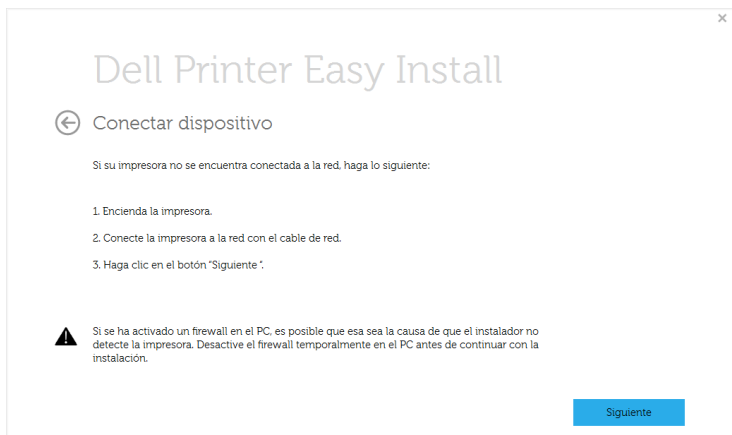

- 6 Los dispositivos encontrados aparecerán en la pantalla. Seleccione el que desee utilizar y haga clic en **Siguiente**.

 **NOTA:** Si no encuentra su equipo en la red, desactive el firewall y haga clic en **Actualizar**. En sistemas operativos Windows, haga clic en **Inicio** → **Panel de control**, inicie el Firewall de Windows y deje esta opción desactivada. Para otro sistema operativo, consulte el manual en línea.

- 7 Siga las instrucciones de la ventana de instalación.

Desde la pantalla de inicio de Windows 8

- La aplicación **Dell Printer Experience** solo puede utilizarse en la pantalla **Inicio** cuando el controlador V4 se encuentra instalado. El controlador V4 se descarga automáticamente de Windows Update si el ordenador está conectado a Internet. En caso de no ser así, puede descargar manualmente el controlador V4 del sitio web de Dell, www.dell.com → busque su producto → Soporte o Descargas.
- Podrá descargar la aplicación Dell Printer Experience de la Tienda Windows. Para poder acceder a la Tienda necesitará disponer de una cuenta de Microsoft.
 - a En **Accesos**, seleccione **Búsqueda**.
 - b Haga clic en **Tienda**.
 - c Busque y haga clic en **Dell Printer Experience**.
 - d Haga clic en **Instalar**.
- Si instala el controlador con el CD de software proporcionado, el controlador V4 no se instalará. Si desea utilizar el controlador V4 en la pantalla **Escritorio**, podrá descargarlo del sitio web de Dell, www.dell.com → busque su producto → Soporte o Descargas.
- Si desea instalar las herramientas de administración de impresora de Dell, tendrá que instalarlas utilizando el CD de software incluido.

- 1 Asegúrese de que el dispositivo esté encendido y conectado a la red. Además, la dirección IP del dispositivo debe estar ya establecida. Consulte "[Configuración de direcciones IP](#)".
- 2 En **Accesos**, seleccione **Configuración** → **Cambiar configuración de PC** → **Dispositivos**.
- 3 Haga clic en **Agregar un dispositivo**.
Se mostrarán en la pantalla los dispositivos detectados.
- 4 Haga clic en el nombre de modelo o en el nombre de host que desee utilizar.
 **NOTA:** Puede imprimir un Informe de configuración de red desde el panel de control de la impresora, que le mostrará el nombre de host actual del dispositivo.
- 5 El controlador se instala automáticamente desde **Windows Update**.
Si seleccionó **EtheTalk**.

Configuración de IPv6

PRECAUCIÓN: IPv6 únicamente es compatible en Windows Vista o superior.



NOTA: Si parece que no funciona la red IPv6, establezca todos los ajustes de red a los valores predeterminados de fábrica y vuelva a intentarlo utilizando **Borrar ajuste**.

Para usar el entorno de red de IPv6, realice el siguiente procedimiento para utilizar la dirección IPv6.

En el panel de control

- 1 Conecte el dispositivo a la red mediante un cable de red.
- 2 Encienda el dispositivo.
- 3 Imprima un **Informe de configuración de red** que comprobará las direcciones IPv6. Consulte ["Impresión del informe de configuración de red"](#).
- 4 Seleccione **Inicio** → **Panel de control** → **Impresoras y faxes**.
- 5 Haga clic en **Agregar una impresora** en el panel izquierdo de la ventana **Impresoras y faxes**.
- 6 Haga clic **Agregar una impresora local** en la ventana **Agregar impresora**.
- 7 Aparecerá la ventana **Asistente para agregar impresora**. Siga las instrucciones de la ventana.



NOTA: Si el dispositivo no funciona en el entorno de red, active IPv6. Consulte la sección siguiente.

Activación de IPv6

- 1 Conecte el dispositivo a la red mediante un cable de red.
- 2 Pulse **Mi configuración** → **Conf. equipo** → **Configuración de red** → **TCP/IP (IPv6)**
- 3 Pulse las flechas izquierda/derecha para seleccionar **Activado** y pulse ↩.
- 4 Apague el dispositivo y vuelva a encenderlo.
- 5 Vuelva a instalar el controlador de la impresora.

Configuración de direcciones IPv6

El dispositivo admite las siguientes direcciones IPv6 para la impresión y la administración en red.

- **Link-local Address:** dirección IPv6 local configurada automáticamente (la dirección empieza con FE80).
- **Stateless Address:** dirección IPv6 configurada automáticamente por un enrutador de red.
- **Stateful Address:** dirección IPv6 configurada por un servidor DHCPv6.
- **Manual Address:** dirección IPv6 configurada manualmente por un usuario.

Configuración de dirección DHCPv6 (Con estados)

Si dispone de un servidor DHCPv6 en la red, puede establecer una de las siguientes opciones para la configuración de host dinámico predeterminado.

- 1 Pulse **Mi configuración** → **Conf. equipo** → **Configuración de red** → **TCP/IP (IPv6)**
- 2 Pulse **Conf. DHCPv6**.
- 3 Pulse las flechas izquierda/derecha para seleccionar el valor que desee.
 - **Usar siempre:** utiliza siempre DHCPv6, independientemente de la solicitud del enrutador.
 - **No usar nunca:** no utiliza nunca DHCPv6, independientemente de la solicitud del enrutador.
 - **Router:** utiliza DHCPv6 únicamente cuando lo pide un enrutador.



Configuración de red inalámbrica (solo Dell B2375dfw)

 **NOTA:** Asegúrese de que la impresora sea compatible con redes inalámbricas. La red inalámbrica podría no estar disponible en función del modelo. (solo **Dell B2375dfw Mono MFP**)

Introducción

Conocimiento del tipo de red

Normalmente, solo puede disponer de una conexión entre el equipo y el dispositivo a la vez.

	<p>Modo Infraestructura</p> <p>Comúnmente, este entorno se utiliza para redes domésticas o de pequeñas oficinas. Este modo utiliza un punto de acceso para comunicarse con el dispositivo inalámbrico.</p>
	<p>Modo ad-hoc</p> <p>Este modo no utiliza un punto de acceso. El ordenador inalámbrico y la impresora inalámbrica se comunican directamente.</p>

Nombre de red inalámbrica y clave de red

Las redes inalámbricas requieren una mayor seguridad, de manera que, cuando se configura por primera vez un punto de acceso, se crean un nombre de red (SSID), el tipo de seguridad utilizada y una clave de red. Pregunte a su administrador de red acerca de esta información antes de proceder con la instalación de la máquina.

Introducción a los métodos de configuración inalámbrica

Puede ajustar la configuración inalámbrica desde la impresora o desde el ordenador. Seleccione en la tabla que aparece a continuación el método de configuración que desee.

 **NOTA:** Es posible que algunos tipos de instalación de red inalámbrica no estén disponibles según el modelo o el país.



Método de configuración	Método de conexión	Descripción y referencia
Desde el panel de control del equipo	Utilizando WPS  (recomendado)	<ul style="list-style-type: none">Consulte "Utilización del botón WPS (solo Dell B2375dfw Mono MFP)".
	Punto de acceso a través de cable USB (recomendado)	<ul style="list-style-type: none">Si es usuario de Windows, consulte "Punto de acceso a través de cable USB en Windows".Si es usuario de Mac, consulte "Punto de acceso a través de cable USB en Mac".
Desde el ordenador	Ad hoc a través de cable USB	<ul style="list-style-type: none">Si es usuario de Windows, consulte "Ad hoc a través de cable USB en Windows".Si es usuario de Mac, consulte "Ad hoc a través de cable USB en Mac".

 **NOTA:** Si aparecen problemas durante la configuración inalámbrica o la instalación de controladores, consulte el capítulo de solución de problemas. Consulte "[Solución de problemas para redes inalámbricas](#)".

Utilización del botón WPS (solo Dell B2375dfw Mono MFP)

Si el dispositivo y un punto de acceso (o enrutador inalámbrico) admiten WPS (Wi-Fi Protected Setup™), puede configurar fácilmente los parámetros de la red inalámbrica; para ello, pulse el botón  (WPS) en el panel de control sin un ordenador.





- Si desea utilizar la red inalámbrica con el modo Infraestructura, asegúrese de que el cable de red no esté conectado al dispositivo. El uso del botón **WPS** o la introducción del PIN del ordenador para establecer conexión con el punto de acceso (o enrutador inalámbrico) varían según el punto de acceso (o enrutador inalámbrico) que esté usando. Consulte el manual de usuario del punto de acceso (o enrutador inalámbrico) que esté usando.
- Al utilizar el botón WPS para configurar la red inalámbrica, la configuración de seguridad puede cambiar. Para evitar esto, bloquee la opción de WPS para la configuración de seguridad inalámbrica actual. El nombre de la opción puede variar dependiendo del punto de acceso (o enrutador inalámbrico) que está utilizando.
- El botón WPS tiene dos funciones:
 - Mantenga pulsado el botón  (WPS) del panel de control durante más de dos segundos, y a continuación espere un máximo de dos minutos para pulsar el botón WPS (PBC) en el punto de acceso (o router inalámbrico).
 - Si mantiene pulsado el botón  (WPS) del panel de control durante menos de dos segundos aparecerán los siguientes menús.
 - **Wi-Fi:** permite activar y desactivar la conexión **Wi-Fi**.
 - **Wi-Fi Direct:** permite activar y desactivar la función **Wi-Fi Direct**.
 - **WPS (Conexión vía PBC):** permite conectar el dispositivo a una red inalámbrica con el método PBC.
 - **WPS (Conexión vía PIN):** permite conectar el dispositivo a una red inalámbrica con el método PIN.

Elementos que debe preparar

- Compruebe que el punto de acceso (o enrutador inalámbrico) admita Wi-Fi Protected Setup™ (WPS).
- Ordenador en red (modo PIN solamente)

Selección de su tipo

Existen dos métodos disponibles para conectar su impresora a una red inalámbrica con el botón  (WPS) del panel de control.

El método de **Configuración de botón de comando (PBC)** le permite conectar el equipo a una red inalámbrica pulsando tanto el botón  (WPS) del panel de control de la impresora y el botón WPS (PBC) de un punto de acceso (o enrutador inalámbrico) con Wi-Fi Protected Setup™ (WPS) habilitado, respectivamente.

El método **Número de identificación personal (PIN)** le ayuda a conectar el equipo a una red inalámbrica mediante la introducción de la información de PIN que se proporciona en un punto de acceso (o enrutador inalámbrico) habilitado para WPS (Wi-Fi Protected Setup™).

Conexión en modo PBC

- 1 Mantenga pulsado el botón  (WPS) del panel de control durante más de dos segundos.

el equipo inicia la espera durante dos minutos hasta que pulsa el botón WPS (PBC) en el punto de acceso (o enrutador inalámbrico).

O bien

Pulse el botón  (WPS) (del panel de control) → **Conexión vía PBC** (desde la pantalla de inicio).

O bien

Pulse **Mi configuración** → **Conf. equipo** → **Configuración de red** → **Wi-Fi** → **WPS** → **Conexión vía PBC** en la pantalla de inicio.

- 2 Pulse el botón **WPS (PBC)** en el punto de acceso (o enrutador inalámbrico).
 - a La luz parpadea rápidamente en el LED WPS. El dispositivo se está conectando al punto de acceso (o enrutador inalámbrico).
 - b Una vez que el dispositivo se ha conectado a la red inalámbrica, la luz del LED WPS permanece encendida.

Conexión en el modo PIN

- 1 Si desea conocer el número PIN, imprima el informe de configuración de red. Consulte "[Impresión del informe de configuración de red](#)".
- 2 Pulse el botón  (**WPS**) (del panel de control) durante menos de dos segundos → **Conexión vía PIN** (desde la pantalla de inicio).

O bien

Pulse **Mi configuración** → **Conf. equipo** → **Configuración de red** → **Wi-Fi** → **WPS** → **Conexión vía PIN** en la pantalla de inicio.

El dispositivo comienza a conectarse a un punto de acceso (o enrutador inalámbrico).

- 3 Necesita introducir el PIN de ocho dígitos dentro de dos minutos al ordenador que está conectado al punto de acceso (o enrutador inalámbrico).

El LED parpadea rápidamente durante dos minutos hasta que introduce el número PIN de ocho dígitos.

El indicador LED WPS parpadea en este orden:

- a La luz parpadea rápidamente en el LED WPS. El dispositivo se está conectando al punto de acceso (o enrutador inalámbrico).
- b Una vez que el dispositivo se ha conectado a la red inalámbrica, la luz del LED WPS permanece encendida.

Reconexión a una red

Cuando la función inalámbrica está activada, el dispositivo intenta automáticamente volver a conectarse al punto de acceso (o enrutador inalámbrico) con la dirección y la configuración de conexión inalámbrica que se usó antes. Si transcurridos dos minutos no puede establecer conexión, la conexión inalámbrica se detiene y el ajuste de Wi-Fi se desactiva.



NOTA: En los casos siguientes, el dispositivo se vuelve a conectar automáticamente a la red inalámbrica:

- El dispositivo se apaga y se vuelve a encender.
- El punto de acceso (o enrutador inalámbrico) se apaga y se vuelve a encender.
- La luz parpadea rápidamente en el LED WPS. El dispositivo está intentando conectarse al punto de acceso (o enrutador inalámbrico).

Desconexión de una red

Hay dos métodos disponibles para desconectar la red inalámbrica.

- a Pulse el botón  (**WPS**) (del panel de control) durante menos de dos segundos → **Activación de Wi-Fi** (en la pantalla de inicio) → **Desactivado**.
- b Pulse **Mi configuración** → **Conf. equipo** → **Configuración de red** → **Wi-Fi** → **Activación de Wi-Fi** → **Desactivado** en la pantalla de inicio.

Utilización del botón de menú

Antes de comenzar, necesita saber el nombre de red (SSID) de la red inalámbrica y la contraseña de red si está codificada. Esta información se estableció cuando se instaló el punto de acceso (o enrutador inalámbrico). Si no está familiarizado con el entorno inalámbrico, consulte con la persona que ha configurado la red.



NOTA: Una vez completada la conexión de red inalámbrica, tiene que instalar un controlador del dispositivo para imprimir desde una aplicación. Consulte ["Instalación del controlador a través de la red"](#).

- 1 Pulse **Mi configuración** → **Conf. equipo** → **Configuración de red** → **Wi-Fi** → **Activación de Wi-Fi** → **Activado** y seleccione **Config. Wi-Fi** en la pantalla de inicio.
- 2 Seleccione el método de configuración que desee.
 - **Buscar lista** (recomendado): en este modo la configuración es automática. La impresora mostrará una lista de redes disponibles entre las que podrá elegir. Tras seleccionar una red, la impresora le solicitará la clave de seguridad correspondiente.
 - **Personalizado**: en este modo, los usuarios pueden proporcionar o editar manualmente sus propios SSID, o elegir la opción de seguridad en detalle.

Utilización de otros botones de menú

- **Wi-Fi**: permite activar y desactivar la conexión **Wi-Fi**.
- **Wi-Fi Direct**: permite activar y desactivar la función **Wi-Fi Direct**.
- **WPS**: permite seleccionar el método de conexión.
- **Señal Wi-Fi**: permite comprobar el estado de la conexión. Wi-Fi.
- **Predet. Wi-Fi**: establece los valores predeterminados.

Configuración con Windows (solo Dell B2375dfw Mono MFP)

Instalación Wi-Fi sencilla de la impresora Dell

Antes de utilizar la Instalación Wi-Fi sencilla de la impresora Dell, asegúrese de que el sistema operativo de su ordenador es Windows 7 o superior.

- Elementos que debe preparar
 - Punto de acceso
 - Equipo conectado a una red
 - CD de software suministrado con el equipo

1 Encienda el ordenador, el punto de acceso y el dispositivo.

2 Conecte el ordenador a la red inalámbrica.

3 Inserte el CD de software suministrado en la unidad de CD/DVD.

El CD de software se ejecutará automáticamente y aparecerá en pantalla la ventana de instalación.

Si la ventana de instalación no aparece, haga clic en **Inicio** → **Todos los programas** → **Accesorios** → **Ejecutar**.

X:\Setup.exe sustituya "X" por la letra de la unidad de CD/DVD y haga clic en **OK**.

- En Windows 8,

Si no aparece la ventana de instalación, desde **Accesos**, seleccione **Buscar** → **Aplicaciones** y busque **Ejecutar**. Escriba X:\Setup.exe, sustituyendo "X" por la letra que representa su unidad de CD/DVD y haga clic en **Aceptar**.

Si aparece la ventana emergente "**Pulse para elegir qué desea hacer con este disco.**", haga clic en la ventana y seleccione **Run Setup.exe**.

4 Haga clic en **Nueva impresora**.

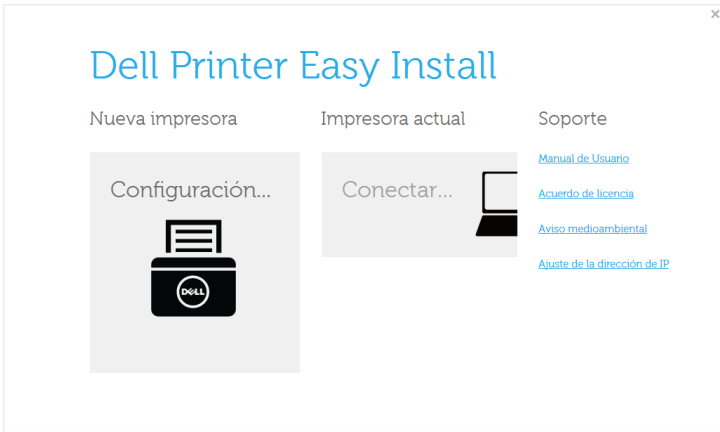

5 Elija **Inalámbrico**.

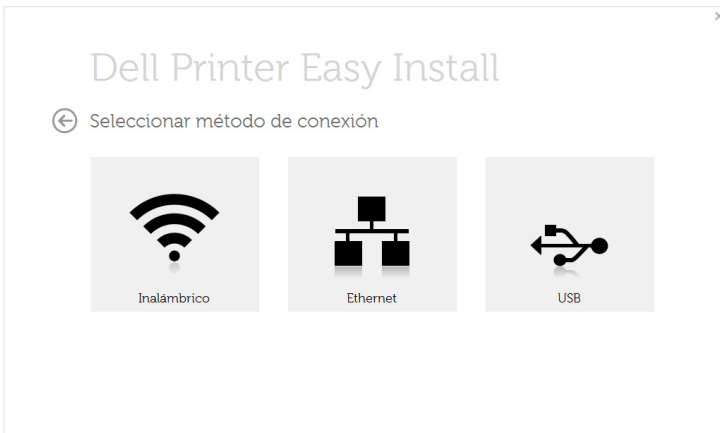

6 El software buscará impresoras.

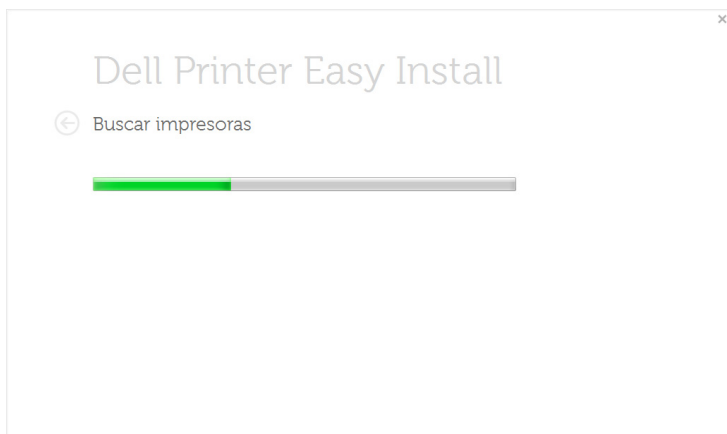

7 Defina el nombre de la impresora y haga clic en **Instalar**.

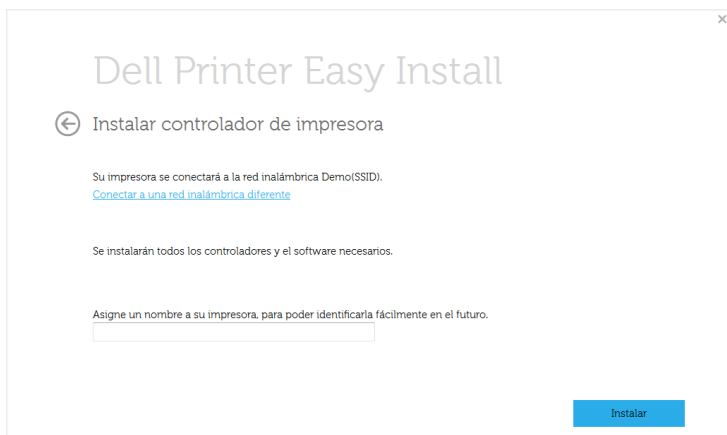

8 Configuración mediante la instalación del software de impresora.

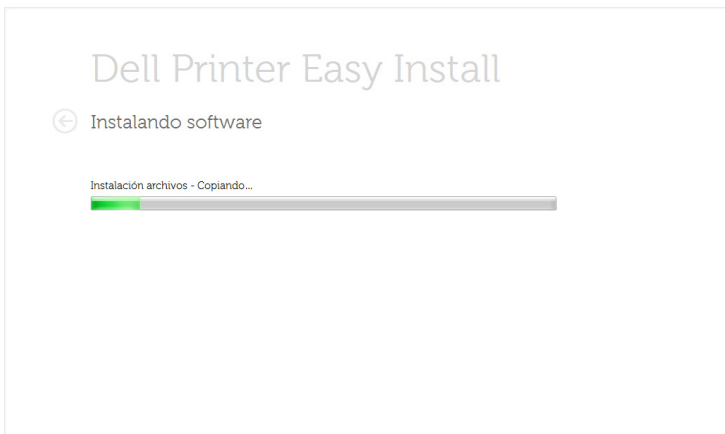

9 Una vez completada la instalación, se abrirá una ventana que le solicitará que imprima una página de prueba. Si desea imprimir una página de prueba, marque **Imprimir una página de prueba**.

De lo contrario, haga clic en Siguiente y vaya al paso 10.

10 Haga clic en Salir.

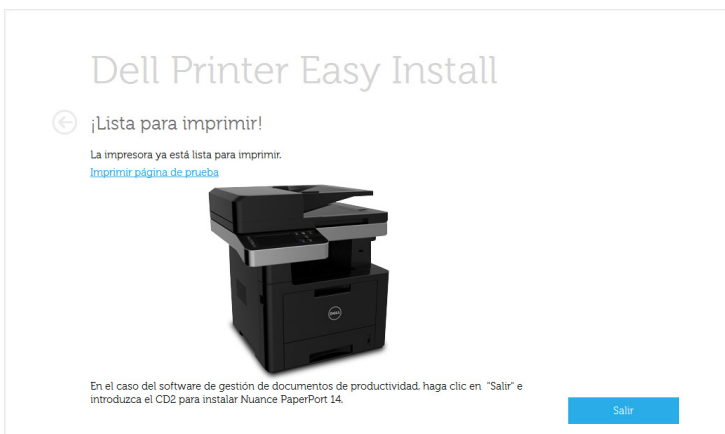

Punto de acceso a través de cable USB en Windows

- Elementos que debe preparar
 - Punto de acceso
 - Equipo conectado a una red
 - CD de software suministrado con el equipo
 - Dispositivo equipado con una interfaz de red inalámbrica
 - Cable USB

1 Verifique que el cable USB esté conectado al dispositivo.

2 Encienda el ordenador, el punto de acceso y el dispositivo.



NOTA: Si aparece “**Asistente para hardware nuevo encontrado**” durante la instalación, pulse **Cancelar** para cerrar la ventana.

3 Inserte el CD de software suministrado en la unidad de CD/DVD.

El CD de software se ejecutará automáticamente y aparecerá en pantalla la ventana de instalación.

Si la ventana de instalación no aparece, haga clic en **Inicio** → **Todos los programas** → **Accesorios** → **Ejecutar**.

X:\Setup.exe sustituya “X” por la letra de la unidad de CD/DVD y haga clic en **OK**.

- En Windows 8,

Si no aparece la ventana de instalación, desde **Accesos**, seleccione **Buscar** → **Aplicaciones** y busque **Ejecutar**. Escriba X:\Setup.exe, sustituyendo “X” por la letra que representa su unidad de CD/DVD y haga clic en **Aceptar**.

Si aparece la ventana emergente “**Pulse para elegir qué desea hacer con este disco.**”, haga clic en la ventana y seleccione **Run Setup.exe**.

4 Seleccione **Nueva impresora.**

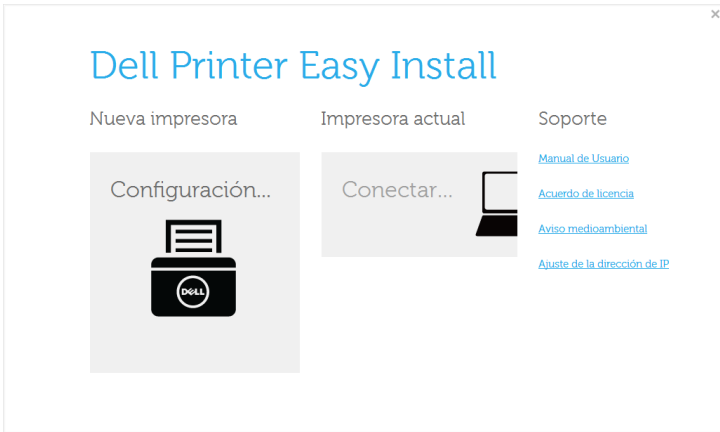

5 Elija **Inalámbrico.**

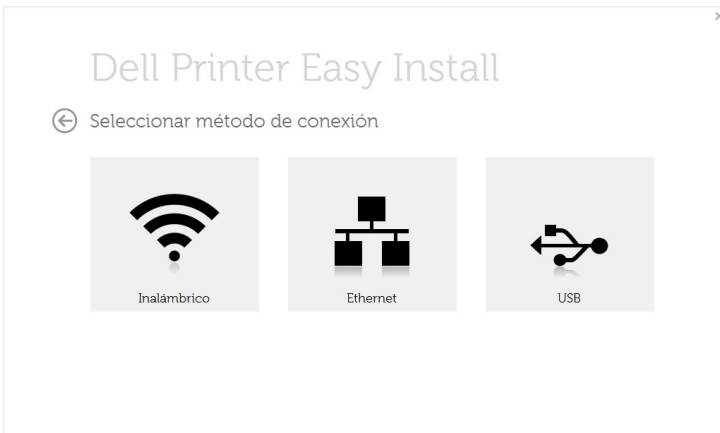

6 Haga clic en **Siguiente**.

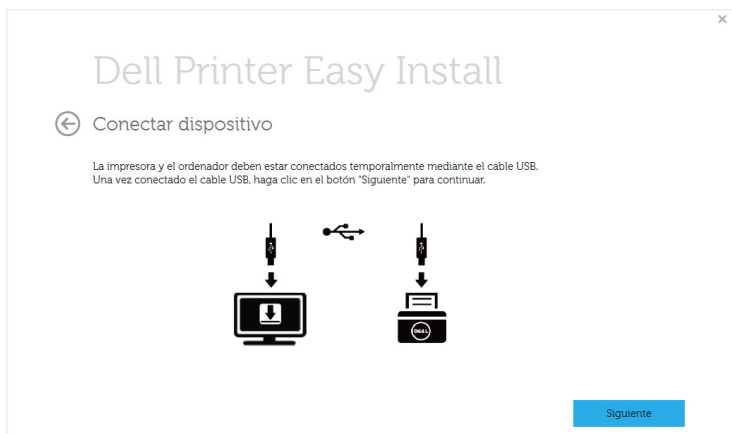

7 El software buscará la red inalámbrica.



NOTA: Si no se pudo realizar la búsqueda, compruebe si el cable USB está conectado correctamente al ordenador y al dispositivo, y siga las instrucciones que aparecen en la ventana.

8 Después de realizar la búsqueda, la ventana mostrará los dispositivos de la red inalámbrica. Seleccione el nombre (SSID) del punto de acceso que está utilizando y haga clic en **Siguiente**.



NOTA: Si no puede averiguar el nombre de la red que desea seleccionar o si desea definir la configuración inalámbrica de forma manual, haga clic en **Configuración avanzada**.

- **Introduzca el nombre de la red inalámbrica:** escriba el SSID del punto de acceso que desee (el SSID distingue mayúsculas de minúsculas).
- **Modo de operación:** seleccione **Infraestructura**.
- **Autenticación:** seleccione un tipo de autenticación.

Sist. abierto: no emplea autenticación y la codificación es opcional, en función de las necesidades de seguridad para los datos.

Clave de uso compartido: utiliza autenticación. Los dispositivos que tengan una clave WEP adecuada podrán acceder a la red.

WPA Personal o WPA2 Personal: Seleccione esta opción para autenticar el servidor de impresión mediante una clave precompartida WPA. Este método emplea una clave secreta compartida (también denominada frase de contraseña precompartida) que se debe configurar manualmente en el punto de acceso y en todos los clientes.

- **Codificación:** seleccione el cifrado (ninguno, WEP64, WEP128, TKIP, AES, TKIP AES).
- **Clave de red:** introduzca el valor de la clave de red de cifrado.

- Confirmar clave de red: confirme el valor de la clave de red de cifrado.
- **Índice de clave WEP:** si utiliza el cifrado WEP, seleccione el Índice de clave WEP correspondiente.



NOTA: La ventana de seguridad de la red inalámbrica aparecerá cuando el punto de acceso tenga una configuración de seguridad.

Aparecerá la ventana de seguridad de la red inalámbrica. La ventana puede variar según el modo de seguridad: WEP o WPA.

- **WEP**

Seleccione **Sis. abier.** o **Clave compartida** para la autenticación e introduzca la clave de seguridad WEP. Haga clic en **Siguiente**.

El método de cifrado WEP (Privacidad Equivalente a Cableado) es un protocolo de seguridad que impide que cualquier persona no autorizada acceda a la red inalámbrica. WEP cifra parte de los datos de cada paquete que se intercambia en la red inalámbrica mediante una clave de cifrado WEP de 64 o 128 bits.

- **WPA**

Introduzca la clave compartida WPA y haga clic en **Siguiente**.

WPA autoriza e identifica a los usuarios mediante una clave secreta que cambia automáticamente a intervalos regulares. WPA usa también el protocolo TKIP (Protocolo de integridad de llave temporal) y el estándar AES (Estándar de cifrado avanzado) para cifrar los datos.

9 La ventana muestra la configuración de la red inalámbrica; compruebe si la configuración es correcta. Haga clic en **Siguiente**.

• **Para el método DHCP**

Si el método de asignación de la dirección IP es DHCP, compruebe si se muestra DHCP en la ventana. Si aparece Estático, haga clic en **Cambiar TCP/IP** para cambiar el método de asignación a DHCP.

• **Para el método Estático**

Si el método de asignación de la dirección IP es estático, verifique si se muestra Estático en la ventana. Si se muestra DHCP, haga clic en **Cambiar TCP/IP** para introducir la dirección IP y otros valores de configuración de red para el dispositivo. Antes de introducir la dirección IP del dispositivo debe conocer la información de configuración de red del equipo. Si el equipo está configurado como DHCP, debe ponerse en contacto con el administrador de la red para obtener la dirección IP estática.

Por ejemplo:

Si la información de configuración de red del ordenador es el siguiente:

- Dirección IP: 169.254.133.42

- Máscara de subred: 255.255.0.0

A continuación, la información de red del dispositivo debería ser la siguiente:

-Dirección IP: 169.254.133.43

- Máscara de subred: 255.255.0.0 (usar la máscara de subred del ordenador).

- Puerta de enlace: 169.254.133.1

- 10** Una vez finalizada la configuración de la red inalámbrica, desconecte el cable USB entre el equipo y el dispositivo. Haga clic en **Siguiente**.



NOTA: Si aparece la ventana **Cambiar la configuración de red del ordenador**, siga los pasos que se indican en la ventana.

Haga clic en **Siguiente** si ha terminado de configurar los ajustes de red inalámbrica del ordenador.

Si define la red inalámbrica del ordenador como DHCP, tardará unos minutos en recibir la dirección IP.

- 11** Aparecerá la ventana **Configuración de red inalámbrica completada**. Para imprimir desde un dispositivo móvil compatible con Wi-Fi Direct, establezca la opción Wi-Fi Direct.



NOTA: Opción Wi-Fi Direct:

- La opción Wi-Fi Direct aparece en la pantalla sólo si la impresora admite esta función.
- Puede comenzar a establecer la conexión Wi-Fi Direct mediante Dell Printer Manager.
- **Nombre de red (SSID):** De forma predeterminada, el nombre de la red es el nombre de modelo, y la longitud máxima es de 22 caracteres (sin incluir "Direct-xx-").
- **Clave de red** es una cadena numérica, y puede contener entre 8 y 64 caracteres.

- 12** Una vez completada la instalación, se abrirá una ventana que le solicitará que imprima una página de prueba. Si desea imprimir una página de prueba, marque **Imprimir una página de prueba**.

- 13** Haga clic en **Salir**.

Ad hoc a través de cable USB en Windows

Si no dispone de un punto de acceso (AP), puede conectar el dispositivo de forma inalámbrica a su equipo configurando una red inalámbrica ad hoc. Para ello, siga estas sencillas instrucciones.

- Elementos que debe preparar
 - Equipo conectado a una red
 - CD de software suministrado con el equipo
 - Dispositivo equipado con una interfaz de red inalámbrica
 - Cable USB

1 Verifique que el cable USB esté conectado al dispositivo.

2 Encienda el ordenador, el punto de acceso y el dispositivo.

3 Inserte el CD de software suministrado en la unidad de CD/DVD.

El CD de software se ejecutará automáticamente y aparecerá en pantalla la ventana de instalación.

Si la ventana de instalación no aparece, haga clic en **Inicio** → **Todos los programas** → **Accesorios** → **Ejecutar**.

X:\Setup.exe sustituya "X" por la letra de la unidad de CD/DVD y haga clic en **OK**.

4 Seleccione **Nueva impresora**.



5 Seleccione **Inalámbrica**.

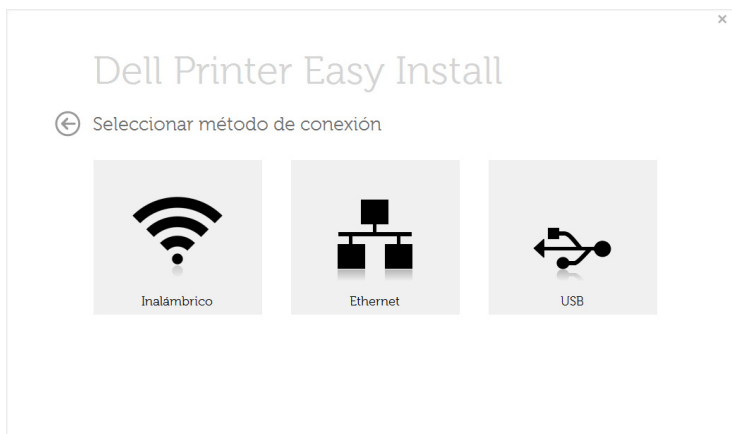

6 El software buscará la red inalámbrica.

 **NOTA:** Si el software no busca la red, compruebe que el cable USB está conectado correctamente al ordenador y al dispositivo, y siga las instrucciones que aparecen en la ventana.

7 Después de buscar redes inalámbricas, aparecerá la lista de redes inalámbricas encontradas.

Haga clic en el botón  (**Plus**).

Si desea utilizar otra configuración ad-hoc, seleccione otra red inalámbrica de la lista.

8 La ventana mostrará la configuración de red inalámbrica. Compruebe la configuración y haga clic en **Siguiente**.

 **NOTA:** Si desea cambiar la configuración ad hoc, haga clic en el botón **Configuración avanzada**.

- **Introduzca el nombre de la red inalámbrica:** Escriba el SSID del punto de acceso que desee (el SSID distingue mayúsculas de minúsculas).
- **Modo de funcionamiento:** seleccione ad hoc.
- **Canal:** seleccione el canal. (**Ajuste Auto.** o 2.412 MHz a 2.467 MHz).
- **Autenticación:** Seleccione un tipo de autenticación.
Sist. abier: No emplea autenticación y la codificación es opcional, en función de las necesidades de seguridad para los datos.
Clav. com: Utiliza autenticación. Los dispositivos que tengan una clave WEP adecuada podrán acceder a la red.
- **Cifrado:** Seleccione el cifrado (ninguno, WEP64, WEP128).
- **Clave de red:** Introduzca el valor de la clave de red de cifrado.
- **Confirmar clave de red:** Confirme el valor de la clave de red de cifrado.

- **Índice de clave WEP:** Si utiliza el cifrado WEP, seleccione el **Índice de clave WEP** correspondiente.

La ventana de seguridad de red inalámbrica aparecerá cuando la red ad hoc tenga una configuración de seguridad.

Aparecerá la ventana de seguridad de la red inalámbrica. Seleccione **Sis. abier.** o **Clave com.** para la autenticación y haga clic en **Siguiente**.

- 9 Aparecerá la ventana **Confirmar configuración de red inalámbrica**. Compruebe la configuración y haga clic en **Siguiente**.

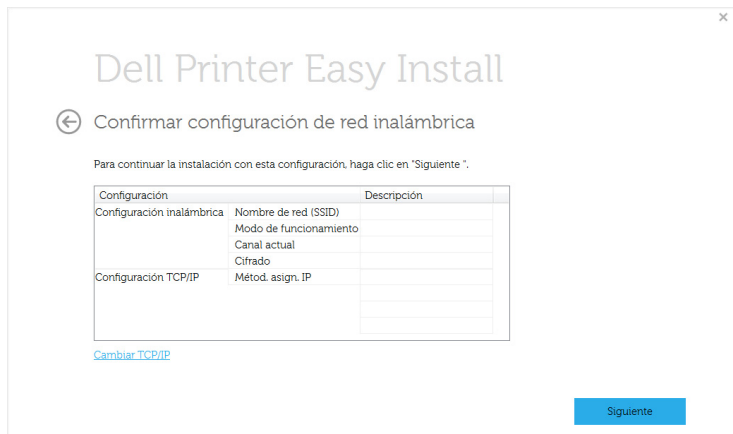

NOTA: Si desea cambiar la configuración TCP/IP, haga clic en el botón **Cambiar TCP/IP**. Antes de introducir la dirección IP del dispositivo, debe conocer la información de configuración de red del equipo. Si la configuración de red del ordenador se define como DHCP, la configuración de red inalámbrica también debe ser DHCP. De igual modo, si la configuración de red del ordenador se define como estática, la configuración de red inalámbrica también debe ser estática.

Si el ordenador está configurado como DHCP, y desea una configuración de red inalámbrica estática, debe ponerse en contacto con el administrador de la red para obtener la dirección IP estática.

- **Recibir dirección IP automáticamente (DHCP):** Si el método de asignación de la dirección IP es DHCP, compruebe si se visualiza DHCP en la ventana **Confirmar configuración de red inalámbrica**. Si se muestra Estática, haga clic en **Cambiar TCP/IP** para cambiar el método de asignación a **Recibir dirección IP automáticamente (DHCP)**.
- **Utilizar dirección estática:** Si el método de asignación de la dirección IP es estático, verifique si se visualiza Estática en la ventana **Confirmar configuración de red inalámbrica**. Si se muestra DHCP, haga clic en **Cambiar TCP/IP** para introducir la dirección IP y otros valores de configuración de red para el dispositivo.

Por ejemplo:

Si la información de configuración de red del ordenador es el siguiente:

-Dirección IP: 169.254.133.42

- Máscara de subred: 255.255.0.0

A continuación, la información de red del dispositivo debería ser la siguiente:

-Dirección IP: 169.254.133.43

- Máscara de subred: 255.255.0.0 (usar la máscara de subred del ordenador).

- Puerta de enlace: 169.254.133.1

- 10** Una vez finalizada la configuración de la red inalámbrica, desconecte el cable USB entre el equipo y el dispositivo. Haga clic en **Siguiente**.
- 11** Haga clic en **Siguiente** cuando aparezca la ventana **Instalar controlador de impresora**.
- 12** Seleccione los componentes que se instalarán. Haga clic en **Siguiente**.
- 13** Una vez seleccionados los componentes, también puede cambiar el nombre del dispositivo, definir el dispositivo que compartirá en red y el dispositivo predeterminado, y cambiar el nombre del puerto de cada dispositivo. Haga clic en **Siguiente**.
- 14** Una vez completada la instalación, se abrirá una ventana que le solicitará que imprima una página de prueba. Si desea imprimir una página de prueba, marque **Imprimir una página de prueba**.
De lo contrario, haga clic en **Siguiente** y vaya al paso 16.
- 15** Si la página de prueba se imprime correctamente, haga clic en **Sí**.
En caso contrario, haga clic en **No** para volver a imprimirla.
- 16** Haga clic en **Finalizar**.

Uso de un cable de red

El dispositivo es compatible con la red. Para que el dispositivo pueda funcionar con la red, necesitará efectuar varios procedimientos de configuración.



NOTA: Una vez completada la conexión de red inalámbrica, tiene que instalar un controlador del dispositivo para imprimir desde una aplicación. Consulte "[Configuración de red inalámbrica \(solo Dell B2375dfw\)](#)".

Póngase en contacto con el administrador de la red o con la persona que configuró su red inalámbrica para obtener información sobre la configuración de la red.

- Elementos que debe preparar
 - Punto de acceso
 - Equipo conectado a una red
 - CD de software suministrado con el equipo
 - El dispositivo se instala con una interfaz de red inalámbrica
 - Cable de red

Impresión de un informe de configuración de red

Puede identificar la configuración de red de la máquina si imprime un informe de configuración de red.

Consulte "[Impresión del informe de configuración de red](#)".

Configuración de IP mediante el programa SetIP (Windows)

Este programa sirve para la configuración manual de la dirección IP de red de la impresora que utiliza la dirección MAC para comunicarse con la impresora. La dirección MAC es el número de serie del hardware de la interfaz de red y se puede encontrar en el **Informe de configuración de red**.

Consulte "[Configuración de direcciones IP](#)".

Configuración de la red inalámbrica del dispositivo

Antes de comenzar, necesita saber el nombre de red (SSID) de la red inalámbrica y la contraseña de red si está codificada. Esta información se estableció cuando se instaló el punto de acceso (o enrutador inalámbrico). Si no está familiarizado con el entorno inalámbrico, consulte con la persona que ha configurado la red.

Activación y desactivación de la red Wi-Fi (solo Dell B2375dfw Mono MFP)

Hay dos métodos disponibles para desconectar la red inalámbrica de la impresora.

- a Pulse el botón  (**WPS**) (del panel de control) durante menos de dos segundos → **Wi-Fi** (en la pantalla de inicio) → **Desactivado**.
- b Pulse **Mi configuración** → **Conf. equipo** → **Configuración de red** → **Wi-Fi** → **Activación de Wi-Fi** → **Desactivado** en la pantalla de inicio.

También puede activar y desactivar la red **Wi-Fi** desde el **Servicio web integrado**.

- 1 Compruebe que el equipo está conectado a la red.
- 2 Inicie un explorador web como Internet Explorer, Safari o Firefox e introduzca la nueva dirección IP del dispositivo en la ventana del explorador.

Por ejemplo:

 `http://192.168.1.133/`

- 3 Haga clic en **Conexión** en la parte superior derecha del sitio web de Servicio web integrado.
- 4 Escriba el **ID** y la **Contraseña**; a continuación haga clic en **Iniciar sesión**. Si es la primera vez que inicia sesión en el Servicio web integrado, escriba la combinación de ID y contraseña predeterminada que aparece a continuación. Por motivos de seguridad, le recomendamos que cambie la contraseña predeterminada.
 - **ID: admin**
 - **Contraseña: admin**
- 5 Cuando se abra la ventana de **Servicio web integrado**, haga clic en **Configuración** → **Configuración de red**.
- 6 Haga clic en **Conexión inalámbrica** → **Personalizar**.

También puede activar y desactivar la red **Wi-Fi**.

Configuración de Wi-Fi Direct para impresión móvil

Wi-Fi Direct es un método de conexión punto a punto fácil de configurar, que se establece entre la impresora certificada para Wi-Fi Direct y un dispositivo móvil que ofrece una conexión segura y mayor rendimiento que el modo ad hoc.

Con Wi-Fi Direct podrá conectar su impresora a una red Wi-Fi Direct mientras, al mismo tiempo, se conecta a un punto de acceso. Además, podrá usar una red con cable y una red Wi-Fi Direct simultáneamente, de forma que varios usuarios puedan acceder e imprimir documentos desde Wi-Fi Direct y desde una red con cable.

-  No podrá conectar su dispositivo móvil a Internet a través de la conexión Wi-Fi Direct de la impresora.
- La lista de protocolos compatibles podría variar en función del modelo. Las redes Wi-Fi Direct NO son compatibles con IPv6, filtrado de red, IPSec, WINS y servicios SLP.
- El número máximo de dispositivos que pueden conectarse a través de Wi-Fi Direct es 3.

Configuración de la conexión Wi-Fi Direct

Puede habilitar la función Wi-Fi Direct mediante uno de los métodos siguientes.

Desde el ordenador conectado mediante cable USB (recomendado)

Una vez concluida la instalación del controlador, podrá configurar Dell Printer Manager y realizar cambios en Wi-Fi Direct.

-  **NOTA:** Dell Printer Manager está disponible únicamente para usuarios de Windows y Mac OS.
- Haga clic en **Inicio** → **Programas** o **Todos los programas** → **Impresoras Dell** → **Dell Printer Manager** → **Ajustes del dispositivo** → **Red**.
- **Wi-Fi Direct activado/desactivado:** Seleccione **Si** para habilitar la opción.
- **Nombre de dispositivo:** escriba el nombre de la impresora para buscar su impresora en una red inalámbrica. De forma predeterminada, el nombre del dispositivo es el nombre de un modelo.
- **Dirección IP:** escriba la dirección IP de la impresora. Esta dirección IP se utiliza únicamente para la red local, y no para la red de infraestructura o la red inalámbrica. Le recomendamos utilizar la dirección IP local predeterminada (la dirección IP local predeterminada de la impresora para Wi-Fi Direct es 192.168.3.1).
- **Propietario del grupo:** active esta opción para asignar la impresora a un propietario del grupo Wi-Fi Direct. El **Propietario del grupo** actúa de forma similar a la de un punto de acceso inalámbrico. Le recomendamos activar esta opción.

- **Contraseña de red:** si su impresora es un **Propietario del grupo**, se necesita una **Contraseña de red** para otros dispositivos móviles para establecer conexión con su impresora. Podrá configurar una contraseña de red de su elección, o podrá recordar la **Contraseña de red** proporcionada que se genera de forma aleatoria de forma predeterminada.

Desde la impresora (impresoras con pantalla)

- Pulse **Mi configuración** → **Conf. equipo** → **Configuración de red** → **Wi-Fi** → **Wi-Fi Direct** en la pantalla táctil.
- **Activado/Desactivado:** Seleccione **Activado** para habilitar la opción.

Desde el ordenador conectado en red

Si su impresora está utilizando un cable de red o un punto de acceso inalámbrico, podrá habilitar y configurar Wi-Fi Direct desde **Servicio web integrado**.

- Cuando se abra la ventana de **Servicio web integrado**, haga clic en **Configuración** → **Configuración de red** → **Inalámbrica** → **Wi-Fi Direct** → **Personalizar**.
- Habilite o deshabilite **Wi-Fi Direct** y establezca otras opciones.

Configuración del dispositivo móvil

- Tras ajustar la opción Wi-Fi Direct desde la impresora, consulte el manual de usuario del dispositivo móvil que esté utilizando para establecer la opción Wi-Fi Direct.
- Tras configurar la opción Wi-Fi Direct, tendrá que descargar la aplicación de impresión móvil (por ejemplo: Dell Mobile printer) para imprimir desde su smartphone.



NOTA: Si su dispositivo móvil no es compatible con WPS, tendrá que introducir la "Contraseña de red" de una impresora, en lugar de pulsar el botón WPS.

Solución de problemas para redes inalámbricas

Problemas durante la configuración o la instalación del controlador

Error de conexión: compruebe el nombre de la red inalámbrica

- El dispositivo no puede encontrar el nombre de red (SSID) que seleccionó o introdujo. Verifique el nombre de red (SSID) del punto de acceso e intente volver a conectarse.
- El punto de acceso no está encendido. Encienda el punto de acceso.

Error de conexión: compruebe la clave de seguridad de red

- La seguridad no está configurada correctamente. Revise la configuración de seguridad del punto de acceso y del dispositivo.

Error de conexión: compruebe la conexión inalámbrica

- El equipo no recibe señal del dispositivo. Verifique que el cable USB esté conectado y que el dispositivo esté encendido.

Error de conexión: desenchufe el cable Ethernet

- El dispositivo está conectado a un cable de red inalámbrica. Retire el cable de red del dispositivo.

Compruebe la conexión USB

- Si utiliza el USB como punto de acceso, el cable USB está desenchufado. Compruebe el cable USB.

Compruebe la dirección IP

- La impresora no está recibiendo IP del punto de acceso. Revise la configuración de seguridad del punto de acceso y del dispositivo.

Compruebe la configuración de red

- La dirección de red configurada no permite conectar el ordenador y el dispositivo.
 - Para el entorno de red DHCP
La impresora obtiene la dirección IP de forma automática (DHCP) cuando el ordenador se configura con DHCP.
 - Para el entorno de red estática
El dispositivo utiliza la dirección estática cuando el ordenador está configurado con dirección estática.

Por ejemplo:

Si la información de configuración de red del ordenador es el siguiente:

- Dirección IP: 169.254.133.42
- Máscara de subred: 255.255.0.0

Entonces, la información de red del dispositivo debería ser la siguiente:

- Dirección IP: 169.254.133.43
- Máscara de subred: 255.255.0.0 (usar la máscara de subred del ordenador).
- Puerta de enlace: 169.254.133.1

Otros problemas

Si tiene algún problema durante el uso del dispositivo en una red, verifique los siguientes puntos:



NOTA: Para obtener información sobre el punto de acceso (o enrutador inalámbrico), consulte el manual de usuario.

- Es posible que el ordenador, el punto de acceso (o enrutador inalámbrico) o el dispositivo no estén encendidos.
- Verifique la recepción de conexión inalámbrica en torno al dispositivo. Si el enrutador está alejado del dispositivo o existen posibles obstáculos, quizá tenga dificultades para recibir la señal.
- Desconecte y vuelva a conectar el punto de acceso (o el enrutador inalámbrico), el dispositivo y el ordenador. En ocasiones, la desconexión y conexión de la alimentación puede recuperar la comunicación de la red.
- Verifique que el software firewall (V3 o Norton) no esté bloqueando la comunicación. Si el ordenador y el dispositivo están conectados a la misma red, y no se puede encontrar la impresora durante la búsqueda; el software de firewall podría estar bloqueando la comunicación. Consulte el manual del usuario del software para desconectarlo e intente buscar el dispositivo nuevamente.
- Verifique la correcta asignación de la dirección IP del dispositivo. Puede comprobar la dirección imprimiendo el informe de configuración de la red.
- Compruebe si está configurada la seguridad (contraseña) del punto de acceso (o enrutador inalámbrico). Si tiene una contraseña, consulte al administrador del punto de acceso (o router inalámbrico).
- Verifique la dirección IP del dispositivo. Vuelva a instalar el controlador del dispositivo y cambie la configuración para conectar el dispositivo a la red. Debido a las características de DHCP, la dirección IP asignada puede cambiar si el dispositivo no se ha utilizado durante un largo período de tiempo o si se ha restablecido el punto de acceso.

Registre la dirección del producto MAC cuando configure el servidor DHCP en el punto de acceso (o enrutador inalámbrico). De esta manera, siempre podrá utilizar la dirección IP que se configura con la dirección MAC. Puede identificar la dirección

MAC de la máquina si imprime un informe de configuración de red. Consulte ["Impresión del informe de configuración de red"](#).

- Revise el entorno de red inalámbrica. Es posible que no se pueda conectar a la red en el entorno de infraestructura en el que debe introducir la información del usuario antes de conectarse al punto de acceso (o router inalámbrico).
- El dispositivo solamente admite IEEE 802.11 b/g/n y Wi-Fi. No se admiten otros tipos de comunicación inalámbrica (p. ej., Bluetooth).
- Cuando se utiliza el sistema ad-hoc en sistemas operativos como Windows Vista, es posible que deba configurar la conexión inalámbrica cada vez que use el dispositivo inalámbrico.
- No puede utilizar los modos Infraestructura y Ad-hoc al mismo tiempo en un dispositivo de red inalámbrica de Dell.
- La impresora se encuentra dentro del rango de la red inalámbrica.
- La impresora no se encuentra entre obstáculos que puedan bloquear la señal inalámbrica.

Quite los objetos metálicos de gran tamaño que se encuentren entre el punto de acceso (o router inalámbrico) y la impresora.

Asegúrese de que el dispositivo y el punto de acceso inalámbrico (o enrutador inalámbrico) no estén separados por postes, paredes o columnas de apoyo que contengan metales u hormigón.

- La impresora no se encuentra cerca de dispositivos electrónicos que puedan interferir en la señal inalámbrica.

Muchos dispositivos pueden interferir con la señal inalámbrica, incluso los microondas y algunos dispositivos Bluetooth.

- Siempre que la configuración del punto de acceso (o enrutador inalámbrico) cambie, debe volver a configurar la red inalámbrica del producto.
- Si la función Wi-Fi Direct se encuentra activada, el dispositivo admite únicamente IEEE 802.11 b/g.
- Si el punto de acceso está configurado para funcionar únicamente con el estándar 802.11n, es posible que no pueda establecer conexión con su equipo.

Impresión móvil

Los modelos **Dell B2375dfw Mono MFP** y **Dell B2375dnf Mono MFP** permiten imprimir desde una amplia variedad de dispositivos móviles.

Android™ OS

- Descargue la aplicación gratuita **Dell Mobile Print** de Google Play™. La aplicación Dell Mobile Print, fácil de utilizar y de controlar, permite la impresión directa de fotografías, documentos, contenido web y mucho más en impresoras Dell compatibles de una red Wi-Fi o Ethernet.

Apple® iOS

- Estas impresoras son compatibles con la tecnología **AirPrint™**. Si desea obtener más información sobre **AirPrint**, consulte **AirPrint**.
- Estas impresoras son también compatibles con **Mobile Print App for Dell** by Thinxstream™, disponible para su descarga gratuita desde **iTunes®**.

Escanee los códigos QR para acceder rápidamente a la tienda de aplicaciones correspondiente.



Android



iOS

AirPrint



NOTA: Las funciones AirPrint solo pueden utilizarlas las máquinas certificadas para AirPrint. Busque en la caja de su máquina la marca de certificación de AirPrint.



AirPrint le permite imprimir de forma inalámbrica directamente desde iPhone, iPad y iPod touch

con la versión más reciente de iOS.

Configuración de AirPrint

Para poder utilizar la función **AirPrint** deberá tener instalados en su equipo los protocolos Bonjour (mDNS) e IPP. Puede habilitar la función **AirPrint** siguiendo uno de los siguientes métodos.

- 1 Compruebe que el equipo está conectado a la red.
- 2 Inicie un explorador web como Internet Explorer, Safari o Firefox e introduzca la nueva dirección IP del dispositivo en la ventana del explorador.

Por ejemplo:





- 3 Haga clic en **Conexión** en la parte superior derecha del sitio web de Servicio web integrado.
- 4 Escriba el **ID** y la **Contraseña**; a continuación haga clic en **Iniciar sesión**. Si es la primera vez que inicia sesión en el Servicio web integrado, escriba la combinación de ID y contraseña predeterminada que aparece a continuación. Por motivos de seguridad, le recomendamos que cambie la contraseña predeterminada.
 - **ID:** admin
 - **Contraseña:** admin
- 5 Cuando se abra la ventana de **Servicio web integrado**, haga clic en **Configuración** → **Configuración de red**.
- 6 Haga clic en **AirPrint**.
Puede habilitar **AirPrint**.

Impresión a través de AirPrint

Por ejemplo, el manual del iPad incluye estas instrucciones:

- 1 Abra el correo electrónico, la foto, la página web o el documento que desee imprimir.
- 2 Toque el icono de acción (.
- 3 Seleccione **el nombre del controlador de la impresora** y la opción del menú que desee configurar.
- 4 Toque el botón Imprimir. Pulse para **Imprimir** el documento.

 **NOTA:** Cancelación del trabajo de impresión: Para cancelar el trabajo de impresión o ver el resumen de impresión, haga clic en el icono del centro de impresión () en el área de multitarea. Puede hacer clic en Cancelar en el centro de impresión.

Google Cloud Print™

Google Cloud Print™ es un servicio que le permite imprimir en una impresora a través de su smartphone, tableta o cualquier otro dispositivo conectado a Internet. Registre su cuenta de Google en la impresora, y ya estará preparado para utilizar el servicio **Google Cloud Print™**. Puede imprimir documentos o correos electrónicos con Chrome OS, el navegador Chrome o la aplicación **Gmail™/Google Docs™**, que deberá instalar en su dispositivo móvil, de modo que no tendrá que instalar el controlador de impresora en dicho dispositivo. Consulte el sitio web de Google (<http://support.google.com/cloudprint>) para obtener más información sobre Google Cloud Print™.

Registro de su cuenta de Google en la impresora



NOTA: Asegúrese de que la impresora esté activada y conectada a una red con cable o inalámbrica que tenga acceso a Internet.

Debe crear su cuenta de Google con antelación.

- 1 Abra el navegador Chrome.
- 2 Visite www.google.com.
- 3 Inicie sesión en el sitio web de Google con su dirección de Gmail™.
- 4 Introduzca la dirección IP de la impresora en el campo de dirección y pulse la tecla Intro o haga clic en **Ir**.
- 5 Haga clic en **Conexión**, en la parte superior derecha del sitio web de **Servicio web integrado**.
- 6 Introduzca el nombre de la impresora y una descripción.
- 7 Haga clic en **Registrar**.

Aparecerá la ventana emergente de confirmación.



NOTA: Si ha configurado el navegador para que bloquee los elementos emergentes, la ventana de confirmación no aparecerá. Permita al sitio que muestre los elementos emergentes.

- 8 Haga clic en **Finalizar registro de impresora**.
- 9 Haga clic en **Gestionar sus impresoras**.

Su impresora ya se ha registrado en el servicio **Google Cloud Print™**.

Los dispositivos habilitados con Google Cloud Print™ aparecerán en la lista.





Impresión con Google Cloud Print™

El procedimiento de impresión varía en función de la aplicación o el dispositivo que utilice. Puede ver la lista de aplicaciones compatibles con el servicio Google Cloud Print™.

 **NOTA:** Asegúrese de que la impresora esté activada y conectada a una red con cable o inalámbrica que tenga acceso a Internet.

Impresión desde una aplicación de un dispositivo móvil

Los siguientes pasos son un ejemplo de cómo utilizar la aplicación Google Docs™ en un teléfono móvil Android.

- 1 Instale la aplicación Cloud Print en su dispositivo móvil.
 **NOTA:** Si no dispone de la aplicación, descárguela de una tienda de aplicaciones, como por ejemplo, Android Market o App Store.
- 2 Acceda a la aplicación Google Docs™ desde su dispositivo móvil.
- 3 Pulse el botón de opción  del documento que desee imprimir.
- 4 Pulse el botón de envío .
- 5 Pulse el botón Cloud Print .
- 6 Configure las opciones de impresión si así lo desea.
- 7 Pulse **Click here to Print**.

Impresión desde el navegador Chrome

Los siguientes pasos son un ejemplo de cómo utilizar el navegador Chrome.

- 1 Ejecute Chrome.
- 2 Abra el documento o correo electrónico que desea imprimir.
- 3 Haga clic en el icono de llave inglesa , en la parte superior derecha del navegador.
- 4 Haga clic en **Imprimir**. Aparecerá una nueva ficha para la impresión.
- 5 Seleccione **Imprimir con Google Cloud Print**.
- 6 Haga clic en el botón **Imprimir**.

Fax

[Configuración del ID de impresora](#)

[Configuración del sistema de fax](#)

[Envío de un fax](#)

[Cómo recibir un fax](#)

[Marcación automática](#)

[Otras formas de enviar un fax](#)

[Características adicionales](#)

Configuración del ID de impresora

En la mayoría de países es obligatorio indicar su número de fax en todos los faxes que envíe. El ID de impresora, que contiene su número de teléfono y nombre o el nombre de la empresa, se imprimirá en la parte superior de todas las páginas que envíe desde la impresora.

- 1 Pulse **Mi configuración** → **Conf. equipo** → **Conf. inicial** → **ID del equipo y número de fax** en la pantalla de inicio.
- 2 Introduzca los valores en los campos **Fax** e **ID** utilizando el teclado emergente.

Configuración del sistema de fax

Modificación de las opciones de configuración de fax

- 1 Pulse **Mi configuración** → **Conf. equipo** → **Conf. inicial** → **Predeterminado Fax** en la pantalla de inicio.
- 2 Seleccione esta opción para buscar el estado e introducir el valor de la opción seleccionada.

Opciones predeterminadas de fax disponibles

Puede utilizar las siguientes opciones de configuración para configurar el sistema de fax:

Opción	Descripción
Oscuridad	Puede seleccionar el valor de contraste predeterminado para enviar por fax sus documentos. (-5 ~ 5).
Calidad	Permite elegir el ajuste de resolución predeterminado, Estándar , Fina , Superfina .
Tipo original	Puede seleccionar el tipo de original que desea enviar por fax. De esta forma, la calidad del fax será mayor.
Tamaño original	Le permite definir el tamaño de la imagen.

Opción	Descripción
Doble cara	<p>Esta función está especialmente diseñada para los originales a doble cara. Puede seleccionar si la impresora envía el fax en una cara o en ambas caras del papel.</p> <ul style="list-style-type: none"> • 1 cara: para originales impresos solo en una cara. • 2->1 cara borde largo: digitaliza ambos lados del original y los imprime en hojas separadas. • 2->1 cara borde corto: digitaliza ambos lados del original y los imprime en hojas separadas, pero la información de la cara posterior de la impresión se gira 180°.

Prueba de la conexión de la línea de fax

- 1 Pulse **Mi configuración** → **Mantenimiento** → **Prueba línea fax** en la pantalla de inicio.
- 2 Pulse **Comprobar** () en la pantalla.

La impresora muestra el resultado de la prueba.

Si la prueba de la conexión de la línea de fax falla, verifique la conexión del cable de línea telefónica o póngase en contacto con el proveedor del servicio telefónico.



NOTA: Si la prueba es satisfactoria, puede comenzar a utilizar la función de fax. Si la prueba no es satisfactoria, debe dirigirse a la sección de Solución de problemas para fax.

Envío de un fax

Ajuste de oscuridad del documento

Utilice el ajuste de oscuridad para enviar los documentos por fax más claros o más oscuros.

- 1 Pulse **Fax** en la pantalla principal.
- 2 Pulse **Ajuste** () en la pantalla.
- 3 Pulse las flechas derecha/izquierda para seleccionar **Oscuridad**.
- 4 Seleccione el nivel de oscuridad (-5 a 5) que desee.
 - **1**: funciona bien con los elementos impresos oscuros.
 - **2**: es ideal para documentos originales o impresos con un grado de oscuridad normal.
 - **3**: es ideal para impresiones débiles o marcas claras de lápiz.

Ajuste de calidad del documento

Utilice el ajuste Calidad para mejorar la calidad de salida del original o para digitalizar fotografías.

- 1 Pulse **Fax** en la pantalla principal.
- 2 Pulse **Ajuste** () en la pantalla.
- 3 Pulse las flechas izquierda/derecha para seleccionar **Calidad**.
- 4 Seleccione el modo de calidad que desee.

En la tabla que se incluye a continuación se indican los valores de calidad recomendados para cada tipo de documento.

Modo	Recomendado para:
Estándar	Documentos que contengan caracteres de tamaño normal.
Fina	Documentos que contengan un gran número de caracteres o trazos finos, o que se imprimen en una impresora matricial.
Superfina	Documentos que contengan detalles extremadamente precisos. El modo Superfina solo se habilita si la impresora remota también admite la resolución Superfina . Consulte las notas que se incluyen a continuación.



NOTA: Los faxes digitalizados en la calidad **Superfina** se transmitirán con la mayor resolución que permita el dispositivo receptor.

Envío de un fax

- 1 Cargue los documentos en el DADF (Alimentador automático dúplex de documentos) con la cara de impresión hacia arriba.



O bien

Coloque un solo documento sobre el cristal de exposición con la cara de impresión hacia abajo.

Para obtener información detallada sobre la carga de documentos, consulte "[Cómo cargar un documento original](#)".

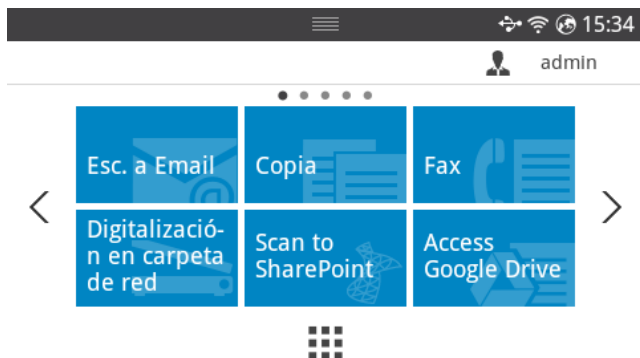
- 2 Pulse **Fax** en la pantalla principal.



- 3 Pulse **Entrada directa** o **Dirección** () en la pantalla.
- 4 Si es necesario, ajuste la oscuridad y la resolución del documento según sus necesidades de fax. Consulte "[Ajuste de oscuridad del documento](#)" o "[Ajuste de calidad del documento](#)".
- 5 Introduzca el número de fax remoto utilizando el teclado emergente.
- 6 Pulse **Inicio** () en la pantalla.
- 7 Cuando se carga el documento desde el cristal de exposición, en la línea superior de la pantalla aparece **¿Otra página?** después de que el documento se digitaliza y almacena en la memoria. Si tiene páginas adicionales, retire la página digitalizada y cargue la siguiente página del cristal de exposición y seleccione **Sí**. Repita la acción las veces necesarias.
Una vez escaneadas todas las páginas, seleccione **No** cuando la pantalla muestre **¿Otra página?**.
- 8 El dispositivo marcará el número y enviará el fax cuando se establezca contacto con la máquina receptora.



NOTA: Pulse **X** para cancelar la tarea de fax en cualquier momento cuando se envíe un fax.

Marcación rápida de fax

- 1 Cargue los documentos en el DADF (Alimentador automático dúplex de documentos) con la cara de impresión hacia arriba.

O bien

Coloque un solo documento sobre el cristal de exposición con la cara de impresión hacia abajo.

Para obtener información detallada sobre la carga de documentos, consulte "[Cómo cargar un documento original](#)".

- 2 Pulse **Marcación rápida de fax** en la pantalla de inicio.

O bien

Pulse **Todas las aplicaciones** () → **Marcación rápida de fax** en la pantalla.



- 3 Seleccione el destino en la lista de marcación rápida.
- 4 Pulse **Inicio** () en la pantalla.
- 5 Cuando se carga el documento desde el cristal de exposición, en la línea superior de la pantalla aparece **¿Otra página?** después de que el documento se digitaliza y almacena en la memoria. Si tiene páginas adicionales, retire la página digitalizada y cargue la siguiente página del cristal de exposición y seleccione **Sí**. Repita la acción las veces necesarias.
Una vez escaneadas todas las páginas, seleccione **No** cuando la pantalla muestre **¿Otra página?**.
- 6 El dispositivo marcará el número y enviará el fax cuando se establezca contacto con la máquina receptora.

Marcación por grupo de fax

- 1 Cargue los documentos en el DADF (Alimentador automático dúplex de documentos) con la cara de impresión hacia arriba.

O bien

Coloque un solo documento sobre el cristal de exposición con la cara de impresión hacia abajo.

Para obtener información detallada sobre la carga de documentos, consulte "[Cómo cargar un documento original](#)".

- 2 Pulse **Marcación de grupo de fax** en la pantalla de inicio.



- 3 Seleccione el destino en la lista de marcación de grupo.
- 4 Pulse **Inicio** (▶) en la pantalla.
- 5 Cuando se carga el documento desde el cristal de exposición, en la línea superior de la pantalla aparece **¿Otra página?** después de que el documento se digitaliza y almacena en la memoria. Si tiene páginas adicionales, retire la página digitalizada y cargue la siguiente página del cristal de exposición y seleccione **Sí**. Repita la acción las veces necesarias.

Una vez escaneadas todas las páginas, seleccione **No** cuando la pantalla muestre **¿Otra página?**

El dispositivo marcará el número y enviará el fax cuando se establezca contacto con la máquina receptora.

Marcación manual

- 1 Cargue los documentos en el DADF con la cara de impresión hacia arriba.

O bien

Coloque un solo documento sobre el cristal de exposición con la cara de impresión hacia abajo.



Para obtener información detallada sobre la carga de documentos, consulte "[Cómo cargar un documento original](#)".

- 2 Pulse **Marcación manual de fax** en la pantalla de inicio.

O bien

Pulse **Todas las aplicaciones** () → **Marcación manual de fax** desde la pantalla de inicio.



- 3 Si es necesario, ajuste la oscuridad y la resolución del documento según sus necesidades de fax. Consulte "[Ajuste de oscuridad del documento](#)" o "[Ajuste de calidad del documento](#)".
- 4 Pulse **Manual** () en la pantalla.
- 5 Introduzca el número de fax remoto con el teclado emergente.
- 6 Pulse **Inicio** () en la pantalla.

Confirmación de transmisión

Cuando el envío de la última página del documento se haya enviado satisfactoriamente, la impresora emitirá un pitido y volverá al modo de espera.

Si se produce algún error durante el envío del fax, aparecerá un mensaje de error en la pantalla. Para obtener un listado de mensajes de error y su significado, consulte "[Solución de los mensajes de error de la pantalla LCD](#)".

Si recibe un mensaje de error, pulse **X** para borrar el mensaje e intente enviar el documento de nuevo.

Puede ajustar la impresora para que imprima un informe de confirmación automáticamente después de cada transmisión de fax. Para obtener información detallada, consulte la opción **Msj. confirm** en "[Opciones predeterminadas de fax disponibles](#)".



Rellamada automática

Cuando el número está ocupado o no hay respuesta cuando envía un fax, el dispositivo vuelve a marcar el número de forma automática. El tiempo de rellamada depende de la configuración predeterminada de fábrica de cada país.

Puede cambiar el intervalo entre rellamadas y el número de intentos (consulte "[Opciones predeterminadas de fax disponibles](#)").

Rellamada a un número de fax

Puede utilizar esta función si desea volver a marcar el último número del fax que envió.

- 1 Cargue los documentos en el DADF con la cara de impresión hacia arriba.
O bien
Coloque un solo documento sobre el cristal de exposición con la cara de impresión hacia abajo.
Para obtener información detallada sobre la carga de documentos, consulte "[Cómo cargar un documento original](#)".
- 2 Pulse **Fax** en la pantalla principal.
O bien
Pulse **Todas las aplicaciones** () → **Fax** en la pantalla de inicio.
- 3 Pulse **Rellamada** en el panel de control o **ID de llamada** en la pantalla. Si selecciona el **ID de llamada** se mostrarán los diez números de fax a los que se han realizado envíos, con diez ID de remitentes.
- 4 Seleccione el número de fax que desee.
- 5 Si es necesario, ajuste la oscuridad y la resolución del documento según sus necesidades de fax. Consulte "[Ajuste de oscuridad del documento](#)" o "[Ajuste de calidad del documento](#)".
- 6 Pulse **Inicio** () en la pantalla.
- 7 El dispositivo marcará el número y enviará el fax cuando se establezca contacto con la máquina receptora.

Cómo recibir un fax

Información sobre los modos de recepción

 **NOTA:** Para utilizar el modo **Contest./Fax**, conecte un contestador a la toma de teléfono auxiliar (☎) en la parte posterior de la impresora.

Cuando la memoria del usuario esté llena, la impresora ya no podrá recibir ningún fax entrante. Libere memoria para reanudar mediante la cancelación de impresión recibida.

Carga de papel para recibir faxes

Las instrucciones para cargar papel en la bandeja son las mismas que para imprimir, enviar un fax o copiar, con la salvedad de que los faxes sólo pueden imprimirse en papel normal de tamaño Letter, A4 o Legal. Para obtener información detallada sobre la carga de documentos, consulte "[Carga de papel](#)". Para obtener información detallada sobre el ajuste del tipo y tamaño de papel en la bandeja, consulte "[Ajuste del tipo de papel](#)" y "[Ajuste del tamaño de papel](#)".

Recepción automática en modo Fax

Su impresora viene configurada de fábrica en modo de fax.

Al recibir un fax, la impresora responde la llamada tras un determinado número de timbres y recibe el fax automáticamente.

Para cambiar la cantidad de veces que suena el teléfono, consulte "[Opciones predeterminadas de fax disponibles](#)".

Si desea ajustar el volumen del timbre, consulte "[Configuración del sonido/volumen \(solo administrador\)](#)".

Recepción automática en modo Contest./Fax

Si está utilizando un contestador en este modo, conéctelo a la toma de teléfono auxiliar (☎) en la parte posterior de la impresora.

Si la impresora no detecta un tono de fax, el contestador responderá a la llamada. Si la impresora detecta un tono de fax, iniciará automáticamente la recepción del fax.

 **NOTA:** Si ha ajustado la impresora al modo **Contest./Fax** y el contestador está apagado o no hay ningún contestador conectado, la impresora podría pasar automáticamente al modo Fax tras un determinado número de tonos de llamada.

Recepción manual mediante un teléfono auxiliar

Esta opción funciona mejor cuando utiliza un teléfono auxiliar conectado a la toma de teléfono auxiliar (☎) en la parte posterior de la impresora. Puede recibir un fax de alguien con quien está hablando por el teléfono auxiliar sin tener que ir al equipo de fax.

Cuando reciba una llamada en el teléfono auxiliar y oiga un tono de fax, pulse las teclas ***9*** (asterisco, nueve, asterisco) del teléfono auxiliar.

La impresora recibirá el documento.

Pulse los botones lentamente y en orden. Si todavía oye el tono de fax de la impresora remota, vuelva a pulsar ***9***.

9 es el código de recepción remota que viene definido de fábrica. El primer asterisco y el último son fijos, pero puede cambiar el número central si así lo desea. El código debe constar de un dígito. Para obtener más información sobre el cambio del código, consulte "[Opciones predeterminadas de fax disponibles](#)".

Recepción de faxes con el modo DRPD

La prestación de "distinción de patrón de timbre" es un servicio proporcionado por algunas empresas de telefonía que permite utilizar una única línea telefónica para responder a distintos números de teléfono. El número que utiliza una persona para realizar una llamada se identifica mediante diferentes patrones de sonido, disponibles en combinaciones de sonidos largos y cortos.

Si utiliza la función de detección de patrón de timbres distintivos, la máquina de fax puede "aprender" el patrón de timbre designado para que responda. Puede reconocerse y responderse a este patrón de timbre como una llamada de FAX y todos los demás patrones de timbre se reenvían al teléfono auxiliar o contestador conectado a la toma de teléfono auxiliar (☎) en la parte posterior de la impresora. Si lo desea, puede anular o cambiar la detección de patrón de timbres distintivos fácilmente.

Antes de poder usar la prestación DRPD, su compañía telefónica deberá haber activado este servicio en su línea de teléfono. Para configurar el modo DRPD, podría necesitar otra línea telefónica para marcar su número de fax desde otra línea.

Para configurar el modo DRPD:

- 1 Pulse **Mi configuración** → **Conf. equipo** → **Config. Fax** → **Modo DRPD** desde la pantalla de inicio.
- 2 Pulse **Siguiente** (➡) en la pantalla.
- 3 Marque el número de fax desde otro teléfono. No es necesario realizar la llamada desde un fax.
- 4 Cuando la impresora empiece a sonar, no responda a la llamada. La impresora necesita varios tonos para reconocer el patrón.
- 5 Cuando la impresora completa el aprendizaje, la pantalla muestra **Configuración DRPD completada**.
- 6 Pulse el icono de inicio (🏠) para volver a la pantalla principal.

Cuando se haya configurado la función DRPD, la opción **DRPD** estará disponible en el menú **Modo recepción**. Para recibir faxes en el modo DRPD deberá ajustar el menú en DRPD; consulte "[Opciones predeterminadas de fax disponibles](#)".



NOTA: Deberá ajustar nuevamente el modo DRPD si cambia de número de fax o conecta la impresora a otra línea telefónica.

 **NOTA:** Una vez que haya activado el Modo DRPD, llame nuevamente a su número de fax para comprobar que la impresora responda con un tono de fax. A continuación, llame a otro número distinto asignado a la misma línea para asegurarse de que la llamada se redirige al teléfono auxiliar o contestador conectados a la toma de teléfono auxiliar (☎) en la parte posterior de la impresora.

Recepción de un fax en la memoria

Dado que la impresora es un dispositivo multitarea, puede recibir faxes mientras realiza otras tareas. Si recibe un fax mientras realiza una copia, impresión o se acaba el papel o el tóner, la impresora almacena los faxes entrantes en la memoria. En cuanto finaliza la copia, impresión o cambia los consumibles, la impresora imprime automáticamente el fax.

Marcación automática

Marcación rápida

Puede almacenar hasta 400 número frecuentes en las posiciones de marcación rápida de uno, dos o tres dígitos (1-400).

Cómo guardar un número para marcación rápida

- 1 Pulse **Mi configuración** → **Agenda** en la pantalla principal.
- 2 Pulse el icono **Añadir** (+).
- 3 Pulse **Nuevo individual**.
- 4 Introduzca el nombre, la dirección de correo electrónico y el número de teléfono en cada campo con el teclado emergente. A continuación, pulse las flechas arriba/abajo para seleccionar un número de marcación rápida.
- 5 Pulse **Comprobar** (✓) en la pantalla.
- 6 Pulse el icono de inicio (🏠) para volver a la pantalla de inicio.

Envío de un fax con un número de marcación rápida

- 1 Cargue los documentos en el DADF (Alimentador automático dúplex de documentos) con la cara de impresión hacia arriba.

O bien

Coloque un solo documento sobre el cristal de exposición con la cara de impresión hacia abajo.

Para obtener información detallada sobre la carga de documentos, consulte "[Cómo cargar un documento original](#)".

- 2 Pulse **Fax** en la pantalla principal.

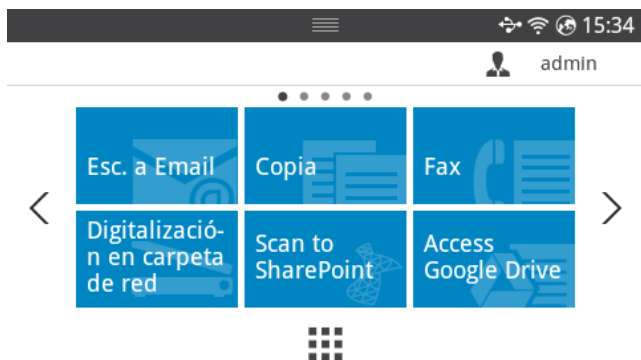

- 3 Pulse **Entrada directa** en la pantalla.

- 4 Si es necesario, ajuste la oscuridad y la resolución del documento según sus necesidades de fax. Consulte "[Ajuste de oscuridad del documento](#)" o "[Ajuste de calidad del documento](#)".

- 5 Introduzca el número de marcación rápida de fax remoto y mantenga pulsado el último número introducido hasta que se muestre el número de marcación.

P. ej., el número de marcación rápida es "102", introduzca "10" y mantenga pulsado el "2".

- 6 Pulse **Inicio** (▶) en la pantalla.

- 7 Cuando se carga el documento desde el cristal de exposición, en la línea superior de la pantalla aparece **¿Otra página?** después de que el documento se digitaliza y almacena en la memoria. Si tiene páginas adicionales, retire la página digitalizada y cargue la siguiente página del cristal de exposición y seleccione **Sí**. Repita la acción las veces necesarias.

Una vez escaneadas todas las páginas, seleccione **No** cuando la pantalla muestre **¿Otra página?**

- 8 El dispositivo marcará el número y enviará el fax cuando se establezca contacto con la máquina receptora.



NOTA: Pulse **X** para cancelar la tarea de fax en cualquier momento cuando se envíe un fax.





Grupo

Si suele enviar un mismo documento a varios destinos, puede crear un grupo que contenga dichos destinos y asignarle un número de marcación rápida. Esto le permite utilizar un ajuste de grupo para enviar el mismo documento a todos los destinatarios del grupo.





NOTA: No es posible incluir un número de marcación por grupo en otro número de este tipo.

Ajuste de grupo

- 1 Pulse **Mi configuración** → **Agenda** en la pantalla principal.
- 2 Pulse el icono **Añadir** () .
- 3 Pulse **Nuevo grupo**.
- 4 Introduzca el nombre del grupo y, a continuación, pulse el icono **Agregar** () en la pantalla.
- 5 Seleccione en la lista la velocidad que desee.
- 6 Pulse **Comprobar** () en la pantalla.
- 7 Pulse el icono de inicio () para volver a la pantalla de inicio.

Editar grupo

Puede borrar uno de los miembros de un grupo seleccionado o agregar un nuevo número al grupo seleccionado.

- 1 Pulse **Mi configuración** → **Agenda** en la pantalla principal.
- 2 Seleccione el grupo que desee.
- 3 Puede editar el **Nombre del grupo** y añadir o eliminar miembros.
- 4 Pulse **Comprobar** () en la pantalla.
- 5 Pulse el icono de inicio () para volver a la pantalla principal.

Otras formas de enviar un fax

Envío de un fax desde el ordenador

Puede enviar un fax desde un ordenador sin acceder al dispositivo.



Para poder enviar un fax desde el ordenador, el programa **Network PC Fax** debe estar instalado. Este programa se instala al instalar el controlador de la impresora.



- 1 Abra el documento que desee enviar.
- 2 Seleccione **Imprimir** en el menú **Archivo**.
Aparecerá la ventana **Imprimir**. El aspecto puede variar ligeramente según la aplicación.
- 3 Seleccione **Dell Network PC Fax** en la ventana Imprimir.
- 4 Haga clic en **Imprimir** o **Aceptar**.
- 5 Introduzca los números de los destinatarios y seleccione la opción
 **NOTA:** Seleccione el menú **Ayuda** de la ventana, y haga clic en cualquiera de las opciones de las que desea obtener información.
- 6 Haga clic en **Enviar**.

Envío de un fax diferido

Puede configurar la impresora para almacenar un fax y enviarlo más adelante.





 **NOTA:** También puede utilizar esta función en **Marcación rápida de fax** y **Marcación por grupo de fax**.

- 1 Cargue los documentos en el DADF con la cara de impresión hacia arriba.
O bien
Coloque un solo documento sobre el cristal de exposición con la cara de impresión hacia abajo.
Para obtener información detallada sobre la carga de documentos, consulte "[Cómo cargar un documento original](#)".
- 2 Pulse **Fax** en la pantalla principal.
O bien
Pulse **Todas las aplicaciones** () → **Fax** en la pantalla de inicio.
- 3 Pulse **Ajuste** () en la pantalla.
- 4 Pulse las flechas izquierda/derecha para seleccionar **Tipo de envío** → **Envío diferido**.
- 5 Pulse las flechas arriba/abajo para seleccionar **Hora de inicio**.
- 6 Pulse **Comprobar** () en la pantalla.

- 7 Si es necesario, ajuste la oscuridad y la resolución del documento según sus necesidades de fax. Consulte "[Ajuste de oscuridad del documento](#)" o "[Ajuste de calidad del documento](#)".
- 8 Pulse **Comprobar** () en la pantalla.
- 9 Pulse **Entrada directa** o **Dirección** () en la pantalla.
- 10 Pulse **Inicio** () en la pantalla.
Cuando el documento esté cargado en el cristal de exposición, aparecerá un mensaje en la pantalla preguntando si desea enviar otra página. Seleccione **Sí** para agregar documentos o **No** para iniciar el envío del fax inmediatamente.

Reenvío de fax a direcciones de correo electrónico

Puede ajustar la impresora para reenviar todos los faxes entrantes o salientes a direcciones de correo electrónico.

- 1 Pulse **Mi configuración** → **Conf. equipo** → **Config. Fax** → **Enviar reenv.** o **Recibir reenvío** en la pantalla de inicio.
- 2 Seleccione **Activado** en la **Configuración**.
- 3 Seleccione **Reenviar a Email**.
- 4 Pulse **Entrada directa** o **Dirección** () en la pantalla e introduzca lo que desee.
- 5 Seleccione la opción que desee en **Tipo de adjunto** () o **Dirección de remitente** ().
- 6 Pulse **Comprobar** () en la pantalla.
- 7 Pulse el icono de inicio () para volver a la pantalla de inicio.

Características adicionales

Modo de ahorro de llamada (solo administrador)

El modo Ahorro de tarifa telefónica se puede usar para guardar documentos escaneados y transmitirlos a una hora especificada para beneficiarse de las tarifas bajas para largas distancias.

Para activar el modo Ahorro de tarifa telefónica:

- 1 Pulse **Mi configuración** → **Conf. equipo** → **Config. Fax** → **Ahorro de tarifa telefónica** desde la pantalla de inicio.
- 2 Pulse las flechas derecha/izquierda para mostrar **Activado**.
- 3 Seleccione la **Fecha de inicio** y la **Fecha de fin** utilizando las flechas arriba/abajo.
- 4 Introduzca la fecha y la hora con las flechas arriba/abajo.
- 5 Seleccione la **Hora de inicio** y la **Hora de fin** utilizando las flechas arriba/abajo.

Fecha = "dd/mm/aaaa"

Día= 01-31

Mes= 01-12

Año = 2000 - 2036

Hora = 01 - 12 (modo de 12 horas)

00-23 (modo de 24 horas)



NOTA: Es posible configurar el modo de reloj, consulte "[Configuración del modo del reloj \(solo administrador\)](#)".

- 6 Pulse **Comprobar** () para finalizar.

Una vez activado el modo de ahorro de tarifa telefónica, la impresora guardará en la memoria todos los documentos que desea enviar por fax y los enviará a la hora programada.

Para desactivar el modo de ahorro de energía, siga el paso 1 de "[Modo de ahorro de llamada \(solo administrador\)](#)" y, a continuación, pulse las flechas izquierda/derecha hasta que se muestre **Desactivado**.



Utilización del modo de recepción de seguridad (solo administrador)

Si lo desea, puede impedir que personas no autorizadas lean los faxes recibidos. Puede activar el modo de seguridad de fax mediante la opción "Recepción segura" para restringir la impresión de faxes recibidos cuando la impresora está desatendida. En el modo de recepción segura, todos los faxes entrantes pueden pasar a la memoria. Cuando el modo se desactiva, todos los faxes que se han guardado pueden imprimirse.





NOTA: Si la pantalla muestra el mensaje **Memoria llena**, la impresora no podrá recibir faxes. Elimine de la memoria cualquier documento que ya no necesite.

Para activar el modo de recepción segura:

- 1 Pulse **Mi configuración** → **Conf. equipo** → **Config. Fax** → **Recepción segura** desde la pantalla de inicio.
- 2 Seleccione **Activado** en la **Configuración**.
- 3 Introduzca con el teclado la contraseña de cuatro dígitos que desee utilizar.
- 4 Introduzca la contraseña de nuevo y pulse **Comprobar** () en la pantalla.
- 5 Pulse el icono de inicio () para volver a la pantalla principal.

Cuando se recibe un fax en el modo de recepción segura, la impresora lo guarda en la memoria y muestra **Recep. segura** para indicarle que hay un fax guardado.

Para imprimir los documentos recibidos:

- 1 Pulse el botón **Estado de tarea** () en el panel.
- 2 Pulse **Mi configuración** → **Conf. equipo** → **Config. Fax** → **Impresión de recepción segura** desde la pantalla.
- 3 Introduzca la contraseña de nuevo y pulse **Inicio** () en la pantalla.
Se imprimen los faxes almacenados en la memoria.

Para desactivar el modo de recepción segura:

- 1 Pulse **Mi configuración** → **Conf. equipo** → **Config. Fax** → **Recepción segura** desde la pantalla de inicio.
- 2 Seleccione **Activado** en la **Configuración**.
- 3 Introduzca la contraseña de cuatro dígitos y pulse **OK**.
Este modo se desactivará y la impresora imprimirá todos los faxes guardados en la memoria.
- 4 Pulse el icono de inicio () para volver a la pantalla principal.

Uso de los ajustes de fax avanzados

La impresora permite al usuario elegir entre varias opciones para enviar o recibir faxes. Estas opciones vienen definidas de fábrica, pero puede modificarlas si lo desea. Para comprobar la forma en que estas opciones están definidas actualmente, imprima la lista de datos del sistema. Para obtener información detallada acerca de cómo imprimir la lista, consulte "Informes".

Ajuste de las opciones de configuración

- 1 Pulse **Mi configuración** → **Conf. equipo** en la pantalla principal.
- 2 Seleccione **Config. Fax**.
- 3 Seleccione la opción de configuración de fax que desee.
- 4 Cuando se muestre la opción que desee, elija el estado pulsando las flechas izquierda/derecha.
- 5 Pulse el icono de inicio () para volver a la pantalla principal.

Opciones avanzadas de configuración de fax

Opción	Descripción
Enviar reenv.	<p>Puede configurar la impresora para que reenvíe siempre todos los faxes salientes a los destinatarios especificados además de los números de fax introducidos.</p> <p>Seleccione Desactivado para desactivar esta función.</p> <p>Seleccione Activado para activar esta función. Puede especificar el número del fax remoto al que se reenvían los faxes. Puede reenviar a Fax (1), correo electrónico (20), carpeta de red o FTP (20). El número que aparece entre paréntesis es el disponible de registro de números.</p>
Recibir reenvío	<p>También puede ajustar la impresora para que reenvíe los faxes de entrada a otro número de fax durante un período determinado. Cuando los faxes llegan a la impresora, ésta los almacena en la memoria. A continuación, la impresora marca el número de fax indicado y lo reenvía.</p> <p>Seleccione Desactivado para desactivar esta función.</p> <p>Seleccione Activado para activar esta función. Puede definir el número de fax al que se reenviarán los faxes y la hora de inicio y de finalización. Además, puede reenviar los faxes entrantes a un máximo de 25 números de fax. Puede reenviar a Fax (1), Email (20), SMB (20), PC (1). El número que aparece entre paréntesis es el disponible de registro de números.</p>

Opción	Descripción
Ahorro llamada	<p>Puede ajustar la impresora para que almacene los faxes en la memoria y los envíe en el modo de ahorro de tarifa telefónica. Para obtener detalles acerca del envío de faxes en modo ahorro de llamadas, consulte <u>"Modo de ahorro de llamada (solo administrador)"</u>.</p> <p>Seleccione Desactivado para desactivar esta función.</p> <p>Seleccione Activado para activar esta función. Puede ajustar la fecha y hora de inicio; y la fecha y hora de finalización para el modo de ahorro de tarifa telefónica.</p>
Conf fx no des	<p>Con la función Conf. fax no des., el sistema no aceptará faxes enviados desde estaciones remotas. Los números se almacenan en la memoria como número de fax no deseados. Esta función resulta útil para bloquear faxes no deseados.</p> <p>Seleccione No para desactivar esta opción. Cualquier persona puede enviarle un fax.</p> <p>Seleccione Si para activar esta función. Puede introducir hasta 10 números de fax no deseados. Tras guardar los números, no recibirá más faxes de las estaciones registradas en la memoria.</p>
Recep. segura	<p>Si lo desea, puede impedir que personas no autorizadas accedan a los faxes recibidos.</p> <p>Para obtener información detallada acerca de cómo ajustar este modo, consulte <u>"Utilización del modo de recepción de seguridad (solo administrador)"</u>.</p>
Prefijo marc.	<p>Puede configurar un prefijo de marcación de hasta cinco dígitos. Este número se marca antes que cualquier número de marcación automática. Esta opción resulta útil para acceder al sistema de intercambio PABX.</p>
Nombre de recepción de estampilla	<p>Esta opción permite que la impresora imprima automáticamente el número de página, así como la fecha y hora de recepción en la parte inferior de cada página de los documentos recibidos.</p> <p>Seleccione Desactivado para desactivar esta función.</p> <p>Seleccione Activado para activar esta función.</p>
Modo ECM	<p>El modo de corrección de errores (MCE) es de utilidad cuando la línea presenta una baja calidad y permite asegurarse de que los faxes se enviarán de forma adecuada a cualquier otro equipo de fax equipado con el sistema MCE. Si la calidad de línea es baja, el envío de fax en modo MCE tarda más en realizarse.</p> <p>Seleccione Desactivado para desactivar esta función.</p> <p>Seleccione Activado para activar esta función.</p>

Opción	Descripción
Velocidad módem	Seleccione la velocidad de módem máxima que desee si la línea de teléfono no puede mantener una velocidad de módem más alta. Puede seleccionar 33,6, 28,8, 14,4, 12,0, 9,6 o 4,8 kbps.
Número de tonos	Especifica la cantidad de veces que sonará el timbre del dispositivo antes de que éste responda las llamadas.
Modo recepción	Selecciona el modo de recepción de faxes predeterminado.
Tiempo rellam.	Establece el intervalo de tiempo que debe transcurrir antes de que se realice la rellamada automática.
Intento de rellamada	Establece el número de intentos de rellamada. Si elige 0, el equipo no realizará ninguna rellamada.
Conf. mensaje	Configura el dispositivo para que imprima un informe donde se indique si se completó o no la transmisión del fax.
Informe auto.	Este informe contiene información detallada acerca de las últimas 50 operaciones de comunicación realizadas, con las horas y fechas en que se realizaron dichas operaciones. Las opciones disponibles son Activado o Desactivado .
Reducción auto	Reduce automáticamente una página de fax recibida para que encaje en el papel cargado en el equipo de fax.
Desechar tam.	Elimina una parte determinada de la parte final del fax recibido.
Código recepción	Inicia una recepción de fax desde un teléfono auxiliar conectado a la toma EXT de la parte posterior de la impresora. Si oye un tono de fax al levantar el teléfono auxiliar, introduzca el código. El valor de fábrica del código es *9*.
Modo DRPD	Permite usar una sola línea telefónica para responder a varios números de teléfono. Puede establecer el equipo de forma que reconozca los diferentes tipos de timbre de cada número. Es posible que esta configuración no esté disponible en su país.
Bandeja	Puede seleccionar la bandeja en la que desea imprimir el fax recibido.
Imprimir a doble cara	Puede configurar la impresora para imprimir los faxes recibidos en ambas caras del papel. Las opciones disponibles son Desactivado , Margen largo y Margen corto .
Asistente de configuración de fax	Las opciones que se utilizan con frecuencia se agrupan para que los usuarios ajusten la configuración de fax con facilidad.

Uso de un contestador automático



Figura 1

Puede conectar un contestador (TAD) directamente a la parte posterior de la impresora como se muestra en la Figura 1.

Ajuste la impresora en el modo **Contest./Fax** y ajuste el **Número de tonos** a un dígito superior a los timbres de respuesta para el contestador.

- Cuando el contestador toma la llamada, la impresora supervisa y toma la línea si se reciben tonos de fax y comienza la recepción del fax.
- Si el contestador está apagado, la impresora pasa automáticamente al modo de Fax después de un número predeterminado de timbres.
- Si responde la llamada y oye tonos de fax, la impresora responderá al fax si accede a **Fax** → **Marcación manual** y pulsa **Inicio** (▶) para posteriormente colgar el receptor, o pulsa el código de recepción remota *9* y cuelga el receptor.

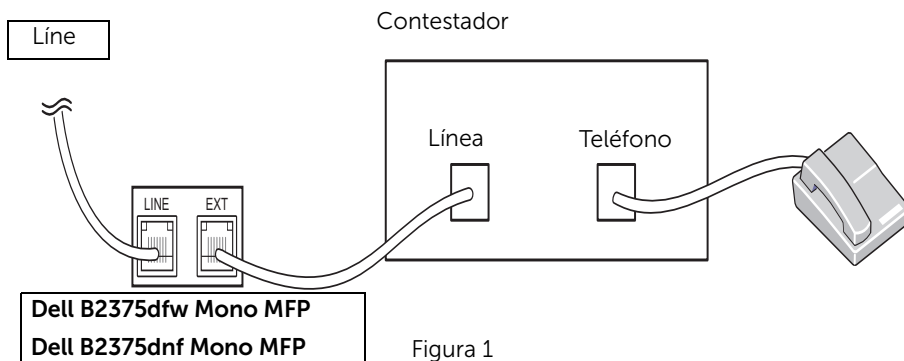
Uso de un módem



Figura 2

Si desea usar un módem para enviar faxes o para una conexión a Internet, conecte el módem directamente a la parte posterior de la impresora con el contestador como se muestra en la Figura 2.

- Ajuste la impresora en el modo **Contest./Fax** y ajuste el **Número de tonos** a un dígito superior a los timbres del ajuste de respuesta del contestador.
- Apague la función de recepción de faxes del módem.
- No use el módem cuando la impresora esté enviando o recibiendo faxes.
- Para enviar faxes con el módem, siga las instrucciones proporcionadas con el módem y la aplicación de fax.
- Puede capturar imágenes con la impresora y Dell ScanDirect y enviarlas directamente mediante la aplicación de fax por el módem.

Mac

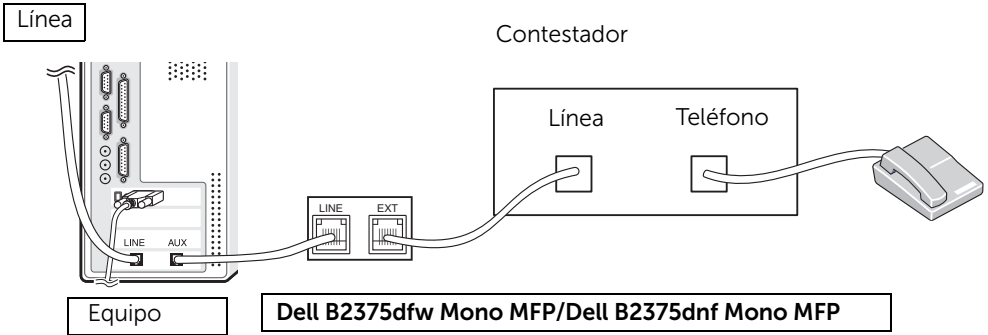
Instalación del software para Mac

Impresión

Digitalización

Configurar la red inalámbrica

La impresora es compatible con sistemas Mac con una interfaz USB incorporada o con una tarjeta de interfaz de red. Cuando imprime un archivo desde un ordenador Mac puede utilizar el controlador PostScript si instala el archivo PPD.

Instalación del software para Mac

El CD de controladores y documentación incluido con la impresora tiene un archivo PPD que le permite utilizar el controlador PostScript para imprimir en un ordenador Mac.

Compruebe lo siguiente antes de instalar el software de la impresora:

Sistema Operativo	Requisitos		
	CPU	RAM	Espacio libre en disco
Mac OS X 10.5	<ul style="list-style-type: none">• Power PC G4/G5 a 867MHz o superior• Procesadores Intel	512 MB (1 GB)	1 GB
Mac OS X 10.6	<ul style="list-style-type: none">• Procesadores Intel	1 GB (2 GB)	1 GB
Mac OS X 10.7 - 10.9	<ul style="list-style-type: none">• Procesadores Intel	1 GB (2 GB)	1 GB

Instalación del controlador de impresora

- 1 Asegúrese de que el dispositivo esté encendido y conectado al ordenador.
- 2 Inserte el CD de software suministrado en la unidad de CD-ROM.
- 3 Haga doble clic en el **icono del CD-ROM que aparece** en el escritorio del Mac.
 - En Mac OS X 10.8, haga doble clic en el CD-ROM que aparece en el **Buscador**.
- 4 Haga doble clic en la carpeta **MAC_Installer** → icono **Installer OS X**.
- 5 Haga clic en **Continuar**.
- 6 Lea el Acuerdo de licencia y haga clic en **Continuar**.
- 7 Haga clic en **Aceptar** para aceptar el Acuerdo de licencia.
- 8 Haga clic en **Instalar** para instalar todos los componentes necesarios para las operaciones del dispositivo.
 - Si hace clic en **Personalizar**, puede elegir los componentes individuales que desea instalar.
- 9 Introduzca la contraseña y haga clic en **OK**.
- 10 Seleccione **Impresora conectada por USB** en la pantalla **Tipo de conexión de la impresora** y haga clic en **Continuar**.

- 11 Haga clic en el botón **Agregar impresora** para seleccionar su impresora y añadirla a su lista de impresoras.
 - Si su equipo es compatible con fax, haga clic en el botón **Añadir fax** para seleccionar su fax y añadirlo a la lista de faxes.
- 12 Una vez completada la instalación, haga clic en **Cerrar**.

Reinstalación del controlador de impresora

Si el controlador de la impresora no funciona correctamente, desinstálelo y vuelva a instalarlo.

- 1 Abra la carpeta **Aplicaciones** → **Dell** → **Desinstalador del software de impresora**.
- 2 Para desinstalar el software de impresora, haga clic en **Continuar**.
- 3 Compruebe el programa que desea eliminar y haga clic en **Desinstalar**.
- 4 Introduzca la contraseña y haga clic en **OK**.
- 5 Una vez completada la desinstalación, haga clic en **Cerrar**.



NOTA: Si ya se ha añadido una impresora, elimínela desde la **Utilidad Configuración Impresoras** o **Impresión y Fax**.

Instalación del controlador a través de la red

- 1 Asegúrese de que el dispositivo esté encendido y conectado al ordenador.
- 2 Inserte el CD de software suministrado en la unidad de CD-ROM.
- 3 Haga doble clic en el **icono del CD-ROM que aparece** en el escritorio del Mac.
 - En Mac OS X 10.8, haga doble clic en el CD-ROM que aparece en el **Buscador**.
- 4 Haga doble clic en la carpeta **MAC_Installer** → icono **Installer OS X**.
- 5 Haga clic en **Continuar**.
- 6 Lea el Acuerdo de licencia y haga clic en **Continuar**.
- 7 Haga clic en **Aceptar** para aceptar el Acuerdo de licencia.
- 8 Haga clic en **Instalar** para instalar todos los componentes necesarios para las operaciones del dispositivo.
 - Si hace clic en **Personalizar**, puede elegir los componentes individuales que desea instalar.
- 9 Introduzca la contraseña y haga clic en **OK**.
- 10 Seleccione **Impresora conectada en red (con cable o inalámbrica)** en **Tipo de conexión de la impresora** y haga clic en el botón **Continuar**.
- 11 Haga clic en el botón **Agregar impresora** para seleccionar su impresora y añadirla a su lista de impresoras.
- 12 Haga clic en **IP** y seleccione **HP Jetdirect - Socket** en **Protocolo**.
- 13 Introduzca la dirección IP del dispositivo en el campo **Dirección**.

- 14 Introduzca el nombre de la cola en el campo **Cola**. Si no conoce el nombre de la cola del servidor del dispositivo, utilice la cola predeterminada.
- 15 Si la selección automática no funciona correctamente, seleccione **Seleccionar software de la impresora** y el nombre de la impresora en **Imprimir con**.
- 16 Haga clic en **Agregar**.
- 17 Una vez completada la instalación, haga clic en **Cerrar**.

Impresión

Impresión de un documento

Al imprimir con un Mac es necesario comprobar la configuración de software de la impresora de cada aplicación que utilice. Siga estos pasos para imprimir desde un Mac.

- 1 Abra el documento que desea imprimir.
- 2 Abra el menú **Archivo** y haga clic en **Ajustar página (Configurar documento** en algunas aplicaciones).
- 3 Elija el tamaño de papel, la orientación, la escala y otras opciones, y haga clic en **OK**.
- 4 Abra el menú **Archivo** y haga clic en **Imprimir**.
- 5 Elija el número de copias e indique las páginas que desea imprimir.
- 6 Haga clic en **Imprimir**.

Cambio de las configuraciones de la impresora

Es posible utilizar funciones de impresión avanzadas con la impresora.

En la aplicación Mac, seleccione **Imprimir** en el menú **Archivo**.

Impresión de varias páginas en una hoja

Puede imprimir más de una página en una única hoja de papel. Esta función proporciona un modo económico de imprimir borradores.

- 1 Abra una aplicación y seleccione **Imprimir** en el menú **Archivo**.
- 2 Seleccione **Disposición** en la lista desplegable de **Orientación**. En la lista desplegable **Páginas por hoja**, seleccione la cantidad de páginas que desea imprimir en una sola hoja.
- 3 Seleccione el resto de opciones que desea utilizar.
- 4 Haga clic en **Imprimir**. La impresora imprimirá el número de páginas seleccionado que desea imprimir en una hoja de papel.

Impresión por las dos caras del papel

Antes de imprimir a doble cara, elija el margen de encuadernación del documento final. Las opciones de encuadernación son las siguientes:

Encuadernación de borde largo: Esta opción es el diseño convencional que se utiliza en la encuadernación de documentos impresos.

Encuadernación de borde corto: Es el tipo de diseño que se utiliza en la impresión de calendarios.

⚠ PRECAUCIÓN: Si imprime más de 2 copias, es posible que la primera y la segunda copia se impriman en la misma hoja de papel. Evite que esto suceda cuando imprime más de una copia.

- 1 En la aplicación Mac, seleccione **Imprimir** en el menú **Archivo**.
- 2 Seleccione **Disposición** en la lista desplegable de **Orientación**.
- 3 Elija una orientación de encuadernación en la opción **Impresión a doble cara**.
- 4 Seleccione el resto de opciones que desea utilizar.
- 5 Haga clic en **Imprimir** y la impresora imprimirá en ambas caras del papel.

Uso de la Ayuda

Haga clic en el signo de interrogación en la esquina inferior izquierda de la ventana y haga clic en tema del cual desee información. Aparecerá una ventana emergente con información sobre la funcionalidad de la opción que se facilita desde el controlador.

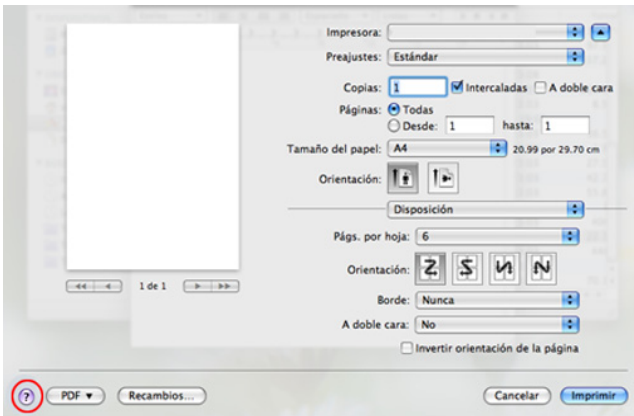

Digitalización

Podrá digitalizar documentos con **Captura de Imagen**. El sistema operativo Mac incluye el programa **Captura de Imagen**.

- 1 Asegúrese de que el dispositivo esté encendido y conectado al ordenador.
- 2 Cargue los documentos en el DADF con la cara de impresión hacia arriba.

O bien

Coloque un solo documento sobre el cristal de exposición con la cara de impresión hacia abajo.

Para obtener información detallada sobre la carga de documentos, consulte "[Cómo cargar un documento original](#)".

- 3 Inicie **Aplicaciones** y haga clic en **Captura de Imagen**.



NOTA: Si aparece el mensaje **No hay ningún dispositivo de captura de imagen conectado**, desconecte el cable USB y vuelva a conectarlo. Si el problema persiste, consulte la ayuda de **Captura de Imagen**.

- 4 Seleccione la opción que desee.
- 5 Digitalice y guarde la imagen obtenida.



NOTA: Si la digitalización no funciona en **Captura de Imagen**, actualice el SO Mac a la última versión.

Configurar la red inalámbrica

Punto de acceso a través de cable USB en Mac

Elementos que debe preparar

- Punto de acceso.
- Equipo conectado a una red
- CD de software suministrado con el equipo
- Dispositivo equipado con una interfaz de red inalámbrica
- Cable USB

- 1 Verifique que el cable USB esté conectado al dispositivo.
- 2 Encienda el ordenador, el punto de acceso y el dispositivo.
- 3 Inserte el CD de software suministrado en la unidad de CD/DVD.
- 4 Haga doble clic en el icono de CD/DVD que aparece en el escritorio de Mac.
 - En Mac OS X 10.8, haga doble clic en el icono de CD/DVD que aparece en el Finder.
- 5 Haga doble clic en la carpeta **MAC_Installer** → icono **Installer OS X**.
- 6 Haga clic en **Continuar**.
- 7 Lea el Acuerdo de licencia y haga clic en **Continuar**.
- 8 Haga clic en **Aceptar** para aceptar el Acuerdo de licencia.
- 9 Haga clic en **Instalar**. Se instalarán todos los componentes necesarios para las operaciones del dispositivo.
Si hace clic en **Personalizar**, puede elegir componentes individuales para instalar.
- 10 Introduzca la contraseña y haga clic en **OK**.
- 11 Seleccione **Configuración de la red inalámbrica** en la pantalla **Tipo de conexión de la impresora** y haga clic en Continuar.
- 12 Después de realizar la búsqueda, la ventana mostrará los dispositivos de la red inalámbrica. Seleccione el nombre (SSID) del punto de acceso que está utilizando y haga clic en **Siguiente**.



NOTA: Cuando defina la configuración inalámbrica de forma manual, haga clic en **Configuración avanzada**.

- **Introduzca el nombre de la red inalámbrica** escriba el SSID del punto de acceso que desee (el SSID distingue mayúsculas de minúsculas).
- **Modo de operación:** seleccione **Infraestructura**.
- **Autenticación:** seleccione un tipo de autenticación.

Sist. abierto: no emplea autenticación y la codificación es opcional, en función de las necesidades de seguridad para los datos.

Clave de uso compartido: utiliza autenticación. Los dispositivos que tengan una clave WEP adecuada podrán acceder a la red.

WPA Personal o WPA2 Personal: Seleccione esta opción para autenticar el servidor de impresión mediante una clave precompartida WPA. Este método emplea una clave secreta compartida (también denominada frase de contraseña precompartida) que se debe configurar manualmente en el punto de acceso y en todos los clientes.

- **Codificación:** seleccione el cifrado (ninguno, WEP64, WEP128, TKIP, AES, TKIP AES).
- **Contraseña de red:** introduzca el valor de la contraseña de red de cifrado.
- **Confirmar contraseña de red:** confirme el valor de la contraseña de red de cifrado.
- **Índice de clave WEP:** si utiliza el cifrado WEP, seleccione el Índice de clave WEP correspondiente.

La ventana de seguridad de la red inalámbrica aparecerá cuando el punto de acceso tenga una configuración de seguridad.

- Puede comenzar a establecer la conexión Wi-Fi Direct mediante Dell Printer Manager. Consulte "[Utilización de Dell Printer Manager](#)".
- **Nombre de red (SSID):** de forma predeterminada, el nombre de la red es el nombre de modelo, y la longitud máxima es de 22 caracteres (sin incluir "Direct-xx-").
- **Contraseña de red** es una cadena numérica, y puede contener entre 8 y 64 caracteres.

13 Una vez finalizada la configuración de la red inalámbrica, desconecte el cable USB entre el equipo y el dispositivo.

14 Habrá completado la configuración de la red inalámbrica. Una vez finalizada la instalación, haga clic en **Salir**.



NOTA: Una vez completada la conexión de red inalámbrica, tiene que instalar un controlador del dispositivo para imprimir desde una aplicación. Consulte "[Instalación del software para Mac](#)".

Ad hoc a través de cable USB en Mac

Si no dispone de un punto de acceso (AP), puede conectar el dispositivo de forma inalámbrica a su ordenador configurando una red inalámbrica ad hoc. Para ello, siga estas sencillas instrucciones.

Elementos que debe preparar

- Equipo conectado a una red

- CD de software suministrado con el equipo
- El dispositivo se instala con una interfaz de red inalámbrica
- Cable USB

Creación de la red ad-hoc en Mac

- 1 Asegúrese de que el dispositivo esté enchufado y conectado a la red.
- 2 Inserte el CD de software suministrado en la unidad de CD/DVD.
- 3 Haga doble clic en el icono de CD/DVD que aparece en el escritorio de Mac.
 - En Mac OS X 10.8, haga doble clic en el icono de CD/DVD que aparece en el Finder.
- 4 Haga doble clic en la carpeta **MAC_Installer** → icono **Installer OS X**.
- 5 Haga clic en **Continuar**.
- 6 Lea el Acuerdo de licencia y haga clic en **Continuar**.
- 7 Haga clic en **Aceptar** para aceptar el Acuerdo de licencia.
- 8 Haga clic en **Instalar**. Se instalarán todos los componentes necesarios para las operaciones del dispositivo.

Si hace clic en **Personalizar**, puede elegir componentes individuales para instalar.
- 9 Introduzca la contraseña y haga clic en **OK**.
- 10 Seleccione **Configuración de la red inalámbrica** en la pantalla **Tipo de conexión de la impresora** y haga clic en Continuar.
- 11 Después de buscar redes inalámbricas, aparecerá la lista de redes inalámbricas encontradas. Haga clic en el botón **Configuración avanzada**.

NOTA:

- **Introduzca el nombre de la red inalámbrica:** Escriba el SSID del punto de acceso que desee (el SSID distingue mayúsculas de minúsculas).
- **Modo de operación:** seleccione ad hoc.
- **Canal:** seleccione el canal (Ajuste Auto. o 2412 MHz a 2467 MHz).
- **Autenticación:** seleccione un tipo de autenticación.

Sist. abierto: no emplea autenticación y la codificación es opcional, en función de las necesidades de seguridad para los datos.

Clave de uso compartido: utiliza autenticación. Los dispositivos que tengan una clave WEP adecuada podrán acceder a la red.
- **Codificación:** seleccione el cifrado (ninguno, WEP64, WEP128).
- **Contraseña de red:** introduzca el valor de la contraseña de red de cifrado.
- **Confirmar contraseña de red:** confirme el valor de la contraseña de red de cifrado.
- **Índice de clave WEP:** Si utiliza el cifrado WEP, seleccione el Índice de clave WEP correspondiente.

La ventana de seguridad de red inalámbrica aparecerá cuando la red ad hoc tenga una configuración de seguridad.

Seleccione **Sis. abier.** o **Clav. com.** para la autenticación y haga clic en **Siguiente**.

- El método de cifrado WEP (Privacidad Equivalente a Cableado) es un protocolo de seguridad que impide que cualquier persona no autorizada acceda a la red inalámbrica. WEP cifra parte de los datos de cada paquete que se intercambia en la red inalámbrica mediante una clave de cifrado WEP de 64 o 128 bits.

12 La ventana mostrará la configuración de red inalámbrica. Compruebe la configuración y haga clic en **Siguiente**.



NOTA: Antes de introducir la dirección IP del dispositivo debe conocer la información de configuración de red del equipo. Si la configuración de red del ordenador se define como DHCP, la configuración de red inalámbrica también debe ser DHCP. De igual modo, si la configuración de red del ordenador se define como Estática, la configuración de red inalámbrica también debe ser Estática.

Si el ordenador está establecido en DHCP y se desea una configuración de red inalámbrica estática, es necesario ponerse en contacto con el administrador de la red para obtener la dirección IP estática.

- **Para el método DHCP**

Si el método de asignación de direcciones IP es DHCP, compruebe si se muestra DHCP en la ventana **Confirmación de la configuración de red inalámbrica**. Si se muestra Estática, haga clic en **Cambiar TCP/IP** para cambiar el método de asignación a **Recibir dirección IP automáticamente (DHCP)**.

- **Para el método estático**

Si el método de asignación de direcciones IP es Estática, compruebe si se muestra Estática en la ventana **Confirmación de la configuración de red inalámbrica**. Si se muestra DHCP, haga clic en **Cambiar TCP/IP** para introducir la dirección IP y otros valores de configuración de red para el dispositivo.

Por ejemplo:

Si la información de configuración de red del ordenador es el siguiente:

- Dirección IP: 169.254.133.42

- Máscara de subred: 255.255.0.0

A continuación, la información de red del dispositivo debería ser la siguiente:

- Dirección IP: 169.254.133.43

- Máscara de subred: 255.255.0.0 (usar la máscara de subred del ordenador).

- Puerta de enlace: 169.254.133.1

- 13** Cuando aparezca la ventana que informa que la conexión del cable de red está confirmado, desconecte el cable de red y haga clic en **Siguiente**.
- Si el cable de red está conectado, puede tener problemas para encontrar la impresora a la hora de configurar la red inalámbrica.
- 14** La red inalámbrica se conecta según la configuración de red.
- 15** Habrá completado la configuración de la red inalámbrica. Una vez finalizada la instalación, haga clic en **Salir**.
-  **NOTA:** Una vez completada la conexión de red inalámbrica, tiene que instalar un controlador del dispositivo para imprimir desde una aplicación. Consulte "[Instalación del controlador de impresora](#)"

Linux

[Cómo comenzar](#)

[Instalación del controlador de la impresora multifunción](#)

[Instalación del controlador a través de la red](#)

[Impresión de un documento](#)

[Impresión de archivos](#)

[Digitalización de un documento](#)

Cómo comenzar

El CD Controladores y documentación proporcionado le contiene el paquete de controlador MFP de Dell para utilizar la impresora con un sistema Linux.

El paquete del controlador MFP de Dell contiene controladores de impresora y escáner, lo que brinda la capacidad de imprimir documentos y escanear imágenes. El paquete también ofrece aplicaciones eficaces para configurar el equipo y realizar procesos adicionales en los documentos escaneados.

Una vez instalado el controlador en el sistema Linux, el paquete de controlador le permite supervisar una serie de dispositivos MFP mediante el puerto USB.

El paquete del controlador de la impresora multifunción se proporciona con un programa de instalación flexible e inteligente. No es necesario que busque componentes adicionales que podrían resultar necesarios para el software de la MFP: todos los paquetes necesarios se transmitirán a su sistema y se instalarán automáticamente; esto es posible en muchas de las distribuciones Linux más comunes.

Instalación del controlador de la impresora multifunción

Requisitos del sistema

Sistemas operativos compatibles

- RedHat® Enterprise Linux WS 4, 5, 6 (32/64 bits)
- Fedora 5, 6, 7, 8, 9, 10, 11, 12, 13, 14, 15 (32/64 bits)
- SuSE Linux Enterprise Desktop 10, 11 (32/64 bits)
- OpenSuSE® 10.2, 10.3, 11.0, 11.1, 11.2, 11.3, 11.4 (32/64 bits)
- Mandriva 2007, 2008, 2009, 2009.1, 2010 (32/64 bits)
- Ubuntu 6.06, 6.10, 7.04, 7.10, 8.04, 8.10, 9.04, 9.10, 10.04, 10.10, 11.04 (32/64 bits)
- SuSE Linux Enterprise Desktop 10, 11 (32/64 bits)
- Debian 4.0, 5.0, 6.0 (32/64 bits)

Requisitos de hardware recomendados

- Pentium IV 2,4GHz (Intel Core™2)
- 512 MB (1 GB)
- 1 GB (2 GB)

Instalación del controlador de la impresora multifunción

- 1 Asegúrese de que el dispositivo esté encendido y conectado al ordenador.
- 2 Cuando aparezca la ventana **Administrator Login**, escriba "root" en el campo **Login** e introduzca la contraseña del sistema.



NOTA: Para instalar el software de la impresora, debe acceder al sistema como superusuario (root). Si no tiene estos privilegios, consulte al administrador del sistema.

- 3 Desde el sitio web de Dell, descargue el paquete Unified Linux Driver en el ordenador.
- 4 Haga clic con el botón secundario en el paquete **Unified Linux Driver** y extráigalo.
- 5 Haga doble clic en **cdroot** → **autorun**.
- 6 Cuando aparezca la pantalla de bienvenida, haga clic en **Next**.
- 7 Una vez completada la instalación, haga clic en **Finish**.

El programa de instalación agregará el icono Unified Driver Configurator al escritorio y el grupo Unified Driver al menú del sistema para mayor comodidad. Si tiene alguna dificultad, consulte la ayuda de la pantalla que está disponible en el menú del sistema o a la que puede acceder desde las aplicaciones de Windows del paquete del controlador, como **Unified Driver Configurator** o **Image Manager**.

Reinstalación del controlador de la impresora multifunción

Si el controlador de la impresora no funciona correctamente, desinstálelo y vuelva a instalarlo.

- 1 Asegúrese de que el dispositivo esté encendido y conectado al ordenador.
- 2 Cuando aparezca la ventana **Administrator Login**, escriba "root" en el campo **Login** e introduzca la contraseña del sistema. Para desinstalar el controlador de la impresora, debe acceder al sistema como superusuario (root). Si no tiene estos privilegios, consulte al administrador del sistema.
- 3 Abra una pantalla de Terminal. Cuando aparezca la pantalla Terminal, escriba lo siguiente:
 - `[root@localhost root]#cd /opt/DELL/mfp/uninstall/`
`[root@localhost uninstall]#./uninstall.sh`
- 4 Haga clic en **Next**.
- 5 Haga clic en **Finish**.

Instalación del controlador a través de la red

Debe descargar el paquete de software de Linux del sitio web de para instalar el software de la impresora (<http://www.dell.com> → busque su producto → Soporte o Descargas).

Instalar el controlador de Linux y agregar una impresora de red

- 1 Asegúrese de que el dispositivo esté enchufado y conectado a la red. Además, la dirección IP del dispositivo debe estar ya establecida.
- 2 Descargue el paquete Unified Linux Driver desde el sitio web de Dell.
- 3 Extraiga el paquete Unified Linux Driver y abra el nuevo directorio.
- 4 Haga doble clic en **cdroot** → **autorun**.
- 5 Se abrirá la ventana del programa de instalación de Dell. Haga clic en **Next**.
- 6 Se abrirá la ventana del asistente Agregar impresora. Haga clic en **Next**.
- 7 Seleccione la impresora de red y haga clic en el botón **Search**.
- 8 La dirección IP y el modelo de la impresora aparecerán en el campo de lista.
- 9 Seleccione su dispositivo y haga clic en **Next**.
- 10 Introduzca la descripción de la impresora y haga clic en **Next**.
- 11 Una vez agregada la impresora, haga clic en **Finish**.
- 12 Cuando la instalación haya finalizado, haga clic en **Finish**.

Agregar una impresora de red

- 1 Haga doble clic en **Unified Driver Configurator**.
- 2 Haga clic en **Add Printer**.
- 3 Se abrirá la ventana **Add printer wizard**. Haga clic en **Next**.
- 4 Seleccione **Network printer** y haga clic en el botón **Search**.
- 5 La dirección IP y el nombre del modelo de la impresora aparecen en el campo de la lista.
- 6 Seleccione su dispositivo y haga clic en **Next**.
- 7 Introduzca la descripción de la impresora y haga clic en **Next**.
- 8 Una vez agregada la impresora, haga clic en **Finish**.

Uso de Unified Driver Configurator

El **Unified Driver Configurator** es una herramienta originalmente diseñada para configurar dispositivos de impresión. Deberá instalar Unified Linux Driver para poder utilizar **Unified Driver Configurator**. consulte "[Instalación del controlador de la impresora multifunción](#)".

Después de instalar el controlador de la impresora multifunción, el icono de **Unified Driver Configurator** se creará automáticamente en el escritorio.

Apertura de Unified Driver Configurator

- 1 Haga doble clic en el icono **Unified Driver Configurator** del escritorio.
También puede hacer clic en el icono del menú de inicio y seleccionar **DELL Unified Driver** y luego **DELL Unified Driver Configurator**.
- 2 Haga clic en los botones de la izquierda para avanzar a la ventana de configuración correspondiente.

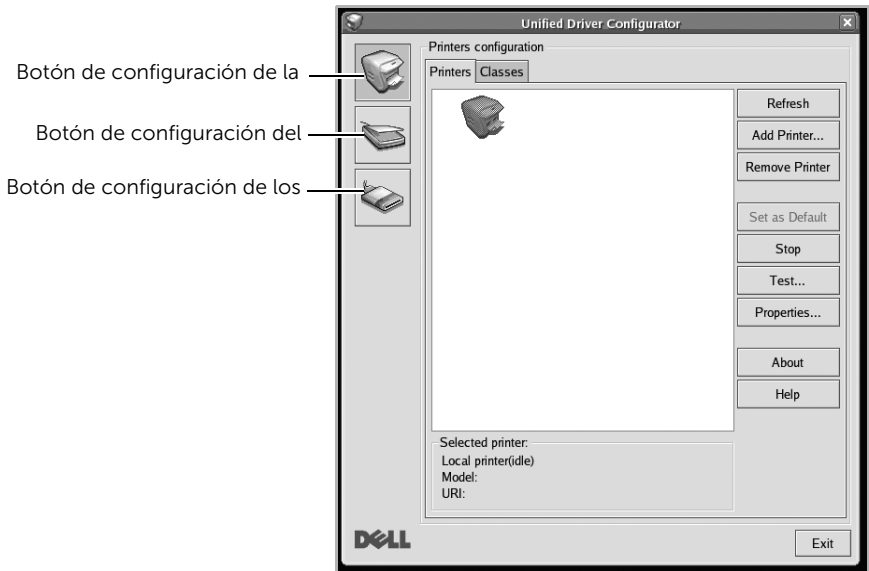

Puede utilizar la ayuda de la pantalla si hace clic en **Help**.

- 3 Una vez modificada la configuración, haga clic en **Exit** para cerrar **Unified Driver Configurator**.

Configuración de impresoras

La ventana **Printers configuration** tiene dos fichas: **Printers** y **Classes**.

Ficha Printers

Es posible visualizar la configuración de impresión del sistema actual haciendo clic en el botón del icono de la impresora que se encuentra a la izquierda de la ventana **Unified Driver Configurator**.

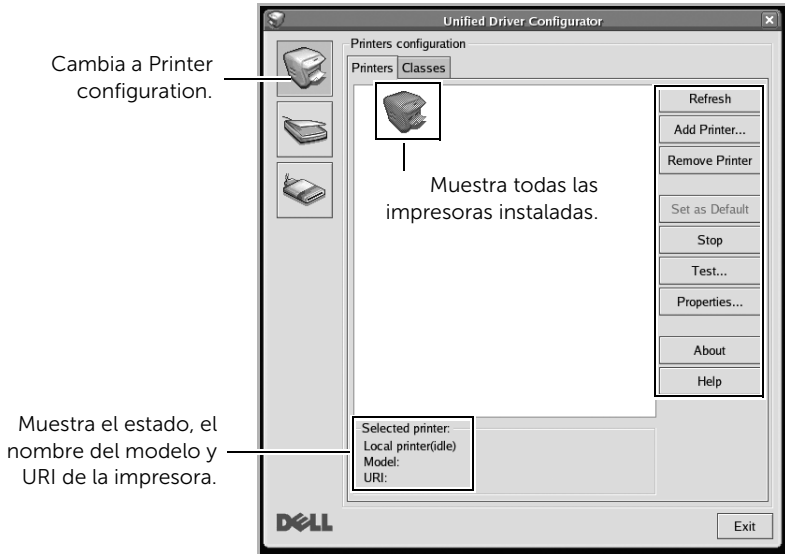

Puede utilizar los siguientes botones de control de impresión:

- **Refresh:** renueva la lista de impresoras disponibles.
- **Add Printer:** permite agregar una nueva impresora.
- **Remove Printer:** elimina la impresora seleccionada.
- **Set as Default:** configura la impresora actual como impresora predeterminada.
- **Stop/Start:** detiene o inicia la impresora.
- **Test:** permite imprimir una página de prueba para verificar si el equipo funciona correctamente.
- **Properties:** permite visualizar y cambiar las propiedades de la impresora. Para obtener más información, consulte "[Impresión de un documento](#)".

Ficha Clases

La ficha **Clases** muestra la lista de clases de impresoras disponibles.

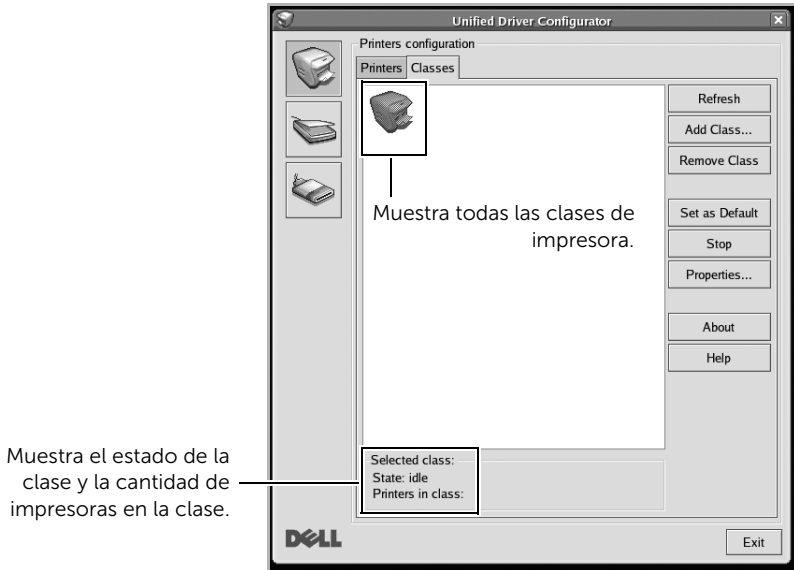

- **Refresh:** renueva la lista de clases.
- **Add Class...:** permite agregar una nueva clase de impresoras.
- **Remove Class:** elimina la clase de impresoras seleccionada.

Configuración de los puertos MFP

En la ventana MFP ports configuration, podrá ver la lista de puertos multifunción disponibles, verificar el estado de cada puerto y liberar un puerto ocupado una vez que el trabajo finalizó, cualquiera sea la razón.

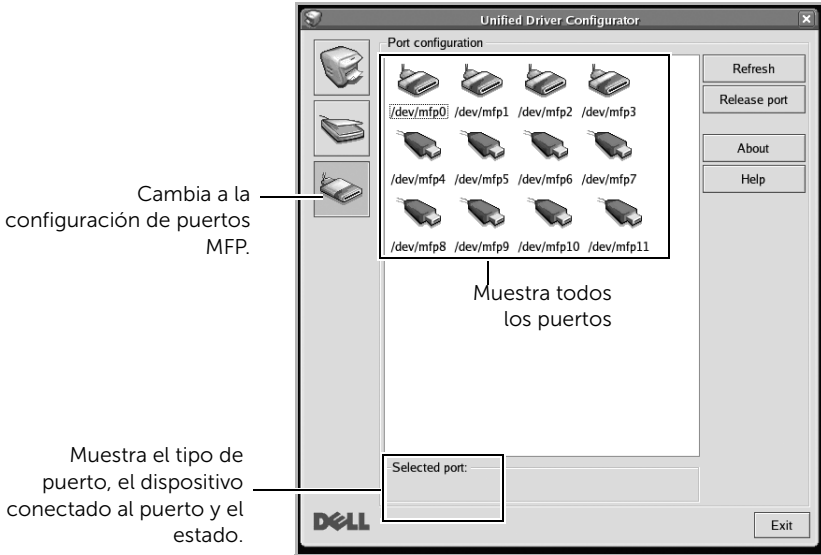

- **Refresh:** renueva la lista de puertos disponibles.
- **Release port:** libera el puerto seleccionado.

Cómo compartir puertos entre impresoras y escáneres

La impresora puede estar conectada a un equipo anfitrión por medio del puerto paralelo o del puerto USB. Debido a que el dispositivo MFP contiene más de un dispositivo (impresora y escáner), es necesario organizar el acceso adecuado de las aplicaciones "consumidoras" a estos dispositivos por medio del único puerto I/O.

El paquete del controlador MFP de Dell provee un mecanismo adecuado de puerto compartido, que es utilizado por los controladores de impresoras y escáneres Dell. Los controladores se dirigen a los dispositivos por medio de los denominados puertos MFP. Es posible visualizar el estado actual de cualquier puerto MFP por medio de MFP Ports Configuration. Los puertos compartidos evitan el acceso a un bloque funcional del dispositivo MFP mientras se encuentre otro bloque en uso.

Recomendamos instalar una nueva impresora multifunción en el sistema con la ayuda de **Unified Driver Configurator**. En ese caso, se le solicitará que elija un puerto I/O para el nuevo dispositivo. Esta elección brindará la configuración más adecuada para la funcionalidad de la impresora multifunción. En los escáneres MFP, los controladores del escáner seleccionan automáticamente los puertos I/O y, por lo tanto, se aplican las configuraciones adecuadas de forma predeterminada.

Impresión de un documento

Impresión desde aplicaciones

Existen muchas aplicaciones Linux desde las cuales usted podrá imprimir con Common UNIX Printing System(CUPS). Podrá imprimir desde cualquiera de estas aplicaciones.

- 1 Abra el documento que desea imprimir.
- 2 Abra el menú **File** y haga clic en **Page Setup (Print Setup** en algunas aplicaciones).
- 3 Elija el tamaño y la orientación del papel, y asegúrese de que el dispositivo está seleccionado. Haga clic en **Aplicar**.
- 4 Abra el menú **File** y haga clic en **File**.
- 5 Seleccione la impresora que desee utilizar para imprimir.
- 6 Elija el número de copias e indique las páginas que desea imprimir.
- 7 Cambie las otras opciones de impresión en cada ficha en caso necesario.
- 8 Haga clic en **Imprimir**.

Impresión de archivos

Podrá imprimir archivos de texto, imágenes y pdf en el dispositivo con el controlador CUPS estándar, directamente desde la interfaz de la línea de comandos. La utilidad CUPS lp o lpr le permite

hacerlo. Puede imprimir estos archivos utilizando el siguiente formato de comando.

```
"lp -d <nombre de la impresora> -o <opción> <nombre de archivo>"
```

Consulte la página principal de lp o lpr en su sistema para obtener más información.

Configuración de propiedades de impresión

En la ventana de **Printer Properties** de **Printers configuration**, podrá cambiar las diversas propiedades de la impresora.

1 Abra el **Unified Driver Configurator**.

Si es necesario, vaya a Printers configuration.

2 Seleccione su impresora de la lista de impresoras disponibles y haga clic en **Properties**.

3 Se abrirá la ventana **Printer Properties**.

En la parte superior de esta ventana aparecen estas cinco fichas:

- **General:** permite cambiar la ubicación y el nombre de la impresora. El nombre que se introdujo en esta ficha aparece en la lista de impresoras en Printers configuration.
- **Conexión:** permite ver o seleccionar otro puerto. Si cambia el puerto de la impresora de USB a paralelo o viceversa mientras está en uso, deberá volver a configurar el puerto de la impresora en esta ficha.
- **Controlador:** permite ver o seleccionar otro controlador de impresora. Haga clic en **Options** para ajustar las opciones predeterminadas para el dispositivo.
- **Trabajos:** muestra la lista de trabajos de impresión. Haga clic en **Cancel Job** para cancelar la tarea seleccionada y marque la casilla **Show completed jobs** para ver las tareas anteriores en la lista de tareas.
- **Clases:** muestra la clase en la que se encuentra la impresora. Haga clic en **Add to Class** para agregar su impresora a una clase específica o haga clic en **Remove from Class** para eliminar la impresora de la clase seleccionada.

4 Haga clic en **OK** para aplicar los cambios y cerrar la ventana **Printer Properties**.

Digitalización de un documento

- 1 Asegúrese de que el dispositivo esté encendido y conectado al ordenador.
- 2 Haga doble clic en **Unified Driver Configurator** en el escritorio.
- 3 Haga clic en el botón  para ir a **Scanners Configuration**.
- 4 Seleccione el escáner de la lista.



- 5 Haga clic en **Properties**.
- 6 Cargue el documento que desea digitalizar con la cara de impresión hacia arriba en el DADF o boca abajo en el cristal de exposición.
- 7 En la ventana **Scanner Properties**, seleccione **Preview**.

- 8 El documento se escaneará y aparecerá la vista preliminar de la imagen en el **Preview Pane**.

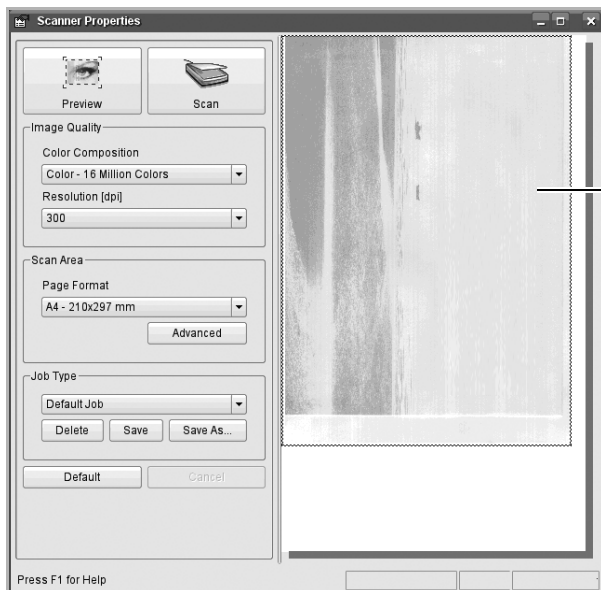

Arrastre el puntero para configurar la imagen que se digitalizará.

- 9 Arrastre el puntero para configurar la imagen que se escaneará en el **Preview Pane**.
- 10 Seleccione la opción que desee.
- 11 Digitalice y guarde la imagen obtenida.
- NOTA:** Para futuros usos, puede guardarlo como sus ajustes de digitalización y añadirlo a la lista desplegable **Job Type**.

Edición de una imagen con Image Manager

La ventana **Image Manager** ofrece comandos y herramientas de menú para editar la imagen digitalizada.

Utilice estas herramientas para editar la imagen.



Unix

Instalación del controlador a través de la red

Desinstalación del controlador de impresión

Configuración de la impresora

Impresión de un documento

Cambio de los ajustes del equipo

 **NOTA:** Los comandos se marcan con "", al escribir los comandos, no escriba "".

Para utilizar el controlador de impresora UNIX tendrá que instalar primero el controlador de impresora UNIX y, a continuación, configurar la impresora.

Instalación del controlador a través de la red

Para utilizar el controlador de impresora UNIX tendrá que instalar primero el controlador de impresora UNIX y, a continuación, configurar la impresora.

Requisitos del sistema

Sistemas operativos compatibles

- Sun Solaris 9, 10, 11 (x86, SPARC)
- HP-UX 11.0, 11i v1, 11i v2, 11i v3 (PA-RISC, Itanium)
- IBM AIX 5.1, 5.2, 5.3, 5.4, 6.1, 7.1 (PowerPC)

Espacio libre en la unidad de disco duro

1 GB (2 GB)

Instalar el controlador de Unix y agregar una impresora de red

El proceso de instalación es el mismo para todas las variantes de los SO UNIX mencionados.

- 1 Desde el sitio web de Dell, descargue y descomprima el paquete del controlador de impresora UNIX en su equipo.
- 2 Adquiera privilegios de raíz.

"su -"

- 3 Copie el archivo de controlador adecuado al equipo UNIX objetivo.
- 4 Descomprima el paquete del controlador de impresora UNIX.

Por ejemplo, en IBM AIX utilice los comandos siguientes.

"gzip -d < escriba el nombre del paquete | tar xf -"

- 5 Diríjase al directorio desempaquetado.
- 6 Ejecute la secuencia de instalación.

"./install -i"

install es el fichero de secuencia del instalador que se utiliza para instalar o desinstalar el paquete del controlador de impresora UNIX.

Utilice el comando **"chmod 755 install"** para otorgar permiso a la secuencia de comandos del instalador.

- 7 Ejecute el comando `./install -c` para verificar los resultados de la instalación.
- 8 Ejecute `installprinter` desde la línea de comandos. Esto iniciará la ventana del asistente **Add Printer Wizard**. Configure la impresora en esta ventana consultando los procedimientos siguientes:
 - En algunos sistemas operativos UNIX OS, por ejemplo en Solaris 10, las impresoras recién añadidas pueden no estar habilitadas y es posible que no acepten trabajos. Si es el caso, ejecute los dos comandos siguientes en la terminal raíz:
`"accept <printer_name>"`
`"enable <printer_name>"`

Desinstalación del controlador de impresión

La utilidad se debe utilizar para eliminar la impresora instalada en el sistema.

- a Ejecute el comando `uninstallprinter` desde el terminal. Se abrirá el **Uninstall Printer Wizard**. Las impresoras instaladas se enumeran en la lista desplegable.
- b Seleccione la impresora a eliminar.
- c Haga clic en **Delete** para eliminar la impresora del sistema.
- d Ejecute el comando `./install -d` para desinstalar todo el paquete.
- e Para verificar los resultados de la desinstalación, ejecute el comando `./install -c`.

Para volver a instalarlo, utilice el comando `./install -i` para reinstalar los binarios.

Configuración de la impresora

Para añadir la impresora al sistema UNIX, ejecute `installprinter` en la línea de comandos. Esto iniciará la ventana del asistente para agregar impresoras. Configure la impresora en esta ventana según los pasos siguientes:

- 1 Escriba el nombre de la impresora.
- 2 Seleccione el modelo de impresora adecuado de la lista de modelos.
- 3 Introduzca una descripción adecuada para el tipo de impresora en el campo **Type**. Se trata de un código opcional.
- 4 Especifique la descripción de la impresora en el campo **Description**. Se trata de un código opcional.
- 5 Especifique la ubicación de la impresora en el campo **Location**.
- 6 Escriba la dirección IP nombre DNS de la impresora en el cuadro de texto **Device** para las impresoras conectadas en red. En IBM AIX con **jetdirect Queue type** únicamente es posible el nombre DNS; la dirección IP numérica no es compatible.

- 7 **Queue type** muestra la conexión como **lpd** o **jetdirect** en la lista correspondiente. En Sun Solaris OS hay un tipo de **usb** adicional.
- 8 Seleccione **Copies** para establecer el número de copias.
- 9 Marque la opción **Collate** para obtener las copias ya ordenadas.
- 10 Marque la opción **Reverse Order** para obtener las copias en orden inverso.
- 11 Marque la opción **Make Default** para establecer la impresora como predeterminada.
- 12 Haga clic en **OK** para añadir la impresora.
- 13 Seleccione la opción que desee.
- 14 Digitalice y guarde la imagen obtenida.



NOTA: Para futuros usos, puede guardarlo como sus ajustes de digitalización y añadirlos a la lista desplegable **Job Type**.

Impresión de un documento

Después de instalar la impresora, seleccione cualquiera de los archivos de imagen, texto o PS para imprimir.

- 1 Ejecute el comando "**printui <file_name_to_print>**".

Por ejemplo, si imprime "**document1**"

```
printui document1
```

Esto abrirá el **Print Job Manager** del controlador de impresora UNIX donde el usuario puede seleccionar diversas opciones de impresión.

- 2 Seleccione una impresora que ya haya añadido.
- 3 Seleccione las opciones de impresión en la ventana. Por ejemplo, **Page Selection**.
- 4 Seleccione la cantidad de copias que necesite en **Number of Copies**.



NOTA: Para aprovechar las ventajas de las funciones de impresión que proporciona el controlador de la impresora, pulse **Properties**.

- 5 Pulse **OK** para comenzar el trabajo de impresión.

Cambio de los ajustes del equipo

El **Print Job Manager** del controlador de impresora UNIX donde el usuario puede seleccionar diversas opciones de impresión en las **Properties** de la impresora.

También es posible utilizar las siguientes teclas rápidas: "H" para **Help**, "O" para **OK**, "A" para **Apply** y "C" para **Cancel**.

Ficha General

- **Paper Size:** establezca el tamaño de papel en A4, Letter u otros, según sus necesidades.
- **Paper Type:** elija el tipo de papel. Las opciones que hay disponibles en la lista son **Printer Default**, **Plain** y **Thick**.
- **Paper Source:** seleccione desde qué bandeja se utiliza el papel. El valor predeterminado es **Auto Selection**.
- **Orientation:** seleccione la dirección en la que desea imprimir los datos en la página.
- **Duplex:** imprima en ambas caras del papel para ahorrar papel.
 -  **NOTA:** Es posible que la impresión a doble cara automática/manual no esté disponible en función del modelo. De forma alternativa, puede utilizar el sistema de impresión lpr u otras aplicaciones para imprimir páginas pares e impares.
- **Multiple pages:** imprima varias hojas en una cara del papel.
- **Page Border:** elija alguno de los estilos de borde (p. ej., **Single-line hairline**, **Double-line hairline**)

Ficha Image

En esta ficha, puede cambiar el brillo, la resolución o la posición de una imagen en el documento.

Ficha Text

Establezca el margen de caracteres, los espacios de línea o las columnas de la impresión real.

Ficha Margins

Establezca el margen de caracteres, los espacios de línea o las columnas de la impresión real.

- **Use Margins:** ajuste los márgenes del documento. De manera predeterminada, los márgenes no están habilitados. El usuario puede cambiar la configuración de márgenes cambiando los valores de los campos correspondientes. Estos valores establecidos por defecto dependen del tamaño de página seleccionado.
- **Unit:** cambie las unidades a puntos, pulgadas o centímetros.

Ficha Printer-Specific Settings

Seleccione diversas opciones en los marcos **JCL** y **General** para personalizar las diversas opciones. Estas opciones son específicas de la impresora y dependen del archivo PPD.

Mantenimiento

Borrado de la memoria NVRAM de la impresora

Realizar copias de seguridad de datos

Limpieza de la impresora

Mantenimiento del cartucho de tóner

Piezas de repuesto

Adquisición de consumibles

Borrado de la memoria NVRAM de la impresora



PRECAUCIÓN: Antes de borrar la memoria, asegúrese de que se hayan finalizado todas las tareas de fax, de lo contrario se perderán.

Si lo desea, puede borrar de forma selectiva la información guardada en la memoria de la impresora.

- 1 Pulse **Mi configuración** → **Conf. equipo** en la pantalla principal.
- 2 Desplácese para seleccionar **Opciones de restauración**.
- 3 Desplácese hasta que vea el elemento que desea borrar.
 - **Configuración impr.:** borra todos los datos almacenados en la memoria y restablece todos los ajustes a los valores predeterminados.
 - **Conf. papel:** restablece todas las opciones de configuración de papel a sus valores predeterminados de fábrica.
 - **Comportamiento de la bandeja:** restablece todas las opciones de Comportamiento de la bandeja a los valores predeterminados.
 - **Predeterminado copia:** restablece todas las opciones de copia a los valores predeterminados de fábrica.
 - **Predeterminado fax:** restablece todas las opciones de configuración de fax a los valores predeterminados.
 - **Predet. email y fax:** restaura todas las opciones de correo electrónico y fax a los valores predeterminados.
 - **Predet. acceso a Google Drive:** restablece todas las opciones de Google Drive a los valores predeterminados.
 - **Predet. Mi calendario:** restablece todas las opciones de Mi calendario a los valores predeterminados.
 - **Predet. digitalizar a SharePoint Online:** restablece todas las opciones de Digitalización en SharePoint online a los valores predeterminados de fábrica.
 - **Predet. Mis formularios:** restablece todas las opciones de Mis formularios a los valores predeterminados.
 - **Predet. Mis archivos:** restablece todas las opciones de Mis archivos a los valores predeterminados.
 - **Informe de fax saliente:** borra todos los registros del informe de fax saliente.
 - **Informe de fax entrante:** borra todos los registros del informe de fax entrante.
 - **Inf. trans. correo:** borra todos los registros de correos electrónicos enviados.
- 4 Pulse **Inicio** (▶) en la pantalla.
Se eliminará la memoria seleccionada.
- 5 Pulse el icono de inicio (🏠) para volver a la pantalla principal.

Realizar copias de seguridad de datos

Los datos guardados en la memoria de la impresora pueden borrarse por casualidad debido a un corte de corriente o un fallo en el almacenamiento. La copia de seguridad le ayuda a proteger las entradas de la lista de correo electrónico y fax y la configuración del sistema, ya que guarda una copia de estos datos en un dispositivo con memoria USB.



NOTA: En el caso de la agenda, puede guardar la agenda en formato de archivo csv. De este modo puede, confirmar o modificar la lista de teléfonos en su ordenador.

Realizar copias de seguridad de datos

- 1 Inserte la llave de memoria USB en el puerto de memoria USB de la impresora.
- 2 Pulse **Exportar**.
- 3 Pulse la opción de la que desee realizar copia de seguridad.
Seleccione una opción: Agenda, Datos de configuración.
- 4 Pulse **Inicio** (▶) en la pantalla.
Al pulsar **OK** se realizará una copia de seguridad de los datos en la unidad de memoria USB.
- 5 Pulse el icono de inicio (🏠) para volver a la pantalla principal.

Restaurar datos

- 1 Inserte la llave de memoria USB en el puerto de memoria USB de la impresora.
- 2 Pulse **Importar**.
- 3 Pulse la opción que desee restaurar.
- 4 Pulse **Inicio** (▶) en la pantalla.
A continuación, pulse **OK** y los datos se restaurarán al equipo.
- 5 Pulse el icono de inicio (🏠) para volver a la pantalla principal.

Limpieza de la impresora

Para mantener la calidad de impresión, siga los procedimientos de limpieza descritos a continuación cada vez que sustituya un cartucho de tóner o si hay problemas de impresión.

 **NOTA:** No toque el rodillo de transferencia situado debajo del cartucho de tóner cuando limpie el interior de la impresora. La grasa de los dedos puede provocar problemas de calidad de impresión.

 **PRECAUCIÓN:** Los disolventes que contengan alcohol u otras sustancias fuertes pueden decolorar o agrietar la carcasa de la impresora.

Limpieza del exterior

Limpie la carcasa de la impresora con un paño suave y húmedo que no desprenda pelusa. No permita que gotee agua encima o dentro de la impresora.

Limpieza del interior

Se puede acumular papel, tóner y partículas de polvo en el interior de la impresora y provocar problemas en la calidad de impresión, como por ejemplo que se corra la tinta o que salgan manchitas de tóner. Limpie el interior de la impresora para evitar estos problemas.

- 1 Apague la impresora y desconecte el cable de alimentación. Deje pasar un tiempo razonable para que la impresora se enfríe.
- 2 Abra la cubierta frontal y extraiga el cartucho de tóner estirando. Déjelo en una superficie limpia y plana.

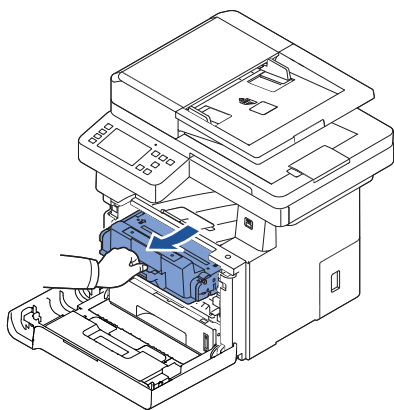

 **PRECAUCIÓN:** Para evitar daños, no exponga el cartucho de tóner a la luz durante un período prolongado.

⚠ PRECAUCIÓN: No toque la parte inferior verde del cartucho de tóner. Use el asa del cartucho para evitar tocar esta zona.

- 3 Con un paño seco y que no deje pelusa, limpie el polvo y el tóner que haya podido derramarse en el área del cartucho de tóner y en su alojamiento.

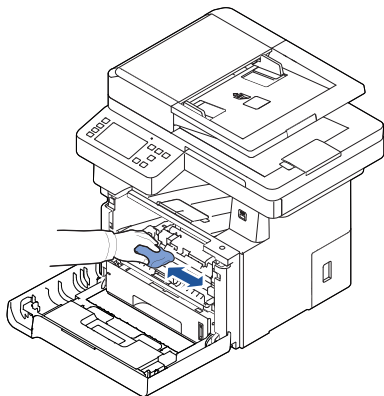

⚠ PRECAUCIÓN: No toque el cilindro de transferencia del interior de la impresora. La grasa de los dedos puede provocar problemas de calidad de impresión.

- 4 Vuelva a insertar el cartucho de tóner y cierre la cubierta frontal.
- 5 Enchufe el cable de alimentación y conecte la impresora.

Limpieza del escáner

Mantener limpio el escáner y el cristal del DADF ayuda a garantizar una calidad máxima en las copias, la digitalización y el envío de faxes. Dell recomienda limpiar el escáner al inicio de cada jornada y a lo largo del día tantas veces como sea preciso.

 **NOTA:** Si aparecen líneas en los documentos que copia o envía, compruebe que el escáner y el cristal del DADF estén limpios.

- 1 Para ello, humedezca una toalla de papel o un paño suave que no desprenda pelusa.
- 2 Abra la cubierta de documentos.
- 3 Pase el paño por la superficie del cristal de exposición y del DADF hasta que estén limpios y secos.

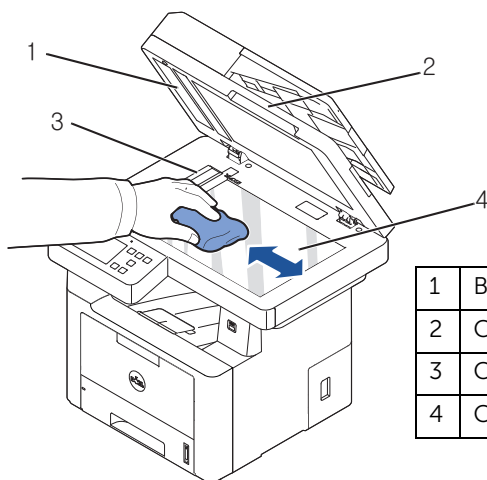

1	Barra blanca
2	Cubierta del escáner
3	Cristal del DADF
4	Cristal del escáner

 **NOTA:** Los documentos se desplazan a través del cristal del DADF. Por ese motivo, es posible que el cristal del DADF requiera atención especial para retirar los residuos acumulados.

- 4 Pase el paño por la parte inferior de la cubierta del escáner y por la barra lateral hasta que estén limpias y secas.
- 5 Cierre la cubierta de documentos.

Mantenimiento del cartucho de tóner

Almacenamiento del cartucho de tóner

Guarde el cartucho de tóner en el embalaje original hasta que vaya a instalarlo.

No almacene los cartuchos de tóner en las condiciones siguientes:

- Temperaturas de más de 40 °C
- Un entorno de variaciones extremas en humedad o temperatura
- Luz solar directa
- Lugares con polvo
- Un coche durante un largo periodo
- Un entorno con presencia de gases corrosivos
- Un ambiente de aire salado

Redistribución del tóner

Cuando el cartucho de tóner está a punto de agotarse, aparecen vetas blancas y cambios de tonalidad en los documentos impresos. En la pantalla puede aparecer un mensaje que indica que el tóner se está agotando. Agite el cartucho de tóner horizontalmente unas 5 o 6 veces para conseguir que el tóner se distribuya uniformemente dentro del cartucho y mejorar temporalmente la calidad de la impresión.

Con esto no se pretende una corrección a largo plazo, sino ayudarle con sus necesidades de impresión hasta que adquiera un nuevo cartucho.

- 1 Abra la cubierta frontal.

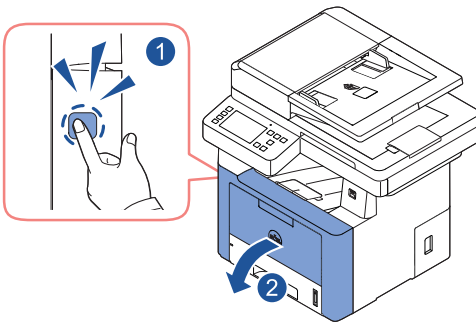

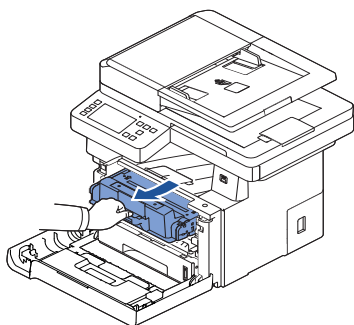

- 2 Tire del cartucho de t nner para extraerlo.

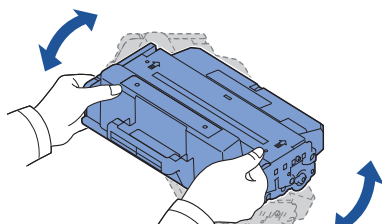

- 3 Agite el cartucho de un lado a otro 5 3 6 veces para que el t nner se distribuya de forma uniforme en el interior del cartucho.



 **NOTA:** Si el t nner entra en contacto con la ropa, l mpielo con un trapo seco y lave la ropa con agua fr a. El agua caliente fija el t nner en los tejidos.

 **PRECAUCI3N:** No toque la parte inferior verde del cartucho de t nner. Use el asa del cartucho para evitar tocar esta zona.

- 4 Aguantando el cartucho de t nner por el asa, introduzca lentamente el cartucho en la apertura de la impresora.
- 5 Las leng uetas a ambos lados del cartucho y las ranuras correspondientes de la impresora guiar n el cartucho a la posici3n correcta hasta que encaje en su sitio.

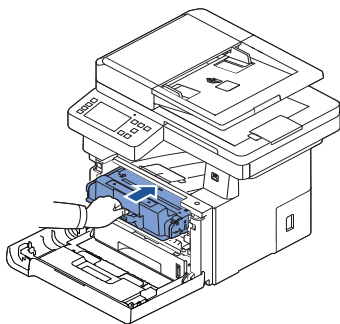

- 6 Cierre la cubierta frontal. Aseg rese de que la cubierta quede bien cerrada.

Sustitución del cartucho de tóner

Cuando el tóner se termine, al enviar una tarea de impresión o copia sólo se obtendrá una página en blanco. En la pantalla puede aparecer un mensaje que indica que el tóner está agotado.

En tal caso, los faxes entrantes no se imprimirán y se guardarán en la memoria. Si esto ocurre, deberá reemplazar el cartucho de tóner.

Es recomendable adquirir un cartucho de tóner adicional, de forma que lo tenga a mano cuando el cartucho actual ya no imprima correctamente. Consulte "[Adquisición de consumibles](#)" para pedir cartuchos de tóner.

⚠ PRECAUCIÓN: Para obtener mejores resultados, utilice cartuchos de tóner Dell. No se garantiza la calidad de impresión ni la fiabilidad de la impresora si no utiliza suministros Dell.

Para cambiar el cartucho de tóner:

- 1 Abra la cubierta frontal.
- 2 Tire del cartucho de tóner para extraerlo.

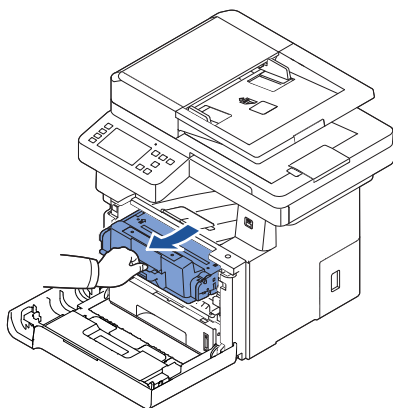

- 3 Saque el nuevo cartucho de tóner del envoltorio.
- 4 Retire la cinta de embalaje y agite a fondo el cartucho horizontalmente para distribuir el tóner.

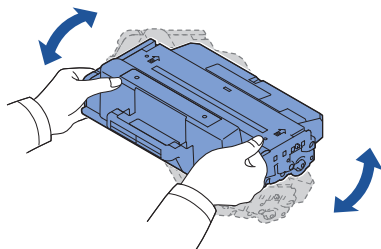

Guarde la caja y el envoltorio para enviarlos al proveedor de servicios.

 **NOTA:** Si el tóner entra en contacto con la ropa, límpielo con un trapo seco y lave la ropa con agua fría. El agua caliente fija el tóner en los tejidos.

 **PRECAUCIÓN:** No toque la parte inferior verde del cartucho de tóner. Use el asa del cartucho para evitar tocar esta zona.

- 5 Aguantando el cartucho de tóner por el asa, introduzca lentamente el cartucho en la apertura de la impresora.
- 6 Las lengüetas a ambos lados del cartucho y las ranuras correspondientes de la impresora guiarán el cartucho a la posición correcta hasta que encaje en su sitio.
- 7 Cierre la cubierta frontal. Asegúrese de que la cubierta quede bien cerrada.

Limpeza del tambor

Si la impresión presenta rayas o puntos, debe limpiar el tambor OPC (fotoconductor orgánico) del cartucho de tóner.

- 1 Antes de establecer el procedimiento de limpieza, compruebe que haya papel cargado en la bandeja de papel.
- 2 Pulse **Mi configuración** en la pantalla principal.
- 3 Pulse **Mantenimiento** → **Limpiar tamb.**
- 4 Pulse **Inicio** (▶) en la pantalla.

La impresora imprimirá una página de limpieza. Las partículas de tóner de la superficie del tambor quedarán adheridas al papel.

- 5 Si el problema persiste, repita los pasos 3 al 4 hasta que no haya partículas de tóner fijadas al papel.

Piezas de repuesto

Cada cierto tiempo, es necesario cambiar los rodillos y la unidad del fusor para mantener el máximo rendimiento y evitar problemas de calidad de impresión y alimentación provocados por el desgaste de estas piezas.

Los siguientes componentes se deben cambiar cuando se haya impreso un determinado número de páginas.

Elemento	Producción (media)
Rodillo de la bandeja 1	Aprox. 90.000 páginas
Rodillo inverso de la bandeja 1	Aprox. 60.000 páginas
Rodillo de la bandeja 2	Aprox. 200.000 páginas
Rodillo inverso de la bandeja 2	Aprox. 100.000 páginas
Rodillo multiusos	Aprox. 100.000 páginas
Rodillo de transferencia	Aprox. 10.000 páginas
Rodillo inverso multiusos	Aprox. 80.000 páginas
Rodillo del alimentador de documentos (DADF)	Aprox. 70.000 páginas
Almohadilla de goma del alimentador de documentos (DADF)	Aprox. 20.000 páginas
Unidad de fusor	Aprox. 90.000 páginas

Para comprar piezas de repuesto, póngase en contacto con el distribuidor de Dell o con el establecimiento donde haya adquirido la impresora. Recomendamos encarecidamente que estas piezas las instale un técnico cualificado.

Adquisición de consumibles

Puede adquirir consumibles a través del Sistema de gestión de tóner Dell o de la **Herramienta web de configuración de impresoras Dell**.

Si la impresora está conectada a la red, escriba la dirección IP de la impresora en el navegador web y haga clic en el enlace de consumibles.

- 1 Haga doble clic en el icono **Dell 2375dfw Mono MFP Toner Reorder** o **Dell 2375dnf Mono MFP Toner Reorder** del escritorio.
O bien
- 2 En el menú **Inicio**, seleccione **Programas** → **Impresoras Dell** → **Dell B2375dfw Mono MFP** o **Dell B2375dnf Mono MFP** → **Dell 2375dfw Mono MFP Toner Reorder** o **Dell 2375dnf Mono MFP Toner Reorder**.

Aparece la ventana de pedido de cartuchos de tóner.



Diríjase a **premier.dell.com** o **www.premier.dell.com** para solicitar consumibles a través de Internet.

Si realiza el pedido por teléfono, llame al número que aparece bajo el encabezado **Pedir por teléfono**.

O bien

Si la impresora está conectada a una red, escriba la dirección IP de la impresora en el navegador web para ejecutar la **Herramienta web de configuración de impresoras Dell** y haga clic en el enlace de consumibles.



NOTA: Consulte la tabla siguiente para pedir cartuchos de tóner.

Cartucho de tóner	Código de referencia
Cartucho de tóner de capacidad estándar de Dell (3.000 páginas)	NWYPG ^a
Cartucho de tóner de alta capacidad de Dell (10.000 páginas)	C7D6F ^a

a Cobertura de la página según la norma ISO conforme a la metodología de pruebas de ISO/IEC 19752.

Solución de problemas

Eliminación de atascos en el DADF

Eliminación de atascos en la bandeja de papel

Solución de los mensajes de error de la pantalla LCD

Solución de problemas

Eliminación de atascos en el DADF

Cuando se atasca un documento mientras pasa por el DADF, aparece en pantalla un mensaje de advertencia.

 **NOTA:** Para evitar atascos de documentos, utilice el cristal de documentos para los documentos gruesos, delgados o mixtos.

1 Quite los documentos que hayan quedado en el DADF.

Si el documento está atascado en la zona de alimentación de papel:

a Abra la cubierta del DADF.

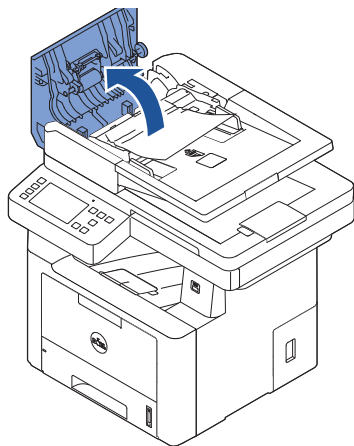

b Retire el documento estirando de él con cuidado.

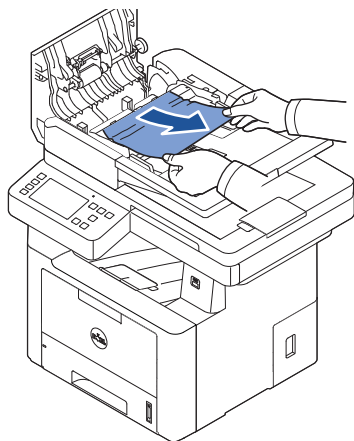

c Cierre la cubierta del DADF. Vuelva a cargar el documento en el DADF. Si el documento está atascado en la zona de salida de papel:

a Abra la cubierta del DADF.

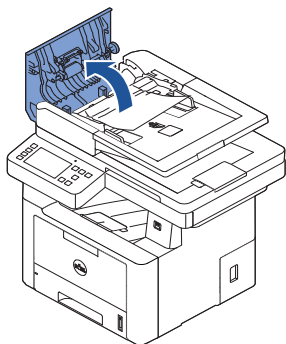

b Retire el documento estirando de él con cuidado.

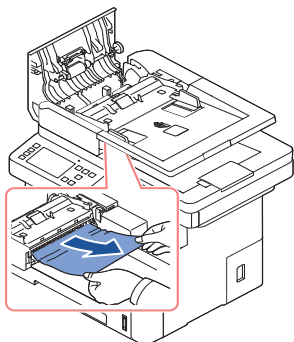

c Cierre la cubierta del DADF y la bandeja de entrada de documentos. A continuación, vuelva a cargar los documentos en el DADF.

Si el documento se atasca en la ruta dúplex:

a Abra la cubierta del DADF.

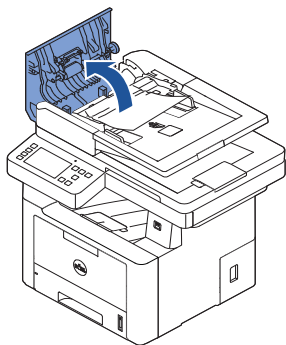

b Abra la cubierta interior del DADF.

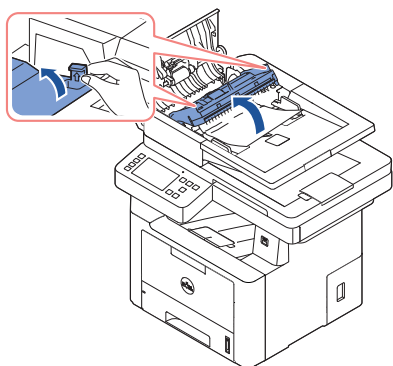

c Retire el documento estirando de él con cuidado.

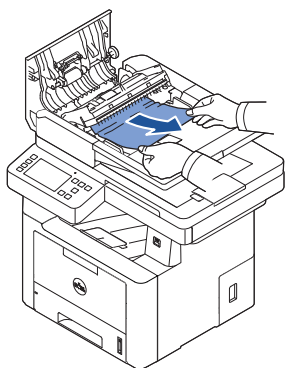

d Cierre la cubierta interior y la cubierta del DADF. A continuación, vuelva a cargar los documentos en el DADF.

- 2 Si no puede ver el papel o no puede extraer el papel atascado, abra la cubierta de los documentos.
- 3 Retire el documento del área de alimentación tirando con cuidado y suavemente de él hacia la derecha.

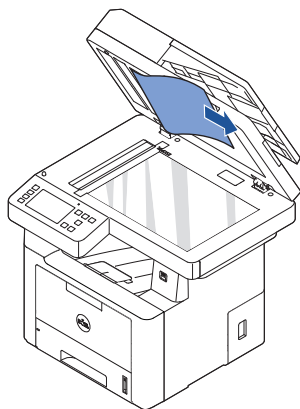

- 4 Cierre la cubierta de documentos. A continuación, vuelva a cargar los documentos en el DADF.

Eliminación de atascos en la bandeja de papel

Cuando se produce un atasco de papel, en la pantalla aparece **Atasco papel**. Consulte la tabla que aparece a continuación para localizar el atasco de papel y solucionarlo.

Mensaje del panel de operación	Ubicación del atasco	Ir a
Atasco papel en la bandeja 1	Atasco del alimentador de papel (Bandeja 1)	" Atasco en la alimentación del papel (bandeja 1) "
Atasco de papel en la bandeja opcional 2	Atasco del alimentador de papel (Bandeja opcional 2)	" Atasco en la alimentación del papel (bandeja opcional 2) "
Atasco de papel en MPF	Atasco de la alimentación de papel (MPF)	" Atasco en el MPF "
Atasco papel dentro del equipo	Atasco de la zona del fusor	" Atasco en la zona del fusor ".
Atasco papel en área de salida	Atasco entre el fusor y el área de salida	" Atasco en la salida de papel ".
Atasco papel en la ruta de impresión a doble cara	En la unidad de impresión a doble cara	" Duplex Jam 1 ".

Para evitar que se rompa el papel atascado, tire de él lentamente y con cuidado. Siga los pasos que se indican a continuación para solucionar el atasco de papel.

Atasco en la alimentación del papel (bandeja 1)

- 1 Abra y cierre la cubierta frontal. El papel atascado saldrá automáticamente de la impresora.

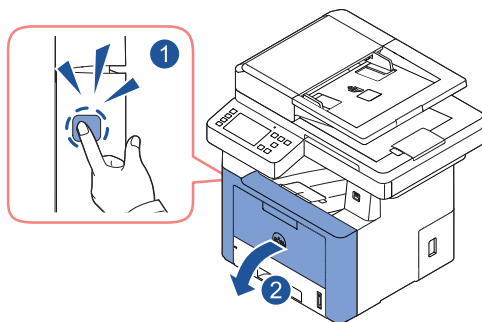

Si el papel no sale, vaya al siguiente paso.

- 2 Abra la bandeja de papel tirando de ella hacia fuera.

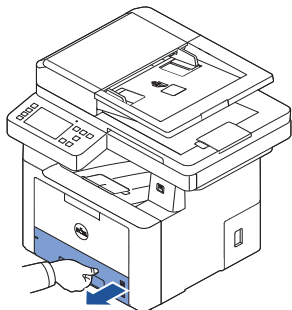

- 3 Elimine el papel tirando de él con cuidado.

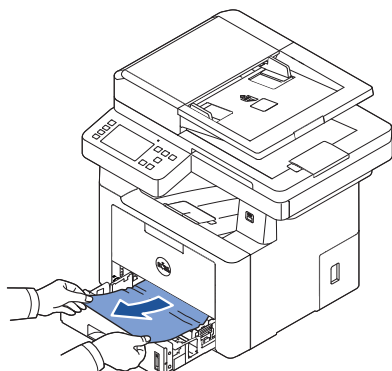

Si no puede ver el papel o éste no se mueve cuando tira de él, compruebe la zona del fusor. Para obtener más información, consulte ["Atasco en la zona del fusor"](#).

- 4 Introduzca la bandeja de papel en la impresora hasta que encaje en su sitio.
La impresión se reanuda de forma automática.

Atasco en la alimentación del papel (bandeja opcional 2)

- 1 Abra la bandeja opcional 2.

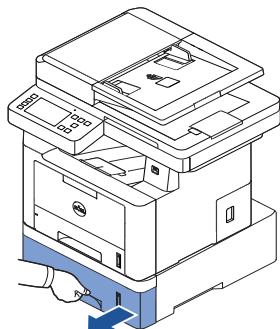

- 2 Retire el papel atascado de la impresora.

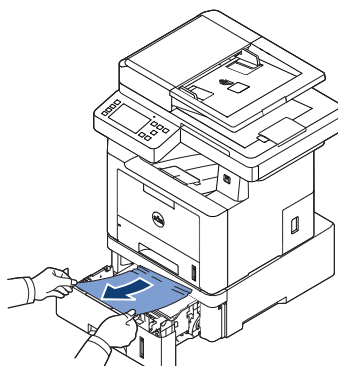

Si no puede ver el papel en este área o el papel no se mueve cuando estira de él, vaya al paso siguiente.

- 3 Tire de la bandeja 1 extrayéndola hasta la mitad.

- 4 Tire del papel en vertical y hacia arriba.

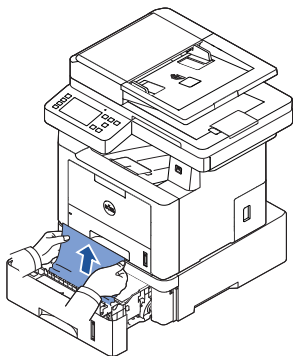

- 5 Coloque de nuevo las bandejas en la impresora.
La impresión se reanudará de forma automática.

Atasco en el MPF

- 1 Si el papel no está entrando correctamente, retírelo de la impresora.

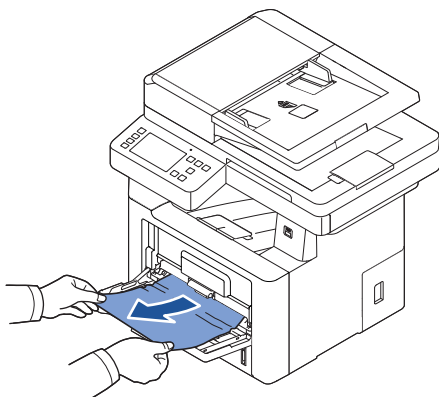

- 2 Abra y cierre la cubierta frontal para reanudar la impresión.

Atasco en la zona del fusor

 **AVISO:** La zona del fusor está caliente. Tenga cuidado al retirar el papel de la impresora.

- 1 Abra la cubierta frontal y saque el cartucho de tóner.

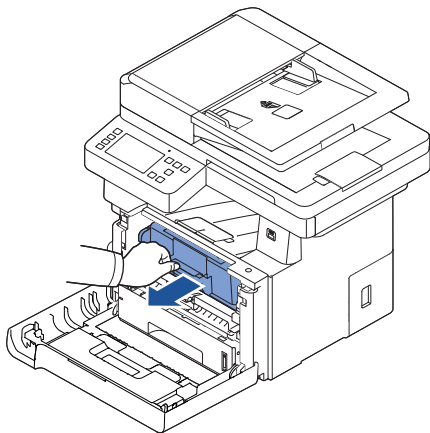

- 2 Elimine el papel tirando de él con cuidado.

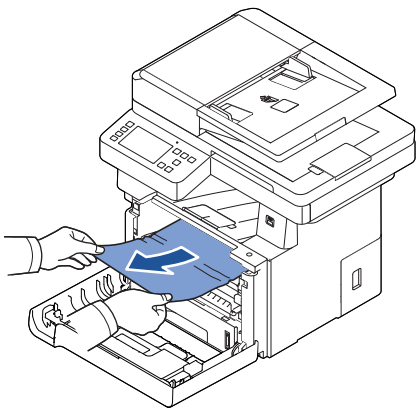

- 3 Vuelva a colocar el cartucho de tóner y cierre la cubierta frontal. La impresión se reanudará de forma automática.

Atasco en la salida de papel

- 1 Abra y cierre la cubierta frontal. El papel atascado saldrá automáticamente de la impresora.

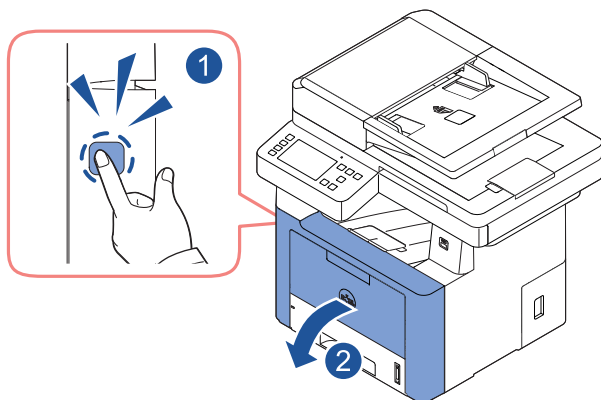

Si el papel no sale, vaya al siguiente paso.

- 2 Extraiga el papel de la bandeja de salida con cuidado.

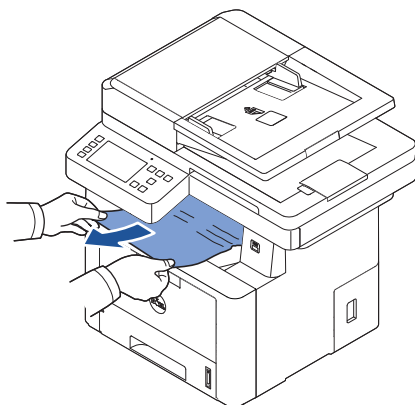

- 3 Si no puede ver el papel en la bandeja de salida o el papel no se mueve cuando tira de él, abra la puerta trasera.

- 4 Si puede ver el papel atascado, levante las dos palancas de presión azules y extraiga el papel. Vaya al paso Z.

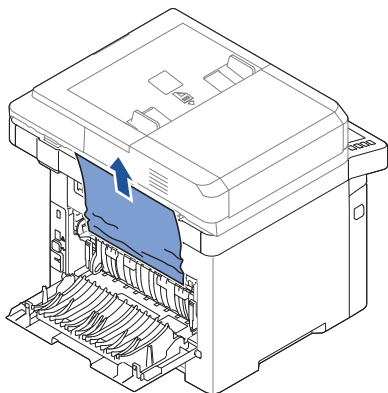

Si no puede ver el papel, vaya al paso siguiente.

- 5 Mientras tira de la palanca del fusor hacia abajo, abra la puerta del fusor.

 **NOTA:** Asegúrese de desplegar la guía de la unidad de impresión dúplex antes de abrir la puerta del fusor; de lo contrario, podría dañar la puerta del fusor.

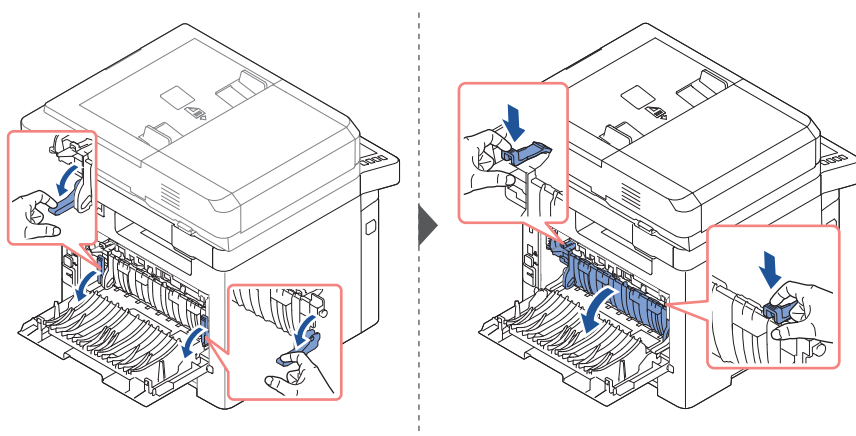

6 Extraiga el papel atascado.

Si el papel atascado no se mueve cuando tira de él, levante las dos palancas de presión azules para aflojar el papel y luego sáquelo.

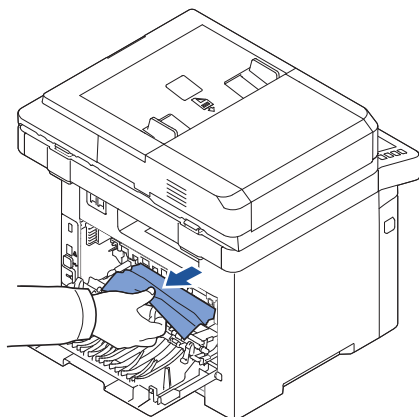

7 Vuelva a colocar la puerta del fusor y la guía de impresión a doble cara en su posición original.

8 Cierre la puerta posterior.

9 Abra y cierre la cubierta frontal.

La impresión se reanuda de forma automática.

Atasco duplex

Duplex Jam 0

- 1 Extraiga la unidad de impresión dúplex de la impresora.

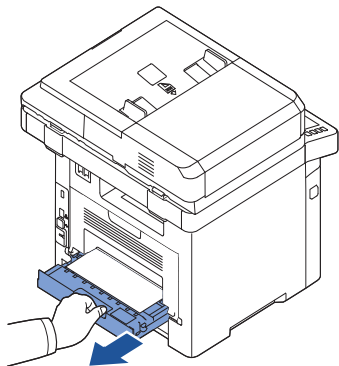

- 2 Extraiga el papel atascado de la unidad de impresión a doble cara.

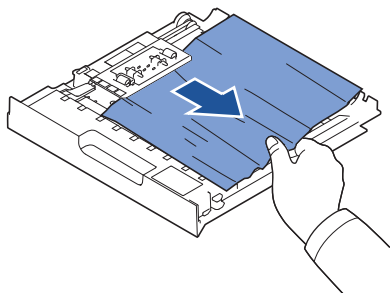

Si el papel no sale de la unidad de impresión dúplex, extraiga el papel desde la parte inferior de la impresora.

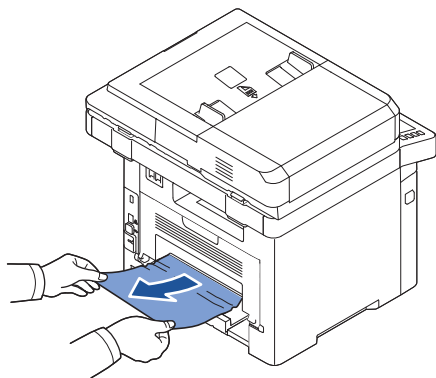

3 Encaje la unidad de impresión a doble cara en la impresora.

4 Abra y cierre la cubierta frontal.

La impresión se reanuda de forma automática.

! **PRECAUCIÓN:** Si no se introduce correctamente la unidad de impresión a doble cara, podría producirse un atasco de papel.

Duplex Jam 1

1 Abra la cubierta posterior.

2 Extienda totalmente la guía de impresión dúplex.

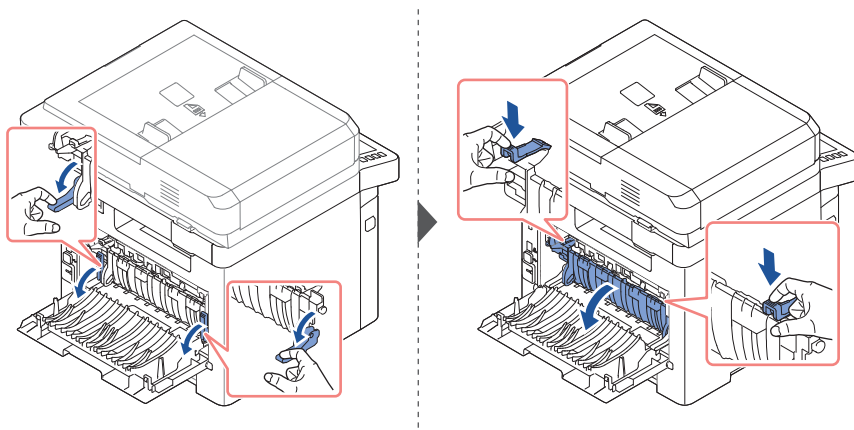

3 Extraiga el papel atascado.

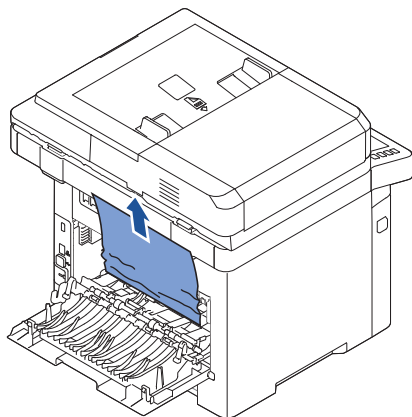

4 Vuelva a colocar la guía de impresión dúplex y cierre la puerta trasera.

5 Abra y cierre la cubierta frontal.

La impresión se reanuda de forma automática.

Consejos para evitar atascos de papel

Es posible evitar la mayor parte de los atascos de papel si se seleccionan los tipos de papel adecuados. Si se produce un atasco de papel, siga los pasos descritos en "[Eliminación de atascos en la bandeja de papel](#)".

- Siga los procedimientos de "[Carga del material de impresión en la bandeja de papel](#)". Compruebe que las guías ajustables están colocadas correctamente.
- No sobrecargue la bandeja de papel. Asegúrese de que el papel se encuentre por debajo de la marca del nivel de capacidad situada en el lateral interior de la bandeja de papel.
- No quite el papel de la bandeja mientras la impresora está funcionando.
- Doble, separe e iguale el papel antes de cargarlo.
- No cargue papel que presente arrugas, humedad o abarquillamiento.
- No mezcle diferentes tipos de papel en la bandeja.
- Utilice sólo los materiales de impresión recomendados. Consulte "[Identificación de las fuentes de material de impresión y especificaciones](#)".
- Compruebe que la cara de impresión recomendada esté hacia abajo cuando se carga el papel en la bandeja y hacia arriba en el MPF.
- Asegúrese de que la unidad de impresión a dos caras está instalada correctamente.

Solución de los mensajes de error de la pantalla LCD

- ➡ **NOTA:** Es posible que vea un signo de exclamación (⚠) un signo de cruz (✖) en la parte superior izquierda de la pantalla; en ese caso, pulse el signo de interrogación para acceder a información detallada sobre el mensaje.
- ➡ **NOTA:** [xxx] indica el tipo de material de impresión.
- ➡ **NOTA:** [yyy] indica la bandeja.
- ➡ **NOTA:** [zzz] indica el tamaño del papel.
- ➡ **NOTA:** Se muestran algunos mensajes de error junto con imágenes gráficas en la pantalla LCD del panel de operación.
- ➡ **NOTA:** Si el mensaje no aparece en la tabla, enciéndala de nuevo y pruebe realizar el trabajo de impresión. Si el problema persiste, llame al servicio técnico.
- ➡ **NOTA:** Cuando llame para solicitar asistencia, indique al representante de servicio técnico el mensaje que aparece en pantalla. De esta forma podrá acceder a ayuda fácilmente.
- ➡ **NOTA:** Algunos mensajes pueden no aparecer en la pantalla en función de las opciones.

Mensaje de pantalla	Significado	Soluciones recomendadas
Línea de fax no conectada	La impresora no puede conectarse con una impresora remota o ha perdido el contacto debido a un problema de la línea telefónica. O bien No hay tono de marcación	<ul style="list-style-type: none"> • Intente de nuevo. Si el problema continúa, espere una hora o pruebe con otra línea telefónica, si es posible, y intente conectarse de nuevo. • Active el modo ECM. Consulte "Modo ECM". • Compruebe que la línea telefónica esté conectada correctamente. Consulte "Conexión de la línea telefónica". • Compruebe que la roseta telefónica de la pared funciona. Para ello enchufe otro teléfono.
Atasco papel DADF en la entrada Atasco papel DADF en la salida Atasco papel DADF en la ruta de impresión a doble cara Atasco DADF inv.	El documento cargado se ha atascado en el DADF.	Retire el documento atascado. Consulte " Eliminación de atascos en el DADF ".
Atasco papel en la ruta de impresión a doble cara	El papel se atascó durante la impresión dúplex.	Elimine el atasco. Consulte " Duplex Jam 1 ".
Dispositivo no compatible	Se ha conectado al puerto de memoria USB un dispositivo que no es USB.	Quite el dispositivo que no es USB del puerto de memoria USB.
Error en fusor Err. poco calor Err. sobrecalentam. Err. fusor	Hay un problema en la unidad del fusor.	Desconecte el cable de alimentación y vuelva a conectarlo. Si el problema continúa, llame al servicio técnico.
Cartucho invalido	El cartucho de tóner que ha instalado no es para su impresora.	Instale un cartucho de tóner de Dell, diseñado para su impresora.
Conflicto IP	Esta dirección IP la está utilizando otro usuario.	Compruebe la dirección IP u obtenga una nueva dirección.

Mensaje de pantalla	Significado	Soluciones recomendadas
Error motor LSU Ventilador LSU bloqueado Error HSync LSU	Hay un problema en la LSU.	Desconecte el cable de alimentación y vuelva a conectarlo. Si el problema persiste, llame al servicio técnico.
Motor principal bloqueado	Se ha producido un problema en el motor principal.	Desconecte el cable de alimentación y vuelva a conectarlo. Si el problema persiste, llame al servicio técnico.
Atasco de papel en MPF Atasco papel en la bandeja 1 Atasco de papel en la bandeja opcional 2	Se ha quedado atascado el papel en el área de alimentación de la bandeja de papel.	Elimine el atasco. Consulte " Atasco en la alimentación del papel (bandeja 1) ", " Atasco en la alimentación del papel (bandeja opcional 2) " o " Atasco en el MPF ".
Atasco papel dentro del equipo	El papel se ha atascado en el interior de la máquina.	Elimine el atasco. Consulte " Atasco en la zona del fusor ".
Atasco papel en área de salida	Se ha producido un atasco de papel en el área de salida y en el fusor.	Elimine el atasco. Consulte " Atasco en la salida de papel ".
Bandeja estándar llena	La bandeja de salida de documentos está llena.	La bandeja de salida de documento admite un máximo de 150 hojas de papel común. Una vez que se haya retirado el papel de la bandeja de salida de documentos, se reanudará la impresión.
El cartucho de tóner no está instalado	El cartucho de tóner no está instalado.	Instale el cartucho de tóner. Consulte " Instalación del cartucho de tóner ".
Error de suministro de tóner	No hay suministro de tóner suficiente.	La cubierta frontal no está cerrada correctamente. Cierre la cubierta y asegúrese de que encaje en su lugar.
Error del cartucho de tóner	Error del cartucho de tóner.	La cubierta frontal no está cerrada correctamente. Cierre la cubierta y asegúrese de que encaje en su lugar.

Mensaje de pantalla	Significado	Soluciones recomendadas
Tóner casi vacío Cambie el tóner cuanto antes	El cartucho de tóner está casi vacío.	Sustituya el cartucho de tóner por uno nuevo. Consulte " Sustitución del cartucho de tóner ".
Tóner agotado	La vida útil del cartucho de tóner ha finalizado.	El cartucho de tóner está casi vacío. Sustituya el cartucho de tóner por uno nuevo para obtener la mejor calidad de impresión. Consulte " Sustitución del cartucho de tóner ".
Toner bajo	El cartucho de tóner está prácticamente vacío.	Retire el cartucho de tóner y agítelo bien. De esta forma, podrá mejorar temporalmente la calidad de impresión. O bien Sustituya el cartucho de tóner por uno nuevo para obtener la mejor calidad de impresión. Consulte " Sustitución del cartucho de tóner ".
Bandeja 2 abierta	La bandeja 2 no está cerrada correctamente.	Cierre la bandeja 2.
Camb. rodillo de rec.	El rodillo de recogida de la bandeja está a punto de llegar al final de su vida útil.	Sustituya el rodillo de recogida de la bandeja por uno nuevo. Póngase en contacto con el servicio técnico.
Bandejas vacías	No hay papel en ninguna bandeja.	Cargue papel en la bandeja. Consulte " Carga del material de impresión en la bandeja de papel ".
Escaner bloq.	El escáner está bloqueado.	Vuelva a encenderlo. Si el problema persiste, llame al servicio técnico.
Error de red 802.1x	Error de autenticación.	Compruebe el protocolo de autenticación de red. Si este error continúa, póngase en contacto con el administrador de la red.
Puerta esc. abierta	La puerta del alimentador de documentos no está bien cerrada.	Cierre la cubierta y asegúrese de que encaje en su lugar.

Mensaje de pantalla	Significado	Soluciones recomendadas
No hay cartucho de tóner	El cartucho de tóner no está instalado	Instale el cartucho de tóner. Consulte " Instalación del cartucho de tóner ".
Error conexión bandeja 2	Hay un problema en la bandeja 2.	Extraiga la bandeja 2 e insértela.
Bandeja 2 no instalada	La bandeja 2 no está instalada.	La bandeja 2 no está instalada. Instálela. Consulte " Instalación de una bandeja opcional 2 ".
Bandeja 2 vacía o abierta	La bandeja 2 está vacía o abierta.	Cargue papel. Consulte " Carga del material de impresión en la bandeja de papel " o cierre la bandeja 2.
Bandeja 1 vacía o abierta	La bandeja 1 está vacía o abierta.	Cargue papel. Consulte " Carga del material de impresión en la bandeja de papel " o cierre la bandeja 1.
Bandeja multiusos vacía o abierta	La bandeja multiusos está vacía o abierta.	Cargue papel. Consulte " Utilización del MPF (alimentador multiusos) " o cierre la bandeja multiuso.
Error HDD tarjeta video	El HDD de la tarjeta de video presenta algún tipo de error.	Desconecte el cable de alimentación y vuelva a conectarlo. Si el problema continúa, llame al servicio técnico.
Error del sistema de video	El sistema de video presenta algún tipo de error.	Desconecte el cable de alimentación y vuelva a conectarlo. Si el problema continúa, llame al servicio técnico.
Puerta abierta	No se ha cerrado bien la cubierta frontal o la cubierta posterior.	Cierre la cubierta y asegúrese de que encaje en su lugar.
Poca memo fax	La memoria de fax está casi llena. No pueden recibirse más datos de fax.	Imprima o elimine los datos de fax recibidos de la memoria.
Memo fax vacía	La memoria de fax está llena.	Imprima o elimine los datos de fax recibidos de la memoria.
Error de comunicación de IU	El sistema de IU no funciona correctamente.	Compruebe la conexión de IU.

Solución de problemas

La tabla que figura a continuación indica algunos problemas que pueden producirse y las soluciones recomendadas. Siga el procedimiento indicado para solucionar el problema. Si el problema continúa, póngase en contacto con Dell.

Problemas con la alimentación del papel

Estado	Soluciones recomendadas
El papel se atasca durante la impresión.	Elimine el atasco de papel. Consulte " Eliminación de atascos en la bandeja de papel ".
Las hojas se adhieren entre sí.	<ul style="list-style-type: none">• Compruebe que no haya demasiado papel en la bandeja. La bandeja de papel puede contener hasta 250 hojas, según el grosor del papel.• Asegúrese de que está utilizando el tipo de papel adecuado. Consulte "Identificación de las fuentes de material de impresión y especificaciones".• Saque el papel de la bandeja, doble o airee el papel.• La humedad puede ocasionar que las hojas se adhieran unas con otras.
La impresora no acepta varias hojas juntas.	<ul style="list-style-type: none">• Es posible que se hayan cargado tipos diferentes de papel en la bandeja de papel. Cargue papel de un solo tipo, tamaño y peso.• Si el atasco fue ocasionado por varias hojas, retirelas. Consulte "Eliminación de atascos en la bandeja de papel".
El papel no se introduce en la impresora.	<ul style="list-style-type: none">• Elimine las obstrucciones del interior de la impresora. Consulte "Limpieza del interior".• El papel no se ha cargado correctamente. Retire el papel de la bandeja y vuelva a cargarlo de manera correcta.• Hay demasiado papel en la bandeja. Retire el exceso de papel de la bandeja.• El papel es demasiado grueso. Utilice sólo papel que cumpla con las especificaciones requeridas por la impresora. Consulte "Identificación de las fuentes de material de impresión y especificaciones".

Estado	Soluciones recomendadas
El papel se atasca continuamente.	<ul style="list-style-type: none"> • Compruebe que ha seleccionado el tamaño de papel correcto. Consulte "Ajuste del tamaño de papel". • El tipo de papel que se está utilizando no es el apropiado. Utilice sólo papel que cumpla con las especificaciones requeridas por la impresora. Consulte "Identificación de las fuentes de material de impresión y especificaciones". • Es posible que haya algún tipo de residuo en el interior de la impresora. Abra la cubierta frontal y retire los residuos existentes.
Las transparencias se pegan unas con otras en la salida del papel.	Utilice sólo transparencias diseñadas específicamente para impresoras láser. Retire cada transparencia en el momento en que salga de la impresora.
Los sobres se tuercen o no se introducen correctamente.	Compruebe que las guías del papel estén ajustadas a ambos lados de los sobres.

Problemas de impresión

Estado	Causa posible	Soluciones recomendadas
La impresora no imprime.	La impresora no recibe corriente eléctrica.	Revise las conexiones del cable de alimentación. Revise el interruptor y la fuente de alimentación.
	La impresora no se ha seleccionado como impresora predeterminada.	<p>Seleccione Dell B2375dfw Mono MFP o Dell B2375dnf Mono MFP como impresora predeterminada de Windows.</p> <p>Haga clic en Inicio Configuración → Impresoras. Haga clic con el botón derecho del ratón sobre el icono de la impresora Dell B2375dfw Mono MFP o Dell B2375dnf Mono MFP y seleccione Establecer como impresora predeterminada.</p>
	Compruebe la impresora para verificar si:	<ul style="list-style-type: none"> • La puerta frontal o trasera no están cerradas. • Hay un atasco de papel. • No hay papel en la impresora. • El cartucho de tóner no está instalado. <p>Si se produce un error de sistema en la impresora, póngase en contacto con el servicio técnico.</p>
	El cable de conexión entre la computadora y la impresora no está conectado correctamente.	Desconecte el cable de la impresora y vuelva a conectarlo.
	El cable de conexión entre la computadora y la impresora está defectuoso.	Si es posible, conecte el cable a otro equipo que funcione correctamente e imprima el trabajo. También puede probar con otro cable de impresora.
	Es posible que la impresora se haya configurado de forma incorrecta.	Compruebe las propiedades de la impresora para asegurarse de que la configuración de impresión sea correcta.
	Es posible que el controlador de la impresora esté instalado de forma incorrecta.	Desinstale el controlador de la impresora y vuelva a instalarlo, consulte " Desinstalación de software " y " Utilización de Utilidad de configuración inalámbrica " respectivamente.
	La impresora no funciona correctamente.	Compruebe el mensaje de la pantalla del panel de operación para determinar si la impresora indica un error del sistema.



Estado	Causa posible	Soluciones recomendadas
La impresora selecciona materiales de impresión de una fuente que no es la adecuada.	Es posible que se haya seleccionado una fuente de papel incorrecta en las propiedades de la impresora.	En numerosas aplicaciones de software, la selección de la fuente del papel se realiza en la ficha Papel de las propiedades de la impresora. Seleccione la fuente de papel adecuada. Consulte " <u>Ficha Papel</u> ".
El trabajo de impresión se realiza de forma muy lenta.	Es posible que el trabajo sea demasiado complejo.	<p>Reduzca la complejidad de la página o intente ajustar la configuración de la calidad de impresión.</p> <p>La velocidad de impresión máxima de la impresora es de hasta 35 ppm para papel tamaño Carta.</p>
La mitad de la página aparece en blanco.	Es posible que la orientación de la página sea incorrecta.	Cambie la orientación de la página en la aplicación. Consulte " <u>Ficha Básico</u> ".
	El tamaño del papel y la configuración del tamaño del papel no coinciden.	Asegúrese de que el tamaño de papel en la configuración del controlador de la impresora coincida con el papel de la bandeja.
La impresora imprime, pero el texto aparece deformado, borroso o incompleto.	El cable de la impresora está suelto o dañado.	Desconecte el cable de la impresora y vuelva a conectarlo. Intente imprimir un trabajo que ya haya impreso correctamente. Si es posible, conecte el cable y la impresora a otro ordenador, e intente realizar un trabajo de impresión que sepa que funciona. Por último, pruebe con un cable de impresora nuevo.
	El controlador de la impresora seleccionado no es el correcto.	Compruebe el menú de selección de impresoras de la aplicación para asegurarse de que la impresora esté seleccionada.
	La aplicación de software no funciona correctamente.	Intente imprimir un trabajo desde otra aplicación.
	El sistema operativo no funciona correctamente.	Salga de Windows y reinicie el equipo. Apague la impresora y, a continuación, vuelva a encenderla.

Estado	Causa posible	Soluciones recomendadas
El trabajo de impresión aparece en blanco.	El cartucho de tóner presenta defectos o se quedó sin tóner.	Agite el tóner a fondo. Consulte " Redistribución del tóner ". Si es necesario, sustituya el cartucho de tóner.
	Es posible que el archivo contenga páginas en blanco.	Compruebe que el archivo no contenga páginas en blanco.
	Algunas piezas, como el controlador o la placa, pueden estar dañadas.	Póngase en contacto con el servicio técnico.
Las ilustraciones se imprimen de forma incorrecta en Adobe Illustrator.	La configuración de la aplicación de software es incorrecta.	Imprima el documento con la opción Descargar como una imagen de bits en la ventana Opciones avanzadas de las Propiedades gráficas .
La calidad de impresión de imágenes fotográficas no es buena. Las imágenes no son nítidas.	La resolución de las fotografías es muy baja.	Reduzca el tamaño de las fotografías. Si aumenta el tamaño de las fotografías en la aplicación, se reducirá la resolución.
La impresora imprime, pero el texto aparece deformado, borroso o incompleto.	Si está en un entorno DOS, es posible que la configuración de la fuente de la máquina sea incorrecta.	Soluciones recomendadas: Cambie la configuración de idioma. Consulte " Uso de la Utilidad de pedidos de consumibles Dell ".
Antes de imprimir, la impresora emite vapor cerca de la bandeja de salida.	La utilización de papel húmedo puede provocar la salida de vapor durante la impresión.	Esto no es un problema. Siga imprimiendo.

Problemas con la calidad de la impresión

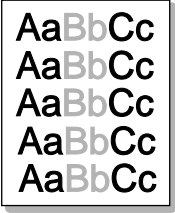
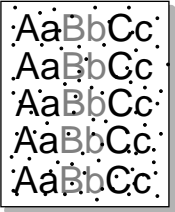
Si el interior de la impresora está sucio o el papel se ha introducido de forma incorrecta, podría reducirse la calidad de impresión. Consulte la siguiente tabla para solucionar el problema.

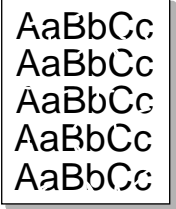
Estado	Soluciones recomendadas
<p data-bbox="81 296 300 344">Impresión clara o difuminada</p> 	<p data-bbox="367 296 986 344">Si aparece en la página una raya blanca vertical o un área difusa:</p> <ul data-bbox="372 360 1031 775" style="list-style-type: none"><li data-bbox="372 360 1031 472">• El nivel de tóner es bajo. Es posible aumentar temporalmente la duración del cartucho de tóner. Consulte "Redistribución del tóner". Si de este modo no mejora la calidad de impresión, instale un cartucho de tóner nuevo.<li data-bbox="372 480 1031 592">• Es posible que el papel no cumpla con las especificaciones requeridas (por ejemplo, si el papel está demasiado húmedo o es demasiado áspero). Consulte "Identificación de las fuentes de material de impresión y especificaciones".<li data-bbox="372 600 1031 687">• Si aparecen partes difuminadas y con manchas, es posible que se deba limpiar el cartucho de tóner. Consulte "Limpieza del interior".<li data-bbox="372 695 1031 775">• Es posible que la superficie de la unidad LSU, en el interior de la impresora, esté sucia. Limpie la unidad LSU (consulte "Limpieza del interior").
<p data-bbox="81 807 300 823">Manchas de tóner</p> 	<ul data-bbox="372 807 1031 1040" style="list-style-type: none"><li data-bbox="372 807 1031 919">• Es posible que el papel no cumpla con las especificaciones requeridas; por ejemplo, el papel está demasiado húmedo o es demasiado áspero. Consulte "Identificación de las fuentes de material de impresión y especificaciones".<li data-bbox="372 927 1031 983">• Es posible que el rodillo de transferencia esté sucio. Limpie el interior de la impresora. Consulte "Limpieza del interior".<li data-bbox="372 991 1031 1040">• Es posible que se deba limpiar el recorrido del papel. Consulte "Limpieza del tambor".

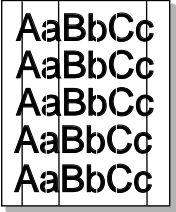
Estado	Soluciones recomendadas
<p>Imperfecciones en los caracteres</p> 	<p>Si aparecen áreas difuminadas, normalmente en forma de círculos, en cualquier parte de la página:</p> <ul style="list-style-type: none"> • Es posible que una de las hojas presente defectos. Intente imprimir de nuevo el trabajo. • La humedad del papel no es uniforme o éste presenta manchas húmedas en la superficie. Pruebe con una marca de papel diferente. Consulte "Identificación de las fuentes de material de impresión y especificaciones". • El lote de papel presenta defectos. El proceso de fabricación puede ser la causa de que algunas áreas no absorban el tóner. Pruebe con otro tipo u otra marca de papel. • Es posible que el cartucho de tóner esté defectuoso. Consulte "Defectos repetitivos verticales" en la página siguiente. • Si estos procedimientos no corrigen los problemas, póngase en contacto con el servicio técnico.
 <p>Puntos blancos</p>	<p>Si aparecen puntos blancos en la página:</p> <ul style="list-style-type: none"> • El papel es demasiado áspero y se desprenden desperdicios que afectan los dispositivos internos de la impresora; por lo tanto, el rodillo de transferencia puede estar sucio. Limpie el interior de la impresora. Póngase en contacto con el servicio técnico. • Es posible que se deba limpiar el recorrido del papel. Póngase en contacto con el servicio técnico.
<p>Líneas verticales</p> 	<ul style="list-style-type: none"> • Si en la página aparecen rayas negras verticales, probablemente el tambor en el interior del cartucho de tóner está rayado. Instale un cartucho de tóner nuevo. Consulte "Sustitución del cartucho de tóner". • Si en la página aparecen rayas blancas verticales, es posible que la superficie de la LSU, en el interior de la impresora, esté sucia. Limpie la unidad LSU (consulte "Limpieza del interior").

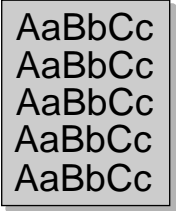
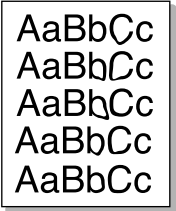
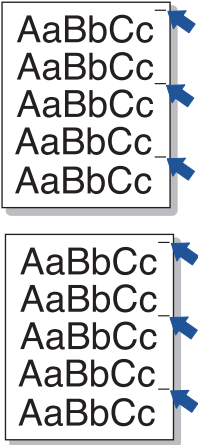
Estado	Soluciones recomendadas
<p data-bbox="81 132 213 164">Fondo gris</p> 	<p data-bbox="365 132 972 164">Si el sombreado de fondo se vuelve demasiado intenso:</p> <ul data-bbox="372 172 1031 443" style="list-style-type: none"> • Utilice hojas de menor gramaje. Consulte "Identificación de las fuentes de material de impresión y especificaciones". • Compruebe el entorno en el que se encuentra la impresora. Un entorno con un nivel de humedad bajo o con un nivel de humedad demasiado alto (superior al 80% de humedad relativa) favorece el aumento de la intensidad del sombreado de fondo. • Retire el cartucho de tóner usado e instale uno nuevo. Consulte "Sustitución del cartucho de tóner".
<p data-bbox="81 461 230 493">Tóner corrido</p> 	<ul data-bbox="372 461 1001 676" style="list-style-type: none"> • Limpie el interior de la impresora. Consulte "Limpieza del interior". • Compruebe el tipo y la calidad del papel. Consulte "Identificación de las fuentes de material de impresión y especificaciones". • Retire el cartucho de tóner e instale uno nuevo. Consulte "Sustitución del cartucho de tóner".
<p data-bbox="81 730 300 786">Defectos repetitivos verticales</p> 	<p data-bbox="365 730 1003 786">Si aparecen, con frecuencia, marcas en la cara impresa del papel a intervalos regulares:</p> <ul data-bbox="372 794 1031 1161" style="list-style-type: none"> • Es posible que el cartucho de tóner esté deteriorado. Si en la página aparece una marca de forma repetitiva, imprima una página de limpieza varias veces para limpiar el cartucho (consulte "Limpieza del tambor"). Tras la impresión, si persisten los mismos problemas, instale un cartucho de tóner nuevo. Consulte "Sustitución del cartucho de tóner". • Es posible que haya tóner en algunas partes de la impresora. Si las imperfecciones ocurren en el reverso de la página, es probable que el problema se corrija por sí solo después de imprimir varias páginas. • Es posible que el dispositivo de fusión esté dañado. Póngase en contacto con el servicio técnico.

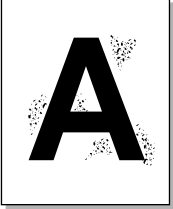
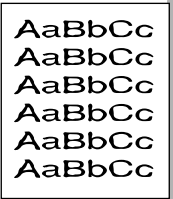
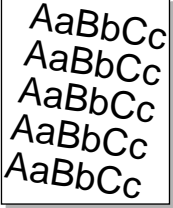
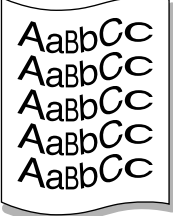
Estado	Soluciones recomendadas
<p data-bbox="81 140 227 164">Fondo difuso</p> 	<p data-bbox="367 140 1025 193">El fondo difuso se debe a motas de tóner distribuidas en toda la página impresa.</p> <ul data-bbox="372 201 1031 531" style="list-style-type: none"> • Es posible que esté utilizando un papel demasiado húmedo. Intente imprimir en otro lote de papel. No abra el envoltorio del papel hasta que sea necesario, a fin de evitar que el papel absorba demasiada humedad. • Si el problema de fondo difuso se produce en un sobre, cambie el diseño de impresión para evitar que se imprima texto en áreas que contengan juntas en el reverso del sobre. La impresión en las juntas puede ser la causa del problema. • Si el fondo difuso aparece en toda la superficie de la página impresa, ajuste la resolución de impresión en la aplicación de software o en las propiedades de la impresora.
<p data-bbox="81 555 216 608">Caracteres irregulares</p> 	<ul data-bbox="372 555 1031 826" style="list-style-type: none"> • Si los caracteres no tienen la forma correcta y aparecen con partes en blanco, es posible que el papel sea demasiado satinado. Pruebe con un papel diferente. Consulte "Identificación de las fuentes de material de impresión y especificaciones". • Si los caracteres no tienen la forma correcta y aparecen con un aspecto ondulado, es posible que la unidad de escáner necesite reparación. Si la impresora necesita reparación, póngase en contacto con el servicio técnico.
<p data-bbox="81 850 305 874">Impresión torcida</p> 	<ul data-bbox="372 850 1031 1098" style="list-style-type: none"> • Asegúrese de que se haya cargado el papel correctamente. • Compruebe el tipo y la calidad del papel. Consulte "Identificación de las fuentes de material de impresión y especificaciones". • Asegúrese de que el papel, o cualquier otro material de impresión, se haya cargado correctamente y de que las guías no estén demasiado sueltas ni demasiado ajustadas contra la pila de papel.
<p data-bbox="81 1121 316 1174">Abarquillamiento o curvaturas</p> 	<ul data-bbox="372 1121 1031 1401" style="list-style-type: none"> • Asegúrese de que se haya cargado el papel correctamente. • Compruebe el tipo y la calidad del papel. El calor y la humedad pueden hacer que el papel se abarquille. Consulte "Identificación de las fuentes de material de impresión y especificaciones". • Dé la vuelta a la pila de papel colocada en la bandeja de papel. También pruebe a girar el papel 180° en la bandeja de papel. • Intente imprimir a través de la puerta trasera.

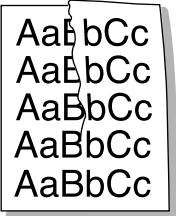
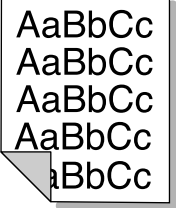
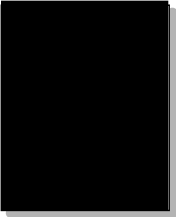
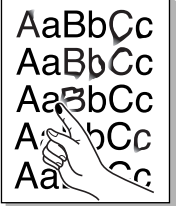
Estado	Soluciones recomendadas
<p>Arrugas o pliegues</p> 	<ul style="list-style-type: none"> • Asegúrese de que se haya cargado el papel correctamente. • Compruebe el tipo y la calidad del papel. Consulte "Identificación de las fuentes de material de impresión y especificaciones". • Dé la vuelta a la pila de papel colocada en la bandeja de papel. También pruebe a girar el papel 180° en la bandeja de papel. • Intente imprimir a través de la puerta trasera.
<p>Parte posterior de las copias impresas sucia</p> 	<p>Compruebe si hay fugas en el tóner. Limpie el interior de la impresora. Consulte "Limpieza del interior".</p>
<p>Páginas negras</p> 	<ul style="list-style-type: none"> • Es posible que el cartucho no esté instalado correctamente. Extraiga el cartucho y vuelva a insertarlo. • Es posible que el cartucho de tóner esté defectuoso y deba reemplazarse. Instale un cartucho de tóner nuevo. Consulte "Sustitución del cartucho de tóner". • Es posible que la impresora precise reparación. Póngase en contacto con el servicio técnico.
<p>Exceso de tóner</p> 	<ul style="list-style-type: none"> • Limpie el interior de la impresora. Consulte "Limpieza del interior". • Compruebe el tipo y la calidad del papel. Consulte "Identificación de las fuentes de material de impresión y especificaciones". • Instale un cartucho de tóner nuevo. Consulte "Sustitución del cartucho de tóner". • Si el problema persiste, es posible que la impresora precise reparación. Póngase en contacto con el servicio técnico.

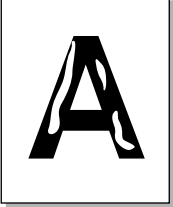
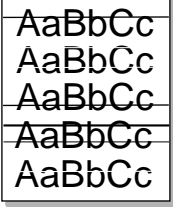
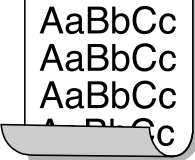
Estado	Soluciones recomendadas
<p data-bbox="81 140 258 188">Huecos en los caracteres</p> 	<p data-bbox="367 140 1025 188">Los huecos en los caracteres tienen zonas en blanco donde debería estar en negro:</p> <ul data-bbox="372 204 1025 475" style="list-style-type: none"> • Si está imprimiendo transparencias, pruebe con otro tipo. Es normal que aparezcan algunos huecos en los caracteres debido a la composición de las transparencias. • Es posible que no esté imprimiendo en la cara adecuada del papel. Dé la vuelta a la pila de papel colocada en la bandeja de papel. • Es posible que el papel no cumpla con las especificaciones requeridas. Consulte "Identificación de las fuentes de material de impresión y especificaciones".
<p data-bbox="81 499 314 523">Rayas horizontales</p> 	<p data-bbox="367 499 869 547">Si aparecen rayas o manchas negras alineadas horizontalmente:</p> <ul data-bbox="372 563 1025 770" style="list-style-type: none"> • Es posible que el cartucho no esté instalado correctamente. Extraiga el cartucho de tóner y vuelva a insertarlo. • Es posible que el cartucho de tóner esté defectuoso. Instale un cartucho de tóner nuevo. Consulte "Sustitución del cartucho de tóner". • Si el problema persiste, es posible que la impresora precise reparación. Póngase en contacto con el servicio técnico.
<p data-bbox="81 802 275 826">Abarquillamiento</p> 	<p data-bbox="367 802 975 850">Si el papel impreso está curvado o no se introduce en la impresora:</p> <ul data-bbox="372 866 1025 978" style="list-style-type: none"> • Dé la vuelta a la pila de papel colocada en la bandeja de papel. También pruebe a girar el papel 180° en la bandeja de papel. • Intente imprimir a través de la otra puerta trasera.

Problemas de fax

Estado	Soluciones recomendadas
<p>La impresora no responde las llamadas de fax.</p>	<ul style="list-style-type: none"> • Modo recepción ajustado en Tel. (modo de recepción manual) • Es posible que el número de tonos de respuesta no esté correctamente configurado. (En el modo Contest./Fax, ajuste el Número de tonos a un dígito superior al del ajuste del Número de tonos del TAD.) • La función DPRD puede activarse, pero no tiene el servicio o tiene el servicio pero la función no está correctamente instalada. • Es posible que el cable de línea del fax no esté correctamente conectado o que el cable de línea del fax falle. • Es posible que la impresora no pueda detectar los tonos de recepción de fax debido a que el contestador automático reproduce un mensaje de voz. • Es posible que el servicio de mensajes de voz interfiera con la impresora al intentar responder las llamadas. • Es posible que la línea de fax tenga problemas de integración. Realice la Prueba de línea de fax desde el panel de operaciones para confirmar el estado de la línea. Consulte "<u>Prueba de la conexión de la línea de fax</u>". • La impresora supervisa el estado de la línea mientras recibe o envía un trabajo de fax. Si se produce un error durante la transmisión y la configuración del Modo ECM está en Activado, la impresora puede solicitar que se reenvíe dicha sección del trabajo de fax. Debe desactivar el Modo ECM sólo si tiene problemas para enviar o recibir una tarea de fax y desea aceptar los errores en la tarea de transmisión. Desactivar la configuración puede ser útil cuando intenta enviar o recibir un fax de larga distancia (por ejemplo: otros países, etc.). • Es posible que la impresora no tenga papel y la memoria esté llena.
<p>La impresora no puede recibir faxes desde un teléfono auxiliar.</p>	<ul style="list-style-type: none"> • Es posible que el cable de fax no esté correctamente conectado. • Es posible que el modo de marcado el teléfono auxiliar no esté correctamente configurado.
<p>Los faxes no se reciben automáticamente.</p>	<ul style="list-style-type: none"> • Debe estar seleccionado el Modo Fax. • Compruebe que haya papel en la bandeja. • Asegúrese de que en la pantalla no aparezca el mensaje Memoria llena.

Estado	Soluciones recomendadas
El fax recibido presenta espacios en blanco o una calidad baja.	<ul style="list-style-type: none"> • A veces, este tipo de error se debe al exceso de interferencias en la línea telefónica. • Verifique que la impresora equipo funciona bien realizando una copia.
Los faxes recibidos están muy claros.	Es posible que el tóner de la impresora se esté agotando mientras imprime un fax. En el estado de Tóner vacío, la impresora almacenará el fax en la memoria; reemplace el cartucho de impresión lo antes posible y vuelva a imprimir el fax.
Los faxes se imprimen en dos páginas en vez de una.	El ajuste de reducción automática puede configurarse en Desactivado ; intente ajustar esta configuración.
La impresora no imprime los faxes recibidos	Es posible que la función Recibir reenvío esté en Desactivado ; intente activar este ajuste. Puede ajustar la impresora para reenviar todos los faxes entrantes a direcciones de correo electrónico especificadas. Realice la Prueba de línea de fax desde el panel de operaciones para confirmar el estado de la línea. Consulte " Prueba de la conexión de la línea de fax ".
La impresora no envía el fax.	<ul style="list-style-type: none"> • Si su impresora tiene un sistema PBX, es posible que genere un tono de marcado que la impresora no detecta. • Es posible que la línea de fax tenga problemas de integración. Realice la Prueba de línea de fax desde el panel de operaciones para confirmar el estado de la línea. Consulte "Prueba de la conexión de la línea de fax".
No hay tono de marcación.	<ul style="list-style-type: none"> • Compruebe que la línea telefónica esté conectada correctamente. Realice la Prueba de línea de fax desde el panel de operaciones para confirmar el estado de la línea. Consulte "Prueba de la conexión de la línea de fax". • Compruebe que el enchufe del teléfono de la pared funciona. Para ello enchufe otro teléfono. • Es posible que la línea de fax tenga problemas de integración. Realice la Prueba de línea de fax desde el panel de operaciones para confirmar el estado de la línea. Consulte "Prueba de la conexión de la línea de fax".
La impresora marca un número, pero no consigue establecer la conexión con otra máquina de fax.	Es posible que el otro dispositivo de fax esté apagado, no tenga papel o no pueda responder las llamadas recibidas. Consulte este problema con el destinatario para que solucione el problema.

Estado	Soluciones recomendadas
Los faxes se detienen durante el envío.	<ul style="list-style-type: none"> • Es posible que el equipo de fax al que está realizando el envío no funcione correctamente. • Es posible que su línea telefónica no esté funcionando. • Es posible que un error de comunicación interrumpa el trabajo de fax. • Es posible que la conexión telefónica sea deficiente. • Es posible que el equipo de fax al que está realizando el envío no funcione correctamente. • La impresora supervisa el estado de la línea mientras recibe o envía un trabajo de fax. Si se produce un error durante la transmisión y la configuración del Modo ECM está en Activado, la impresora puede solicitar que se reenvíe dicha sección del trabajo de fax. Debe desactivar el Modo ECM sólo si tiene problemas para enviar o recibir una tarea de fax y desea aceptar los errores en la tarea de transmisión. Desactivar la configuración puede ser útil cuando intenta enviar o recibir un fax de larga distancia (por ejemplo: otros países, etc.). • Es posible que su línea telefónica no esté funcionando.
Las llamadas de envío de fax continúan marcándose.	La impresora realiza rellamadas automáticamente a un número de fax si la opción de rellamada está configurada en Activado .
El otro equipo de fax no realiza los trabajos de envío de fax correctamente.	<ul style="list-style-type: none"> • Es posible que el equipo de recepción de fax esté desactivado o que se haya producido un error, como que falte papel. • Es posible que se haya guardado un fax en la memoria, ya que está esperando para volver a llamar a un número ocupado; que otros trabajos anteriores estén esperando el envío o que el fax esté configurado para un envío diferido.
El envío de faxes presenta un sombreado en el borde trasero de cada material de impresión.	El tamaño de digitalización del DADF (superficie plana) puede estar ajustado en un tamaño incorrecto.
El documento se detiene a mitad del envío de fax.	Al realizarse envíos de fax a través del DADF de cualquier documento inferior a 142 mm por 148 mm o superior a 216 mm por 356 mm, podrían ocurrir atascos en el interior del DADF. Consulte " Eliminación de atascos en el DADF ".
Memoria insuficiente.	Es posible que esté enviando un fax demasiado grande o que la resolución sea demasiado alta.

Estado	Soluciones recomendadas
Los documentos no están guardados en la memoria.	Puede que no haya suficiente memoria para guardar el documento. Si la pantalla muestra el mensaje Memoria llena, elimine de la memoria los documentos que no necesite y, a continuación, restaure el documento.
El documento detiene la alimentación a mitad del envío del fax.	La longitud máxima de una página que puede cargar es de 381 mm. El envío de fax de una página más larga se detiene a los 381 mm.
El teléfono auxiliar y el contestador automático conectados a la misma línea compartida con la impresora no reciben los mensajes de voz.	<ul style="list-style-type: none"> • Existe un problema en la conexión del cable de línea del fax o la configuración. Consulte "Cómo establecer conexiones". • Es posible que la configuración del número de tonos de respuesta y el modo de recepción estén configurados de forma incorrecta. Consulte "Configuración del sistema de fax". • Es posible que el contestador automático de teléfono o el teléfono auxiliar estén funcionando de forma incorrecta.

Problemas de copia

Estado	Soluciones recomendadas
Las copias son demasiado claras o demasiado oscuras.	Utilice la opción Contraste de Copia para oscurecer o iluminar el fondo de las copias.
En las copias aparecen rayas, líneas, marcas o puntos.	<ul style="list-style-type: none"> • Si los defectos están en el original, utilice Contraste en Copia para aclarar el fondo de las copias. • Si el original no presenta defectos, limpie el cristal de exposición y la parte inferior de la cubierta de documentos. Consulte "Limpieza del escáner".
La imagen de la copia impresa está torcida	<ul style="list-style-type: none"> • Compruebe que el documento original esté correctamente colocado en el cristal de exposición. • Asegúrese de que se haya introducido correctamente el papel para las copias.
Se imprimen copias en blanco.	Compruebe que el original esté colocado boca abajo en la lente de documentos o boca arriba en el DADF.
La imagen no está bien fijada en el papel.	<ul style="list-style-type: none"> • Cambie el papel que se encuentra en la bandeja de papel por un paquete nuevo. • En zonas de mucha humedad, no deje el papel en la impresora durante largos períodos de tiempo.

Estado	Soluciones recomendadas
Atascos frecuentes de papel durante la copia de documentos.	<ul style="list-style-type: none"> • Airee bien el papel y colóquelo en la bandeja con la cara de impresión hacia abajo. Sustituya el papel de la bandeja por un lote nuevo. En caso necesario, compruebe/ajuste las guías de papel. • Asegúrese de que el papel utilizado sea del gramaje adecuado. Se recomienda papel bond de 75 g/m². • En el caso de que se haya producido un atasco del papel, asegúrese de que no quede papel o trozos de papel en la impresora después de retirar el papel atascado.
El cartucho de tóner permite imprimir menos copias de las esperadas.	<ul style="list-style-type: none"> • Los documentos originales contienen imágenes, colores opacos o líneas de trazo fuerte. Por ejemplo, algunos formularios, boletines, libros u otros documentos pueden usar una mayor cantidad de tóner. • Es posible que se haya dejado abierta la cubierta del escáner mientras se estaban realizando las copias.

Problemas de digitalización

Estado	Soluciones recomendadas
El escáner no funciona.	<ul style="list-style-type: none"> • Asegúrese de colocar el documento que desea digitalizar con la cara de impresión hacia abajo en el cristal de exposición o hacia arriba en el DADF. • Puede que no haya suficiente memoria para almacenar el documento que intenta digitalizar. Utilice la función de predigitalización para comprobar si funciona. Reduzca la resolución de escaneado. • Compruebe que el cable USB esté conectado correctamente. • Asegúrese de que el cable USB no presente defectos. Cambie el cable por otro que funcione. Si es necesario, sustituya el cable. • Compruebe que el escáner esté correctamente configurado. Compruebe la aplicación que desea usar para asegurarse de que la tarea de escaneado se envía al puerto correcto.
La unidad escanea muy lentamente.	<ul style="list-style-type: none"> • Compruebe si la impresora puede imprimir datos recibidos. Escanee el documento una vez terminada la tarea actual. • Los gráficos se escanean más lentamente que el texto. • La velocidad de comunicación disminuye en el modo de escáner debido a la gran cantidad de memoria necesaria para analizar y reproducir la imagen digitalizada.

Estado	Soluciones recomendadas
<p>Aparece un mensaje en la pantalla del ordenador:</p> <ul style="list-style-type: none"> • "El dispositivo no puede ajustarse al modo H/W que desea." • "Otra aplicación utiliza este puerto." • "Este puerto está desactivado." • "El escáner está ocupado recibiendo o imprimiendo datos. Cuando termine el trabajo actual, inténtelo de nuevo." • "Identificador no válido." • "La digitalización ha fallado." 	<ul style="list-style-type: none"> • Es posible que esté realizando un trabajo de copia o impresión. Cuando finalice la tarea actual, intente procesar la tarea de nuevo. • El puerto seleccionado ya está en uso. Reinicie su PC e inténtelo nuevamente. • Es posible que el cable de la impresora no esté conectado correctamente o que la alimentación esté desactivada. • El controlador del escáner no está instalado o el entorno operativo no está bien configurado. • Asegúrese de que el puerto está correctamente conectado y la alimentación está activada. Reinicie el ordenador. • Compruebe que el cable USB esté conectado correctamente.

Problemas de la dirección global

Estado	Soluciones recomendadas
Se ha superado la cola máxima de LDAP...	<p>Existe un límite en el número de resultados del servidor LDAP para cada consulta de LDAP.</p> <p>El rango para el número de resultados es de 0 a 100.</p> <p>Ajuste la consulta entre 1 y 100.</p>
Error de autenticación del servidor LDAP...	<p>Si un dispositivo posee una credencial no válida (ID o PW), el servidor LDAP mostrará un mensaje de error de autenticación.</p>
Error de consulta LDAP...	<p>Si un usuario pulsa STOP durante la búsqueda y no se reciben datos antes de cancelar, el dispositivo mostrará este mensaje.</p>
No existe este atributo LDAP...	<p>El resultado depende de la consulta desde el dispositivo.</p> <p>Si un usuario ve este mensaje de error, el cambio de consulta podrá evitar esta situación.</p>
Dirección LDAP no encontrada...	<p>Eso sucede cuando la conexión fue satisfactoria y el resultado de la búsqueda nulo.</p>
Servidor LDAP no encontrado...	<p>Es posible que se trate de una configuración incorrecta de dirección IP o que el servidor no esté funcionando correctamente.</p> <p>El administrador puede sospechar el problema físico, configuración del dispositivo (cliente) y estado del servidor.</p> <p>En caso de configuración de los dispositivos, el administrador deberá controlar la dirección IP, el nombre del host o el número de puerto.</p>
Límite de tiempo LDAP superado...	<p>Solo sucede cuando el servidor devuelve el código de error 8, que significa "Tiempo de espera del servidor".</p> <p>Cuando el servidor no pudo devolver un resultado de la búsqueda dentro del tiempo de espera.</p> <p>Es un caso anormal que depende del estado del servidor.</p> <p>Un usuario puede probar el funcionamiento del servidor con otras consultas.</p>

Problemas más comunes en Windows

Estado	Soluciones recomendadas
Aparece el mensaje "Archivo en uso" durante la instalación.	Cierre todas las aplicaciones de software. Elimine todos los programas de software del grupo de inicio y reinicie Windows. Vuelva a instalar el controlador de la impresora.
Aparecen los mensajes "Error de protección general", "Excepción OE", "Spool32" u "Operación no válida".	Cierre todas las aplicaciones, reinicie Windows e intente imprimir nuevamente.
Aparecen los mensajes "Error al imprimir" o "Tiempo de espera de impresora agotado".	Estos mensajes pueden aparecer durante la impresión. Espere hasta que la impresora haya terminado la impresión. Si el mensaje aparece en modo de espera o tras finalizar la impresión, revise la conexión o compruebe si se ha producido algún error.
La información de la impresora no se muestra al hacer clic en el dispositivo en Dispositivos e impresoras.	Compruebe el Propiedades de impresora . Haga clic en la pestaña Puertos . (Panel de control → Dispositivos e impresoras → Haga clic con el botón derecho del ratón sobre el icono de impresora y seleccione Propiedades de impresora). Si el puerto está establecido en Archivo o LPT, desmárquelos y seleccione TCP/IP, USB o WSD.
Aparecerá un mensaje emergente relacionado con el error.	



NOTA: Consulte el Manual del usuario de Microsoft Windows que incluye su ordenador para obtener más información acerca de los mensajes de error de Windows.

Problemas más comunes de Linux

Estado	Soluciones recomendadas
La impresora no imprime.	<ul style="list-style-type: none">• Verifique si el controlador de la impresora está instalado en el sistema. Abra MFP configurator y vaya a la ficha Printers en la ventana Printers configuration para ver la lista de impresoras disponibles. Asegúrese de que la impresora aparezca en la lista. De lo contrario, abra el asistente Add new printer para configurar el dispositivo.• Compruebe que la impresora esté encendida. Abra Configuración de la impresora y seleccione la impresora en la lista de impresoras. Vea la descripción en el panel Selected printer. Si el estado contiene la cadena de caracteres "(stopped)", pulse Start. A continuación, debería restablecerse el funcionamiento normal de la impresora. El estado "stopped" se pudo haber activado cuando se produjeron errores en la impresión. Por ejemplo, se pudo haber tratado de imprimir un documento cuando el puerto multifunción era reclamado por una aplicación de digitalización.• Verifique que el puerto multifunción no esté ocupado. Debido a que los componentes funcionales del dispositivo multifunción (impresora y escáner) comparten la misma interfaz E/S (puerto multifunción), es posible que se produzca el acceso simultáneo de diferentes aplicaciones "cliente" al mismo puerto multifunción. Para evitar posibles conflictos, se permite que solamente uno de ellos controle el dispositivo cada vez.. El otro "consumer" recibirá la respuesta "device busy". Deberá abrir la configuración de los puertos multifunción y seleccionar el puerto asignado a su impresora. En el panel Selected port podrá ver si el puerto está ocupado por alguna otra aplicación. Si es así, deberá esperar a que se complete el trabajo actual o pulsar Release port, si está seguro de que la impresión del trabajo actual no está funcionando correctamente.• Verifique si su aplicación incluye opciones de impresión especiales, como "-oraw". Si aparece "-oraw" como parámetro de la línea de comandos, elimínelo para poder imprimir correctamente. En aplicaciones Gimp front-end, seleccione "print" → "Setup printer" y edite el parámetro de la línea de comandos.

Estado	Soluciones recomendadas
<p>La impresora no aparece en la lista de escáneres.</p>	<ul style="list-style-type: none"> • Verifique que la impresora esté conectada al ordenador. Asegúrese de que esté conectada correctamente por medio del puerto USB y de que esté encendida. • Compruebe si está instalado el controlador de impresora en su sistema. Abra Configurador MFP, pase a Configuración de escáner y pulse Drivers. Asegúrese de que aparezca en la ventana el controlador con un nombre que corresponda al nombre de su impresora. • Verifique que el puerto multifunción no esté ocupado. Debido a que los componentes funcionales del dispositivo multifunción (impresora y escáner) comparten la misma interfaz E/S (puerto multifunción), es posible que se produzca el acceso simultáneo de diferentes aplicaciones "cliente" al mismo puerto multifunción. Para evitar posibles conflictos, se permite que solamente uno de ellos controle el dispositivo cada vez.. El otro "consumer" recibirá la respuesta "device busy". Esto puede suceder cuando se inicia el procedimiento de digitalización, y aparecerá el cuadro de mensaje correspondiente. • Para identificar la fuente del problema, abra la configuración de los puertos multifunción y seleccione el puerto asignado a su escáner. El símbolo del puerto multifunción /dev/mfp0 corresponde a la designación LP:0 que aparece en las opciones de los escáneres, /dev/mfp1 se relaciona con LP:1 y así sucesivamente. Los puertos USB comienzan en /dev/mfp4, por lo tanto, el escáner de USB:0 se relaciona con /dev/mfp4 y así sucesivamente. En el panel Selected port podrá ver si el puerto está ocupado por alguna otra aplicación. Si es así, deberá esperar que se complete el trabajo actual o pulsar el botón de liberar puerto, si está seguro de que el dueño actual no está funcionando correctamente.

Estado	Soluciones recomendadas
<p>La impresora no digitaliza.</p>	<ul style="list-style-type: none"> • Verifique que se haya cargado un documento en la impresora. • Verifique que el dispositivo esté conectado al ordenador. Asegúrese de que está conectado correctamente si se informan errores de E/S durante la digitalización. • Verifique que el puerto multifunción no esté ocupado. Debido a que los componentes funcionales del MFP (impresora y escáner) comparten la misma interfaz I/O (puerto MFP), es posible que se produzca el acceso simultáneo de aplicaciones "consumidoras" diferentes al mismo puerto MFP. Para evitar posibles conflictos, se permite que solamente uno de ellos controle el dispositivo cada vez.. El otro "consumidor" encontrará una respuesta de "dispositivo ocupado". Esto puede suceder cuando se inicia el procedimiento de digitalización, y aparecerá el cuadro de mensaje correspondiente. <p>Para identificar la fuente del problema, abra la configuración de los puertos multifunción y seleccione el puerto asignado a su escáner. El símbolo del puerto MFP /dev/mfp0 corresponde a la designación LP:0 que aparece en las opciones de los escáners, /dev/mfp1 se relaciona con LP:1 y así sucesivamente. Los puertos USB comienzan en /dev/mfp4, por lo tanto, el escáner de USB:0 se relaciona con /dev/mfp4 y así sucesivamente. En el panel Selected port podrá ver si el puerto está ocupado por alguna otra aplicación. Si es así, deberá esperar que se complete el trabajo actual o pulsar el botón de liberar puerto, si está seguro de que el dueño actual no está funcionando correctamente.</p>
<p>No puedo imprimir desde que instalé Linux Print Package (LPP) y el controlador de la impresora multifunción en el mismo equipo simultáneamente.</p>	<ul style="list-style-type: none"> • Ya que tanto el Linux Printer Package como el controlador de la MFP realizan un enlace simbólico al comando de impresión "lpr", comúnmente utilizado en los clones Unix, no se recomienda el uso de ambos paquetes en el mismo equipo.
<p>No es posible digitalizar mediante Gimp Front-end.</p>	<ul style="list-style-type: none"> • Compruebe si Gimp Front-end tiene "Xsane:Device dialog." en el menú "Acquire". Si no es así, deberá instalar el complemento Xsane para Gimp en el ordenador. Puede encontrar el paquete del complemento Xsane para Gimp en el CD de distribución de Linux o en la página web de Gimp. Para más detalles, consulte la Ayuda del CD de distribución de Linux o de la aplicación Gimp Front-end. <p>Si desea usar otro tipo de aplicación de digitalización, consulte la Ayuda de dicha aplicación.</p>

Estado	Soluciones recomendadas
<p>Recibo el error "Unable to open MFP port device file!" cuando imprimo un documento.</p>	<p>Evite cambiar los parámetros de los trabajos de impresión (por ejemplo, por medio de la utilidad SLPR) mientras haya un trabajo de impresión en marcha. Las versiones conocidas del servidor CUPS interrumpen el trabajo de impresión siempre que se modifican las opciones; luego intentan reiniciar el trabajo desde el principio. Como el controlador de la impresora multifunción de Linux bloquea el puerto multifunción durante la impresión, la terminación abrupta del controlador mantiene el puerto bloqueado y, por tanto, no disponible para trabajos de impresión subsiguientes. Si se produce esta situación, intente liberar el puerto MFP.</p>

Problemas comunes en Mac

Problemas de selector

Estado	Soluciones recomendadas
La impresora no imprime un documento de Acrobat Reader.	Incompatibilidad entre el archivo PDF y los productos Acrobat: Puede solucionar el problema si imprime el archivo PDF como imagen. Active Imprimir como imagen en las opciones de impresión de Acrobat.
El documento se imprimió, pero el trabajo de impresión no ha desaparecido de la cola en el sistema operativo Macintosh 10.3.2.	Actualice la versión de su Mac OS a OS 10.3.3. o superior.
Algunas letras no se muestran correctamente durante la impresión de la cubierta.	Este problema se debe a que el sistema operativo Mac no puede crear la fuente mientras imprime la página de la cubierta. Las letras y los números se visualizan con normalidad en la página de la cubierta.
Al imprimir un documento en Mac con Acrobat Reader 6.0 o superior, los colores no se imprimen correctamente.	Es posible que la configuración de resolución del controlador de la impresora no coincida con la de Acrobat Reader.



NOTA: Consulte el Manual del usuario de Microsoft Windows OS que incluye su equipo para obtener más información acerca de los mensajes de error de Windows.

Solución de problemas de errores de PostScript (PS)

 **NOTA:** Para recibir un mensaje impreso o en pantalla cuando se producen errores de PS, abra la ventana de opciones de impresión y haga clic en la selección deseada que se encuentra a continuación de la sección de errores de PostScript.

Problema	Causa posible	Solución
No se puede imprimir el archivo PostScript.	Es posible que la opción PostScript no esté instalada.	Imprima una página de configuración y compruebe que la versión de PS esté disponible para impresión.
Error de comprobación de límite	El trabajo de impresión podría ser demasiado complejo.	Reduzca la complejidad de la página o intente ajustar la configuración de la calidad de impresión. O bien, amplíe la capacidad de memoria.
Se imprime una página de error de PS.	Es posible que el trabajo de impresión no sea de PS.	Asegúrese de que el trabajo de impresión es de PS. Compruebe si la aplicación de software esperaba que se envíe a la impresora una configuración o un archivo de encabezado PS.
No se ha seleccionado la bandeja opcional 2 en el controlador.	El controlador de impresión no se ha configurado para que reconozca la bandeja opcional 2.	Abra las propiedades del controlador PostScript, seleccione la ficha Opciones del dispositivo y ajuste Opciones de bandeja en Bandeja 2 .

Instalación de accesorios

Instalación de accesorios de la impresora

Instalación de una bandeja opcional 2

Instalación de accesorios de la impresora

Nunca retire la placa de control mientras la impresora esté enchufada.

Para evitar una posible descarga eléctrica, desconecte el cable de alimentación al instalar o extraer CUALQUIER componente opcional externo o interno de la impresora.

La placa de control es sensible a la electricidad estática. Antes de instalar o extraer un cable interno, descargue la electricidad estática de su cuerpo tocando algún elemento metálico de cualquier dispositivo enchufado a una fuente de alimentación conectada a una toma de tierra. Si camina por el lugar donde se encuentra antes de completar la instalación, será necesario que descargue cualquier electricidad estática una vez más.

Instalación de una bandeja opcional 2

Puede aumentar la capacidad de gestión del papel de la impresora instalando una bandeja opcional 2. Esta bandeja admite 250 hojas.

- 1 Apague la impresora y desenchufe todos los cables.
- 2 Retire la cinta de embalaje.

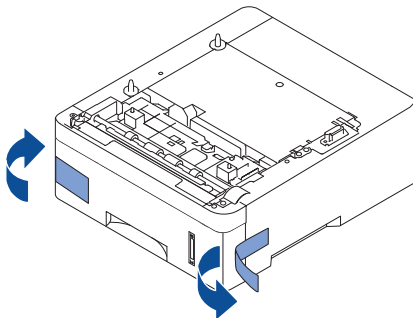

3 Sujete la cubierta de la placa de control y ábrala.

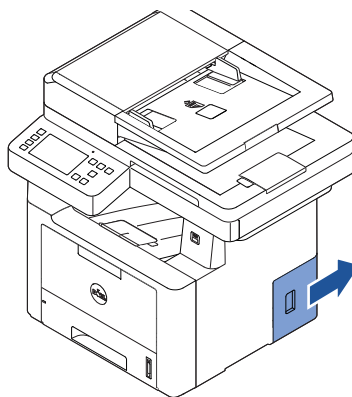

4 Conecte el cable tal y como se muestra a continuación.

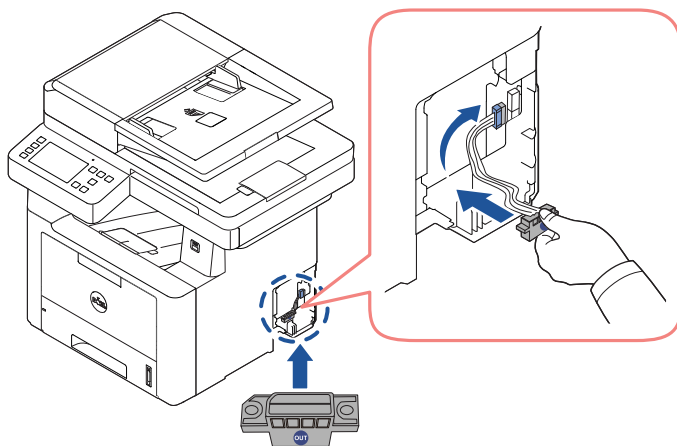

5 Cierre la cubierta de la placa de control.

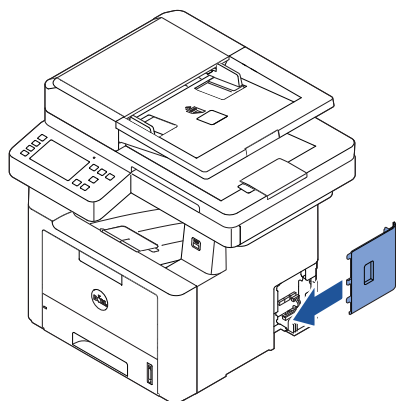

6 Combine la máquina y la bandeja opcional 2 tal y como se indica a continuación.

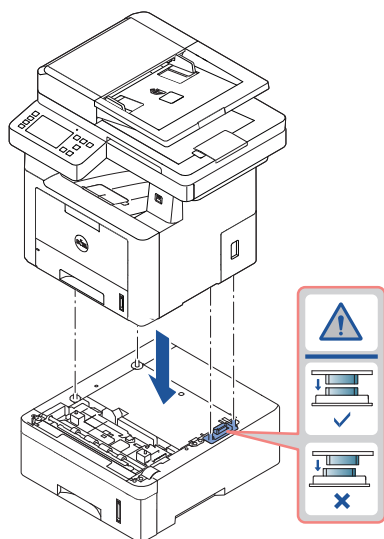

7 Conecte el cable necesario y encienda la máquina.

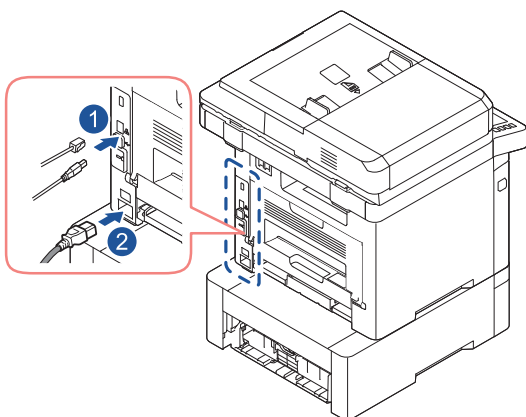

8 Cargue papel en la bandeja opcional 2 Para obtener información acerca de la carga del papel en la bandeja, consulte "[Carga de papel](#)".

9 Vuelva a conectar el cable de alimentación y los cables y, a continuación, encienda la impresora.

Después de instalar la bandeja opcional 2, los controladores de la impresora detectarán de forma automática la bandeja 2.

Especificaciones

[Especificaciones generales](#)

[Política de asistencia técnica de Dell](#)

[Cómo contactar con Dell](#)

[Garantía y política de devolución](#)

Especificaciones generales

 **NOTA:** Los valores de especificación que se enumeran a continuación están sujetos a cambio sin previo aviso. Consulte www.dell.com o www.dell.com/support para obtener información acerca de los posibles cambios.

Elemento		Descripción
Dimensiones ^a	Anchura x Longitud x Altura	447 x 462 x 420 mm (18,8 x 18,2 x 16,5 pulgadas)
Peso ^a	Equipo con consumibles	15,3 Kg
Nivel de ruido ^b	Modo Listo	Menos de 26 dB (A)
	Modo de impresión	Menos de 54 dB (A)
	Modo de copia	Menos de 56 dB (A)
	Modo de digitalización (cristal del escáner)	Menos de 56 dB (A)
	Modo de digitalización (alimentador de documentos)	Menos de 58 dB (A)
Temperatura	Funcionamiento	De 10 a 30 °C
	Almacenamiento (empaquetado)	De -20 a 40 °C
Humedad	Funcionamiento	Del 20 al 80 % de humedad relativa
	Almacenamiento (empaquetado)	Del 10 al 90 % de humedad relativa
Fuente de alimentación ^c	Modelos de 110 voltios	CA 110 - 127 V
	Modelos de 220 voltios	CA 220 - 240 V
Requisitos de potencia	110-127 V CA, 50/60 Hz, 6,5A 220-240 V CA, 50/60 Hz, 3,5A	

Elemento		Descripción
Consumo de energía	Modo de funcionamiento promedio	Menos de 700 W
	Modo Listo	Menos de 15 W
	Modo de ahorro de energía	Menos de 3,3 W (B2375dnf), Menos de 4,0 W (B2375dfw)
	Modo de apagado	0 W
	Modo de espera de red (activación de todos los puertos)	Menos de 3,3 W (B2375dnf), Menos de 4,0 W (B2375dfw)

- a Las dimensiones y el peso se miden sin el auricular y otros accesorios.
- b Nivel de presión acústica, ISO 7779. Configuración probada: instalación básica del dispositivo, papel A4, impresión a una cara. Solo para China: Si el nivel de ruido del equipo es mayor que 63 dB (A), el equipo deberá colocarse en un lugar relativamente independiente.
- c Consulte la etiqueta adherida al dispositivo para conocer la tensión (V), la frecuencia (Hz) y la corriente (A) adecuadas para el dispositivo.

China únicamente

回收和再循环

为了保护环境，我公司已经为废弃的产品建立了回收和再循环系统。我们会为您无偿提供回收同类废旧产品的服务。当您废弃您正在使用的产品时，请您及时与授权耗材更换中心取得联系，我们会及时为您提供服务。

Sitio web : www.dell.com/recycle

中国能效标识

型号	能效等级	典型能耗 (kW · h)
Dell B2375dnf	1	2.2

依据国家标准 GB 25956-2010

Política de asistencia técnica de Dell

El soporte técnico asistido por técnicos requiere la cooperación y participación del cliente en el proceso de solución de problemas y restablece el sistema operativo, software de aplicaciones y controladores de hardware a la configuración original predeterminada de Dell, así como la verificación de las funciones apropiadas de la impresora y del hardware de Dell instalado. Además de este soporte técnico asistido por técnicos, también está disponible el soporte técnico en línea en Soporte de Dell. Se pueden adquirir opciones adicionales de asistencia técnica.

Dell brinda soporte técnico limitado para la impresora y todo tipo de software y periféricos instalados de Dell. La asistencia para software y periféricos de terceros la proporciona el fabricante original, incluidos los adquiridos y/o instalados mediante Software & Peripherals (DellWare), ReadyWare y Custom Factory Integration (CFI/DellPlus).

Cómo contactar con Dell

Puede acceder al Servicio al cliente de Dell en www.dell.com/support. Seleccione su región en la página WELCOME TO DELL SUPPORT y proporcione la información solicitada para acceder a las herramientas de ayuda y a la información.

Puede ponerse en contacto con Dell electrónicamente mediante las siguientes direcciones:

World Wide Web

- www.dell.com/
- www.dell.com/ap/ (solo para países de Asia/Pacífico)
- www.dell.com/jp/ (solo para Japón)
- www.euro.dell.com (solo para Europa)
- www.dell.com/la/ (países de Latinoamérica y el Caribe)
- www.dell.ca (solo para Canadá)

Protocolo de transferencia de archivos anónimo (FTP)

- ftp.dell.com
Inicie sesión con el usuario anonymous y utilice su dirección de correo electrónico como contraseña.

Servicio electrónico de asistencia

- **mobile_support@us.dell.com**
- **support@us.dell.com**
- **la-techsupport@dell.com** (solo para países de Latinoamérica y el Caribe)
- **apsupport@dell.com** (solo para países de Asia/Pacífico)
- **support.jp.dell.com** (solo para Japón)
- **support.euro.dell.com** (solo para Europa)

Servicio electrónico de presupuestos

- **apmarketing@dell.com** (solo para países de Asia/Pacífico)
- **sales_canada@dell.com** (solo para Canadá)

Garantía y política de devolución

Dell Inc. ("Dell") fabrica los productos de hardware a partir de piezas y componentes nuevos o equivalentes a nuevos, según prácticas estándares de la industria. Para obtener información sobre la garantía de Dell para su impresora, consulte la sección Información importante del producto.

Índice

- A**
 - agenda, utilizar, 57
 - ahorro de luz solar, configuración,, 72, 74, 279
 - ajustar a página impresión, 182
 - atasco de papel, eliminar, 334
 - atasco, eliminación documento, 330 papel, 334
 - ayuda, 179
- C**
 - cable USB, conexión, 46
 - carga de papel en la bandeja de papel, 39 en MPF (alimentador multiusos), 157
 - carga, documento en lente de escaneado, 199
 - cargar, papel en la bandeja de papel, 39 en MPF (alimentador multiusos), 157
 - cartucho instalación, 36 pedido, 327 redistribución, 322 sustitución, 324
 - cartucho de tóner pedido, 327
 - redistribución, 322 sustitución, 324
 - configuración a correo electrónico, 61
 - consumibles, pedido, 327
 - controlador de impresora desinstalación, 97 instalación, 86
 - controlador, impresora desinstalación, 97 instalación, 86
 - copia calidad, 201 cancelar, 199-201, 203-208, 210 configuración predeterminada, 210 contraste, 202 número de páginas, 200 problema, 363 reducir/ampliar copia, 209 tiempo de espera, ajustar, 74
 - correo electrónico configuración de cuenta, 60-61 escaneado/envío, 215
 - Cristal del escáner limpieza, 321
- D**
 - DADF (alimentador automático dúplex de documentos), carga, 196
 - digitalización desde el panel de operación, 213 desde WIA, 219, 222 problema, 364
- E**
 - documento atasco, eliminación, 330 carga Cristal del escáner, 197 del escáner, 197 en DADF, 196 preparación, 195
- E**
 - envío diferido de fax, 277
 - escáner, limpieza, 321
 - ethernet, conexión, 47
- F**
 - fax automático, 267-268 manual, 268 problema, 360
 - fax prioritario, 278
 - fecha y hora, ajustar, 73, 82, 279
 - fuelle de papel, configuración, 170
- I**
 - ID, configuración, 264
 - idioma de pantalla, cambio, 72

impresión
ajustarse a un tamaño de papel
seleccionado, 182
cancelar, 165
desde Linux, 306
desde Windows, 165
folletos, 184
marcas de agua, 187
pósters, 182
problema, 351
utilización de superposiciones, 189
varias páginas en una hoja, 179

impresión de folletos, 184

informes, impresión, 281

instalación
cartucho de tóner, 36
memoria, 375

intercalado, copia especial, 202, 210

L

limpieza
escáner, 321
exterior, 319
interior, 319
tambor, 325

línea telefónica, conexión, 43

Linux

desinstalación de controlador, 300
impresión, 306
instalación de controlador, 300
propiedades de la impresora, 306

M

Mac

desinstalación de controlador, 288
digitalización, 292
impresión, 290
instalación de controlador, 287

marcación por grupo, envío de fax
configuración, 276
edición, 276
marcación, 277

marcación rápida, fax
almacenar, 274
marcación, 274

marcas de agua, impresión, 187

memoria USB
gestión, 54

mensajes de error, 344

modo de ahorro de energía, 73

modo de ahorro de tarifa telefónica, 279

N

NVRAM de la impresora
borrado, 317

O

opción, instalación memoria, 375

orientación, impresión en Windows, 167

P

panel de operación, 25

pedido de suministros, 327

problema, resolución
alimentación de papel, 349
calidad de impresión, 354
copia, 363
digitalización, 364
errores de PS, 373
fax, 360
impresión, 351
mensajes de error, 344

problema, solucionar Windows, 367

propiedades de diseño, impresión, 167

propiedades de la impresora, configuración, 166

propiedades gráficas, imprimir, 171

R

reducir/ampliar copia, 209

rellamada automática, 271

resolución, impresión, 173

S

salida posterior, 154

sistema de fax, configuración
avanzado, 281
básico, 264

software
desinstalación, 97

instalación, 86
superposición,
utilización, 189
sustitución del cartucho de
tóner, 324

T

tamaño de papel,
configuración
 bandeja de papel, 160
 imprimir, 170
tambor, limpieza, 325
teléfono auxiliar,
conexión, 43
tipo de papel,
configuración
 bandeja de papel, 160
 imprimir, 170

U

ubicación de los
componentes, 23
ubicación de salida,
selección, 153